



FACULTAD DE ARQUITECTURA Y DISEÑO

PROPUESTA DE DISEÑO EDITORIAL DE EXPLORACIÓN E
INSPIRACIÓN GRÁFICA BASADO EN EXPRESIONES DE LA
ICONOGRAFÍA ANCESTRAL ECUATORIANA.
CASO DE ESTUDIO: LOS PASTOS

AUTORA

ANDREA ESTEFANIA RAMOS RON

AÑO

2018



FACULTAD DE ARQUITECTURA Y DISEÑO

PROPUESTA DE DISEÑO EDITORIAL DE EXPLORACIÓN E INSPIRACIÓN
GRÁFICA BASADO EN EXPRESIONES DE LA ICONOGRAFÍA ANCESTRAL
ECUATORIANA. CASO DE ESTUDIO: LOS PASTOS

Trabajo de Titulación presentado en conformidad con los requisitos
establecidos para optar por el título de Licenciada en Diseño Gráfico e
Industrial

Profesor Guía

Mg. Silvia Andrade Marín

Autora

Andrea Estefanía Ramos Ron

Año

2018

DECLARACIÓN DEL PROFESOR GUÍA

“Declaro haber dirigido este trabajo a través de reuniones periódicas con el estudiante, orientando sus conocimientos y competencias para un eficiente desarrollo del tema escogido y dando cumplimiento a todas las disposiciones vigentes que regulan los Trabajos de Titulación”.

Silvia Patricia Andrade Marín Rivadeneira
Master en Fotografía y Cultura Urbana
CI: 1717635740

DECLARACIÓN DEL PROFESOR CORRECTOR

“Declaro haber revisado este trabajo, cumplimiento a todas las disposiciones vigentes que regulan los Trabajos de Titulación”.

Andrea Patricia Rivadeneira Cofre
Master en Diseño Multimedia
CI. 1717491847

DECLARACIÓN DE AUTORÍA DEL ESTUDIANTE

“Declaro que este trabajo es original, de mi autoría, que se han citado las fuentes correspondientes y que en su ejecución se respetaron las disposiciones legales que protegen los derechos de autor vigentes”.

Andrea Estefanía Ramos Ron

CI: 1724153372

Agradecimiento

Agradezco a mis mamás Janeth y Chari, quienes me han apoyado y sé que siempre lo harán, las amo.

A mis amigos Fabián, Daniela, Johanna, Katha y Mich que pusieron un poquito de ellos para que esto sea posible.

A Pablo porque me enseñó todo lo que pudo como “Shaolin Fantastic” gracias.

Dedicatoria

A Janeth porque siempre estás conmigo en las buenas y malas, porque me aceptas y me dejas ser libre, porque para mí eres amor, porque lo eres todo.

Resumen

El presente trabajo tiene como objetivo generar una comunicación visual propia a través de nuevas inspiraciones gráficas basadas en la iconografía ancestral Ecuatoriana y conceptos andinos, en este caso de estudio se hablará de los Pastos, pueblo ancestral ecuatoriano. Con el propósito de valorar, reinventar, informar y difundir estas expresiones a la comunidad gráfica.

Para el desarrollo de los motivos que se muestran se tomó como concepto a los astros y se categorizó en 4 Sol, Luna, estrellas, y eclipses, para así poder expresar el pensamiento, cosmovisión, y expresión artística del Pueblo Pasto. Se utilizó principios de diseño andino y fundamentos académicos de diseño para realizar estos motivos. Los motivos desarrollados fueron inspirados en los signos encontrados en los platos cerámicos de los Pastos.

La propuesta editorial cuenta con información histórica-antropológica de los Pastos, así como también cuenta con 21 motivos desarrollados como inspiraciones visuales que pueden ser aplicadas en distintas ramas. Para mostrar cómo pueden ser aplicados, se realizó una colaboración con una Diseñadora de Modas para tener un acercamiento real de cómo estas inspiraciones pueden ser aplicadas e interpretadas por los diseñadores o personas afines al diseño, arte y comunicación.

Abstract

The main objective of this project is to generate a visual communication through new graphics inspirations based on Ecuadorian ancestral iconography and Andean concepts in this case of study refers to Los Pastos, ancestral people of Ecuador. With the purpose to assess, reinvent, inform and disseminating these expressions to the graphic community.

For the patterns development astronomy was taken as a concept, and were categorized in 4 Sun, Moon, Stars and eclipse to be able to express knowledge, artistic expression, and worldview. In this project Andean design principles and Design academic concepts were used. The signs found in the ceramic plates of Los Pastos inspired the patterns.

The editorial proposal it's full with relevant information from Pastos, also features 21 patterns developments such as visual inspirations that can be applied in different branches. To show how they can be applied, collaboration was made with a fashion designer to have a real approach of how these inspirations can be applied and interpreted by the designers or people interested in design, art and communication.

ÍNDICE

1. FORMULACIÓN DEL PROBLEMA.....	1
2. JUSTIFICACIÓN	2
3. OBJETIVOS	2
3.1. Objetivo General.....	2
3.2. Objetivos Específicos	3
4. MARCO TEÓRICO.....	3
4.1. Antecedentes	3
4.1.1. Cultura.....	3
4.1.1.1. Diversidad cultural	5
4.1.1.2. Expresiones culturales.....	5
4.1.1.3. Perspectivas futuras de la cultura Ecuatoriana.....	6
4.1.2. Globalización.....	7
4.1.2.1 Globalización cultural.....	7
4.1.2.2. Globalización de la interculturalidad	7
4.1.3. Comunicación Visual.....	8
4.1.3.1. Contexto de la comunicación visual en el Ecuador.....	8
4.1.4. Antecedentes Histórico - Antropológico	9
4.1.4.1. Historia prehispánica del Ecuador	9
4.1.4.2. Periodos Prehispánicos del Ecuador	10
4.1.5. Los Pastos	12
4.1.6. Cerámica.....	15
4.1.6.1. Fases cerámicas.....	17
4.1.6.2. Cromática	21
4.1.6.3. Iconografía.....	22
4.1.7. Principios del Diseño Andino.....	34
4.1.8. Principios de composición.....	34

4.2. Aspectos de Referencia	37
4.2.1. Referentes de utilización de iconografía Ecuatoriana	37
4.2.2. Arte.....	37
4.2.3. Diseño	39
4.2.4. Internacionales	40
4.2.5. Referencias Visuales.....	41
4.3. Aspectos Conceptuales	43
4.3.1. Semiótica	43
4.3.2. Contexto General	46
4.3.3. Módulos.....	48
4.3.4. Forma.....	48
4.3.5. Retículas de construcción	49
4.3.6. Diseño Editorial	50
4.3.6.1. Libro.....	50
4.3.6.2. Partes del libro.....	51
4.3.6.3. Formatos	52
4.3.6.4. Retículas de diagramación	52
4.3.6.5. Encuadernación.....	53
4.3.7. Psicología del color	54
4.4. Marco Normativo y Legal	55
4.4.1. Derechos de autor.....	55
4.4.2. Apropiación	57
5. DISEÑO METODOLÓGICO	57
5.1 Tipo de investigación	57
5.2. Población.....	57
5.3. Muestra	58
5.4. Variables	59

6. INVESTIGACIÓN Y DIAGNÓSTICO	62
6.1. Instrumento de diagnóstico.....	62
6.2. Entrevistas a artistas plásticos.....	62
6.3. Entrevista a Diseñadores - Profesores de diseño	64
6.4. Encuesta a estudiantes	66
6.5. Encuesta	73
6.6. Visitas Museos	77
7. DESARROLLO DE LA PROPUESTA	79
7.1. Propuesta de diseño.....	79
7.2. Desarrollo Patrones.....	80
7.2.1. Concepto.....	80
7.2.2. Categorías.....	80
7.2.3. Iconos.....	82
7.2.3.1. Categoría Sol.....	88
7.2.3.2 Interrelación de formas categoría Sol	88
7.2.3.3. Malla de composición	89
7.2.3.4. Composiciones finales.....	90
7.2.3.5. Categoría Luna	91
7.2.3.6. Interrelación de formas categoría Luna	91
7.2.3.7 Malla de composición	92
7.2.3.8. Composiciones finales.....	93
7.2.3.9. Categoría estrellas.....	94
7.2.3.10. Interrelación de formas categoría estrella.....	94
7.2.3.11. Malla de composición	95
7.2.3.12. Composiciones finales.....	95
7.2.3.13. Categoría eclipse.....	96
7.2.3.14. Interrelación de formas categoría eclipse	97

7.2.3.15. Malla de composición	97
7.2.3.16. Composiciones finales	99
7.2.4. Cromática	100
7.2.5. Resultado Final	106
7.3. Brief Libro	110
7.3.1. Definición específica del problema	110
7.3.2. Criterios, requerimientos, especificaciones	111
7.3.3. Alcance propuesta.....	113
7.4. Proceso colección editorial	114
7.4.1. Desarrollo del logotipo.....	114
7.4.2. Referencias de logotipos editoriales.....	115
7.4.3. Propuestas Logotipos.....	115
7.4.3.1. Logo final	117
7.5. Organización y documentación.....	118
7.5.1. Organización del libro.....	118
7.5.2. Documentación	119
7.5.3 Platos	119
7.5.4. Ilustraciones	120
7.5.5. Fotografía.....	122
7.5.6. Aplicación Indumentaria	123
7.5.6.1. Tabla de gastos aplicación	124
7.6. Desarrollo libro	125
7.6.1. Concepto	126
7.6.2. Cromática.....	126
7.6.3. Tipografía	127
7.6.4. Diagramación	131
7.6.5. Formato.....	134
7.6.6. Portada y contraportada.....	142
7.6.7. Pruebas de impresión	144
7.6.8. Materiales Finales	145

7.7. Muestra Final.....	148
7.8. Costos de producción.....	153
7.9. Estrategia de Comunicación.....	156
7.9.1. Publicidad del libro Astros.....	159
8. VALIDACIÓN DE LA PROPUESTA.....	166
8.1. Aplicación y validación.....	166
8.2. Encuesta grupo objetivo.....	170
9. CONCLUSIONES Y RECOMENDACIONES.....	181
9.1. Conclusiones.....	181
9.2. Recomendaciones.....	182
REFERENCIAS.....	183
ANEXOS.....	187

1. FORMULACIÓN DEL PROBLEMA

En el Ecuador existen 14 nacionalidades y 18 grupos étnicos, cada uno de ellos con características culturales propias como son historia, costumbres, filosofía y expresión artística. Un elemento importante dentro de las culturas ecuatorianas es la expresión gráfica, ya que, a través de iconografía y símbolos componen y exteriorizan su pensamiento, siendo así un intercambio de identidad visual; puesto que el hombre aborígen ecuatoriano tuvo un deseo intrínseco de comunicar su conexión espiritual con el mundo que le rodea.

Debido al desconocimiento de las culturas y limitadas investigaciones, es difícil encontrar acercamientos gráficos de la interculturalidad precolombina ecuatoriana. El arte precolombino fue el inicio de una identidad gráfica propia, pese a que existió un intercambio cultural en América, los rasgos como iconografía, color, simbolismo destacan un estilo original de las culturas ecuatorianas.

El arte precolombino en Ecuador, como en el resto de América, es sobre todo un arte ritual. Es la expresión material de símbolos y conceptos cosmogónicos abstractos. Es la única manifestación ideológica que ha sobrevivido al tiempo: constituye, por lo mismo la clave principal para descifrar e interpretar la mentalidad de los antiguos habitantes. (Valdez, 1992, p.13).

Símbolos como el Sol Pasto, la S Valdivia, los sellos de la cultura Bahía y Manteño-Huancavilca son algunos de los ejemplos realizados por los diseñadores precolombinos ecuatorianos que son vigentes y son reconocibles en la actualidad.

Dentro de la comunidad gráfica ecuatoriana hay escasos ejemplos de uso estas expresiones artísticas de miles de años, y por lo tanto un olvido generalizado de su historia. Esto podría generar la actual ausencia de una identidad visual o inspiraciones gráficas propias. Pablo Iturralde diseñador

gráfico ecuatoriano asevera que la comunicación visual ofrece a la historia la oportunidad única de rearmar el pasado a partir del mensaje y código (2004).

2. JUSTIFICACIÓN

La globalización y la homogenización cultural tienen como consecuencia opacar las identidades étnicas y culturales. Por tal motivo difundir elementos de las culturas ecuatorianas como la expresión gráfica ancestral, es importante para la exploración, apropiación y formación de conocimiento para las nuevas generaciones de comunicadores gráficos.

Utilizar las expresiones artísticas ecuatorianas precolombinas pretende rescatar una identidad propia, y difundir con el objetivo de incluir su uso en las distintas ramas o disciplinas creativas para crear un lenguaje gráfico y cultural que respete intereses, formas y significado que permita a la nuevas generaciones de comunicadores gráficos apropiarse y explorar expresiones o formas artísticas que les ofrezca crear diseño con identidad, ya que, el diseño ancestral habla de nuestra cultura, historia y herencia.

3. OBJETIVOS

3.1. Objetivo General

Proponer un elemento editorial que explore desde la composición de la iconografía ancestral ecuatoriana, para el desarrollo de nuevos motivos gráficos. Caso de estudio: Los Pastos.

3.2. Objetivos Específicos

Objetivo específico 1 (Investigar)

Investigar sobre Los Pastos y sus expresiones gráficas encontradas en sus platos cerámicos, para analizar los diseños desde su composición y significado.

Objetivo específico 2 (Desarrollar)

Desarrollar propuesta editorial inspirada en conceptos simbólicos y expresiones iconográficas de Los Pastos para la generación de nuevos elementos gráficos, para el rescate de una comunicación visual propia.

Objetivo específico 3 (Validar)

Validar el primer ejemplar impreso a través de usuarios de la comunidad de diseño.

4. MARCO TEÓRICO

4.1. Antecedentes

4.1.1. Cultura

Cultura se define “como un conjunto de elementos, modos de vida, costumbres, idioma, desarrollo científico e industrial en una determinada época” (RAE, 2017). Pero el término también tiene varias connotaciones como son las agrarias, metafóricas, sociales y económicas. El sentido de la palabra cultura implica concepciones históricas como antropológicas debido a que en la historia, el ser humano se encuentra en centro de una cultura desde su nacimiento.

Por otra parte Paul Fornet (2003, p. 14) define a cultura como memoria y experiencias comunes, ya que tener carácter histórico define la tradición. La cultura tiene una serie de signos individuales como colectivos como es el lenguaje, actitudes, rituales, tradiciones, arte, política, religión, son canales de

difusión para la concepción de pertenencia y herencia que componen la identidad de los individuos.

Con lo mencionado anteriormente se puede agregar que cultura también es un concepto de tradiciones locales y producción de conocimiento. Molano, L. (2007) menciona que antropológicamente la cultura está ligada a las artes, religión y a las costumbres.

Durante los siguientes siglos XIX y XX el término se amplía y también se reconoce que no existe una cultura única y que existen diferentes maneras de ver el mundo de los diferentes pueblos.

Tabla 1.

Evolución de la concepción de cultura.

Evolución de la concepción de cultura	
1	En Europa durante el siglo XVIII era concepto de sabiduría, política, atribuida a la civilización.
2	Asociada las tradiciones en Francia y Alemania.
3	Carácter científico, de desarrollo intelectual.
4	Negación de cultura única y aceptación de varias.
5	De carácter económico, producción.
6	Concepto de sostenibilidad.
7	Cultura conjunto de elementos sociales, económicos, intelectuales, tradiciones, conocimientos, costumbres.

La percepción e interpretación de cultura en la actualidad tienen peso en el aspecto popular, ya que de ahí se comprende nuestra identidad como comunidad. Es una constante relación de pensamiento y manifestaciones

humanas, en el cual el hombre es su principal instrumento de difusión. La percepción de cultura ayuda a identificar formas particulares de la sociedad.

Es así como definimos a la cultura como un conjunto de experiencias compartidas por los individuos en colectivo por sus costumbres, arte, rituales, lengua, tradiciones, y política. La forma de ver y recibir al mundo, es la aceptación de varios rasgos que nos hacen únicos, y es un término importante en la investigación.

4.1.1.1. Diversidad cultural

La UNESCO (2001) menciona que la diversidad cultural se manifiesta por los grupos y sociedades que se van formando a través del tiempo en un territorio, estos grupos son la fuente de intercambio cultural, intelectual, creativo y social para conformar identidades. En el Ecuador existe una extensa diversidad étnica cultural en sus distintas regiones, según la Condepe (2008) existen 17 pueblos y nacionalidades conformados por amerindios, afro ecuatorianos, mulatos, blancos, mestizos. Hay que tomar en cuenta que la diversidad de los pueblos depende de su territorio, conocimiento, costumbres, y tradiciones que por varios años el territorio Ecuatoriano ha sufrido una aculturación y se han ido perdiendo expresiones culturales propias. En el siguiente tema se resaltarán las principales expresiones culturales.

4.1.1.2. Expresiones culturales

En el Ecuador la cultura durante el 2009-2013 en el Plan Nacional del Buen Vivir (2013) ha sido un elemento importante como afirmación de identidad cultural y fortalecimiento de las distintas manifestaciones. Se comprende como expresiones culturales a expresiones corporales como son danza, representaciones escénicas, rituales, expresiones tangibles como obras de arte, pinturas, esculturas, joyería, textil, artesanías, instrumentos musicales, indumentaria, expresiones verbales, como cuentos, relatos, leyendas, expresiones musicales, canciones y música. En el informe de la UNESCO de 2013 el Ecuador tiene índices culturales de alto nivel, evidenciando un

compromiso con los derechos culturales, diversidad cultural y desarrollo cultural lo que permite la difusión de expresiones culturales tangibles e intangibles.



Figura 1. Marco Normativo en cultura para el desarrollo en Ecuador.

Tomado de: (UNESCO, 2013)

4.1.1.3. Perspectivas futuras de la cultura Ecuatoriana

Autores como Segundo Moreno (1987, p. 57) en el libro Ecuador Indígena Simbolismo y Cotidianidad habla del Ecuador como un país con falta de concepción política cultural, una serie de pensamientos errados acerca de cultura, debido a concepción de cultura como estratificación social.

A la falta de criterios sobre una política cultural, se suman la dependencia y el colonialismo cultural, auspiciados por la oligarquía y los sectores gobernantes, bajo la engañosa imagen de desarrollo y modernidad, mientras que por otro lado las culturas indígenas son despreciadas, las manifestaciones culturales populares son ignoradas. (Moreno, 1987, p.58).

La búsqueda en el marco constitucional de la cultura valora la diversidad cultural del país y busca un proceso de inclusión y apropiación para el desarrollo de identidad. La actual Constitución del Ecuador del 2008 tiene ejes como la descolonización, derechos culturales, y la nueva identidad que es la nueva idea del ser ecuatoriano y su construcción cultural. Sin embargo para los

países de Latinoamérica los Estados no se muestran en equilibrio y la cultura se muestra como un tema histórico y no como una necesidad del individuo. La cultura debe ser una necesidad y un derecho de importancia para la identidad y tradición.

4.1.2. Globalización

Se denomina globalización a procesos de transformaciones económicas, políticas, industriales, mediáticas, fuerzas productivas y de tecnología, así como también es la integración del mercado a nivel global. El proceso de globalización inicia en el siglo XIX período de la Revolución Industrial, hasta los sistemas capitalistas liberales causando un desequilibrio en los países productores de materia prima y los países industrializados.

4.1.2.1 Globalización cultural

Dicho anteriormente la globalización es proceso de transformación mediática político, social, económico, y cultural. Es así como la cultura se ve inmersa en la homogenización hacia una cultura única, en cualquier territorio o sociedad se encuentra una serie de comportamientos, símbolos, rituales característicos y la globalización ha desvinculado estos comportamientos, una adaptación a un mundo global.

Las culturas se encuentran en un mundo que justo por estar social y políticamente estructurado de manera asimétrica, no le puede dar a todas un lugar igual, y que por consecuencia, las culturas que no son dominantes, se ven condenadas a luchar por su propia supervivencia, una lucha que condiciona naturalmente tanto su relación con sus tradiciones como el intercambio de culturas. (Fornet, 2003, p .20).

4.1.2.2. Globalización de la interculturalidad

El término interculturalidad (Sánchez, 1997) se refiere a la interacción de dos o más culturas, en la historia de las civilizaciones, las relaciones culturales han dado fruto a la pluralidad cultural que se entiende como la convivencia de identidades culturales dentro de la sociedad. La globalización de la interculturalidad da paso a la participación de varias identificaciones culturales para crear una nueva identificación.

4.1.3. Comunicación Visual

La comunicación visual son los procesos de comunicación que utiliza medios visuales como fotografía, diseño, visualización de información, tipografía, transmitiendo un mensaje. La historia de la comunicación visual data desde el año 35.000 a.C, en el cual el hombre prehistórico cumple con la necesidad de exteriorizar su pensamiento de manera estética u artística, como se aprecia en el arte rupestre, ya que en esos restos se encuentra un mensaje comunicativo, social o religioso; del mismo modo los soportes visuales han mutado con tiempo permitiendo el acceso a la comunicación.

El soporte de la comunicación visual puede también existir solo, sin información: la caja que contiene banderas de las señales navales. Y puede contener una información cuando es utilizado. Así, son soportes para la comunicación visual el signo, el color, la luz, el movimiento que se utilizan en relación con el que ha de recibir el mensaje. (Munari, 1985, p.73).

4.1.3.1. Contexto de la comunicación visual en el Ecuador

Dicho anteriormente la comunicación visual comprende los procesos comunicativos a través de medios visuales, y en el Ecuador la comunicación visual parte desde las figuras, grafismos zoomorfos de los periodos prehistóricos hasta nuestros días. En la historia de la comunicación visual del Ecuador los primeros comunicadores tenían un proceso de abstracción de todo lo que los rodeaba. La historia y todos los hechos importantes son hito clave para la utilización elementos que compongan una comunicación propia y en donde la política, cultura, arte, milicia, economía, publicidad, e industria son los medios utilicen una expresión visual que todos reconozcamos. “Como en casi todas las áreas de la sociedad, para la comunicación visual la globalización suscita una encrucijada transcendental entre la hegemonía mediática y las esencias autóctonas” (Iturralde, 2004, p. 127).

4.1.4. Antecedentes Histórico - Antropológico

En este capítulo se hará un acercamiento general de la historia prehispánica del Ecuador, al igual que se detallará información esencial del grupo Los Pastos de la provincia del Carchi.

4.1.4.1. Historia prehispánica del Ecuador

La cronología de la época prehispánica en el Ecuador para autores como Jijón y Caamaño (1997) se presenta por periodos como Pre-Cerámico de 10.000-3.500 a.C; periodo Formativo, de 3.500 a 500 a.C; Desarrollo Regional de 500 a.C a 500 a.C y de Integración 500 a 1.533 d.C. Las características determinantes de cada periodo dependen de los procesos evolutivos cronológicos, técnicas, parámetros artísticos, figuración, y estilización. Debido al área geográfica, la variedad de culturas en las regiones del Ecuador es bastante amplia, así se puede dar una distinción cronológica en cuanto a arte y estilización. En las culturas interandinas y de la costa predominaron las imágenes geométricas y la utilización de formas antropomórficas. Esta caracterización de la historia prehispánica del Ecuador dio paso no solo a un proceso de continuidad para el desarrollo de organizaciones sociales, sino que también nos permite comprender el pensamiento, y simbolismo como una exteriorización del lenguaje y creencias. En la actualidad esto encierra nuestra herencia cultural e identidad.



Figura 2. Mapa de áreas histórico culturales de Ecuador Antiguo.

Tomado de: (Mindalae, 2015)

4.1.4.2. Periodos Prehispánicos del Ecuador

Precerámico

El periodo de Pre cerámico o Paleo indio se desarrolló en 12.000 a.C hasta 3900 a.C. Se caracterizó por asentamientos de cazadores y recolectores en las provincias de Pichincha, Azuay, Loja, Santa Elena y Napo. Fueron sociedades seminómadas, por lo que su objetivo principal fue la sobrevivencia. Produjeron de artefactos líticos, en obsidiana, proyectiles y flechas. Se organizaban en bandas y tuvieron presencia de estructuras de viviendas colectivas e individuales. (Almeida, 2000)

Período Formativo

Cambio de sociedades nómadas al sedentarismo, agricultura, domesticación de animales, recolección de plantas. El periodo formativo temprano tiene inicio en 3.900-2.300 a.C. Se desarrolló culturas como Valdivia, Las Vegas, Machalilla y Cerro Narrio. Existió división del trabajo en productores y religiosos. Los procesos de producción agrícola inicial se dio en la Provincia de Santa Elena. Uso de cerámica, etapa agro alfarera y primeros usos de la fibra de algodón. (Bravomalo, 1992).

Período Tardío

Periodo que se desarrolló en 3.900 a 550 a.C y fue la evolución de sociedades agrícolas a tribus estratificadas entre dirigente y cultivador. Constituye una evolución de las culturas desarrolladas en el período formativo en cuanto a técnicas decorativas, cerámica, utilización del color, representaciones de animales, alfarería y al desarrollo socio-político. Se desarrolló en el actual territorio de Guayas, Esmeraldas, Manabí, Santa Elena, Pichincha, Chimborazo, Cañar, Pastaza, la disipación de este periodo se produjo por la interrelaciones culturales y un horizonte cultural a lo largo del actual Ecuador. (Moreno, 2008)

Desarrollo Regional e Integración

La organización social y política fue una relación entre los clanes que existían, organizados en jefaturas llamados cacicazgos. La producción de cerámica tomó influencia de Mesoamérica; lo que marco este periodo fue la utilización de de color negro y las técnicas de cerámica, orfebrería, tejido, y se mejoraron técnicas para el uso de nuevos materiales preciosos. La importancia del periodo de Integración se destaca los siguientes rasgos característicos en comparación a los periodos mencionados con anterioridad.

1. La expansión de la población a lo largo del territorio.
2. Los poblados e índice demográfico crecieron.
3. Una visible división de trabajo al igual que la diferenciación de clase social.
4. Fuerte identidad étnica.
5. Desarrollo de abastecimiento agrícola a grandes grupos humanos.

Sociedades Estatales

Durante la formación de sociedades estatales el Estado Incaico forma parte importante en la historia aborígen del Ecuador. Los Incas lograron la expansión del Tahuantinsuyo por medio de alianzas políticas por la Guerra de los 15 años entre los Caranquis, Otavalos, Cochisquies y Cayambes. El sometimiento de

territorio ecuatoriano fue temprano lo cual les permitió formar centros de administración del imperio, control del comercio y rutas. Debido a la extensión de su territorio y al querer lograr un estado equilibrado impulsó el quichua como lengua, al igual la generalización de la religión.

Tabla 2.

Periodización de la Época aborígen.

Período	Organización Social	Fases Cerámicas	Años
Sociedades de Cazadores Recolectores	Banda	Precerámico	Ca. 12000 a.C -3900 a.C
Sociedades Agrícolas Aldeas Incipientes	Tribu	Formativo Temprano Formativo Medio	3900-2300 a.C 2300-1300 a.C
Sociedades Agrícolas Aldeas Superiores	Tribu Estratificada	Formativo Tardío	1300-550 a.C
Sociedades Agrícolas Supracomunales	Jefatura	Desarrollo Regional e integración	500 a.C 1500 d.C
Sociedades Estatales	Estado Incaico	Fin desarrollo de integración	1500-1534 d.C

Adaptado de: (Jijón y Caamaño, 1997)

Los distintos periodos en la historia aborígen del Ecuador son un rasgo importante en nuestra cultura como ecuatorianos, la información etnohistórica es la riqueza intangible y tangible en la memoria colectiva, que permite reconstruir y asimilar los modos de vida. Cabe recalcar que en el periodo de Integración fue el apogeo para que algunas culturas del Ecuador desarrollen técnicas artísticas, de producción, organización social y política, sin embargo existen pocas investigaciones en la Sierra ecuatoriana lo cual hace difícil encontrar acercamientos o criterios concretos acerca de las fases culturales de la sierra y sus distintas culturas.

4.1.5. Los Pastos

Ubicación

Investigadores como Jijón y Caamaño y Rivet (1997) señalan al pueblo Pasto como un conjunto de pueblos de Ecuador y Colombia, que ocuparon los territorios de Obando y Túquerres Departamento de Nariño en Colombia y la provincia del Carchi en Ecuador, limitando al norte con el río Guátara y al Sur el río Chota.

La población de la región de los antiguos Pastos es de distinción antropológica, por los orígenes étnicos de sus diferentes pueblos, que han migrado de Costa y Oriente distintivamente desde periodos tempranos y han desarrollado establemente sus vidas en su hábitat permanente, dentro de los avatares y presiones de los inventores de su historia.(Delgado, 2004, p.23).



Figura 3. Territorio de Los Pastos

Tomado de: (Landázuri, 1995)

Población

Censos de Sancho Paz realizados en 1582 data una población de aproximadamente 16.817 habitantes en el área de la Real Audiencia de Quito, número de la parte Ecuatoriana sin contar Colombia, los Pastos fueron uno de los pueblos más poblados durante la Colonia. En la actualidad entidades como DANE (Departamento Administrativo Nacional de Estadística) Colombiana realizó un censo en el año 2005 en el cual la población indígena de los Pastos fue de 129.801 habitantes.

Economía

Su economía basada en la agricultura debido a la zona fértiles en los campos y páramos, desarrollaron métodos de cultivos como terrazas artificiales para incrementar la producción agrícola, lo cual les permitió el cultivo de tubérculos, raíces, cereales, maíz, y papas. Así como también se dedicaban a la caza de conejos, venados y perdices. Una sociedad bien estructurada económicamente, ya que realizaban comercio en las regiones Costa, Sierra y Oriente. (Delgado, 2004).

Lengua

La palabra Pasto en el libro Etnohistoria de los Pastos de E. Martínez (1977) quiere decir o hace referencia a población hecha en tierra de pasto. Investigaciones de Jijón y Caamaño acerca de la lengua Pasto proviene de una familia lingüística llamada La Chibcha misma lengua que usaban los Quillacingas, hoy considerada una lengua materna muerta según datos del siglo XVIII.

Vivienda

En investigación realizadas por Uribe(1977) se puede determinar el tipo de vivienda de los Pastos, estos habitaron en centros de hasta 80 bohíos, los cuales se caracterizaban por el techo cónico, estructuras de madera, paredes de caña y sin ventanas; en el interior de las construcciones se encontraban fogones internos los cuales permitían ser un centro laboral y social.

Vestimenta

En su vestimenta destacan tejidos de algodón y pelo de llama, aplicando técnicas como sarga que es un tejido diagonal y tafetán un tipo de tramado de hilos en el cual realizaban complicados diseños geométricos. Utilizaban colorantes vegetales para teñir la materia prima.

Entre sus adornos se encontraron narigueras cuadrangulares, platos para pectorales, cuentas, colgantes, y orejeras. (Delgado, 2004).



Figura 4. Carchi, nariguera.

Tomado de: (Alabado, 2017)

Costumbres Funerarias

Los habitantes del Pueblo Pasto tenían una marcada estratificación social, esto se aprecia en los restos encontrados en tumbas de 12 a 20 metros de profundidad. Tenían 2 tipos, las de principales y comunero; la principal se caracteriza por las ofrendas de caracoles marinos y oro, cerámica y adornos. En las tumbas comuneros o fosas comunes podía haber 14 cadáveres al igual que las cámaras eran superficiales.

4.1.6. Cerámica

Producían diferentes tipos de ollas con figuras zoomorfas, antropomorfas, diseños de color café rojo y negro positivo, blanco. Representaciones armoniosas y estilizadas, ollas con decoración negativa, vasijas de cuello cilíndrico, tinajas o pundos con decoración tricolor.

La decoración que es diagnóstico de esta fase, es negativa sobre un fondo de color caoba oscuro denominada negativo del Carchi, hacían vasijas zoomorfas y antropomorfas incluso con propósitos funcionales como la de los gritones o coqueros para comunicarse a la distancia estos aparecen sentados en tiangas o taburetes masticando coca. (Delgado, 2004, p. 52).



Figura 5. Ocarina, figura antropomórfica.

Tomado de: (Alabado, 2017)



Figura 6. Cuatripartición, plantas y flores, figuras geométricas, calendarios diseños ópticos. Representaciones ancestrales y colores del Cosmos.

Adaptado de: (Quinatoa, 2013)

- a) Cuatripartición
- b) Plantas y flores
- c) Figuras geométricas
- d) División filosófica y cosmogónica de los espacios y tiempos. Dualidad.
- e) Calendarios
- f) Diseños ópticos

4.1.6.1. Fases cerámicas

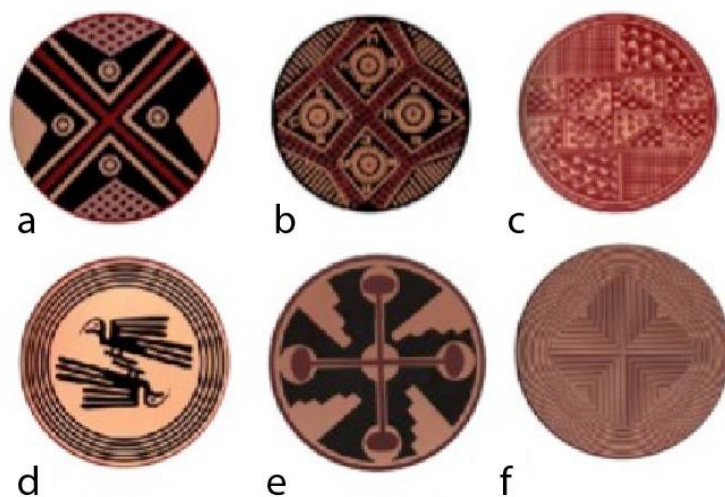
El Ángel o Piartal

Tuvo lugar en la zona del El Ángel entre los años 750 d.C – 1120 d.C. Se distinguen por un desarrollo cerámico rico en formas, estilo característico por la utilización de colores como blanco, negro, rojo. Producían ollas globulares, vasijas, trípodas, cuencos, ocarinas, globulares compuesta de base anular. Pintura negativa es muy representativa de este complejo cerámico. (Quinatoa, 2013).



Figura 7. Plato perteneciente a la fase Piartal. Representaciones ancestrales y colores del Cosmos.

Tomado de: (Quinatoa, 2013)

Capulí

Corresponde al año 800 d.C – 1500 d.C, en el cantón Mira cerca de San Gabriel provincia del Carchi, periodo en el cual desarrollan formas cerámicas propias como son copas, vasijas, acomorfas y antropomorfas destacando la fase de pintura negativa del Carchi y principalmente se destacaban por la cenefas con motivos geométrico, diseños minimalistas con la utilización de colores negro y rojo.



Figura 8. Plato perteneciente a la fase Capulí. Representaciones ancestrales y colores del Cosmos.

Tomado de: (Quinatoa, 2013)

Tuza o Cuasmal

La fase Tuza o Cuasmal estuvo contemporánea a la conquista española y fue una de más desarrolladas en el arte prehispánico de la Sierra Ecuatoriana, se caracterizó por la abstracción de las formas, el uso de color rojo, café, negro es muy representativo de las Culturas del Carchi. Renee Guáitara (2013) en el libro Representaciones ancestrales y colores del cosmos describe que en esta fase de desarrollo un estilo similar al del Op Art con la utilización de formas geométricas siendo un aporte estético y cultural.



Figura 9. Plato perteneciente a la fase Tuza. Representaciones ancestrales y colores del Cosmos.

Tomado de: (Quinatoa, 2013)

Cuadro de Complejos Cerámicos

Tabla 3.

Cuadro de complejos cerámicos.

Complejos Cerámicos	Cronología	Referente
<p>Tuza o Cuasmal</p> <ul style="list-style-type: none"> -Color característico el rojo en diferentes gamas -Platos como rito funerario -Diseños geométricos como cenefas. -Representaciones geométricas humanas, aves y animales. -Representaciones de Astro- Luna círculos o semicírculos. -Calendarios en cuatro partes (estaciones). -Utilización de figuras zoomorfas como es el mono, sapo venado. -Círculo como símbolo 	<p>1250-1500</p>	<div data-bbox="842 763 1203 1151" data-label="Image"> </div> <p><i>Figura 10.</i> Plato Tuza. Representaciones Ancestrales del Cosmos.</p> <p>Tomado de: (Quinatoa, 2013)</p>

de eternidad.

Capulí

800-1500

- Colores utilizados negro y rojo.
- Diseños geométricos como rombos, paralelas, líneas rectas.
- Platos semi-globulares, compoteras.
- Círculo como símbolo de eternidad.



Figura 11. Plato Capulí.
Representaciones Ancestrales del Cosmos.

Tomado de: (Quinatoa, 2013)

Piartal

750 - 1250

- Platos semi-globulares abiertos.
- Color negro predominante.
- Colores: rojo negro, beige
- Contraste en el cielo y astronomía.
- Principio de dualidad entre claro y oscuro.
- Representaciones



Figura 12. Plato Piartal.
Representaciones Ancestrales del Cosmos.

Tomado de: (Quinatoa, 2013)

Astro-Luna círculos o
semicírculos

-Estrellas Eclipses-
soles o lunas dentro de
un círculo de varios
colores.

-Constelaciones utiliza
triángulos, cuadrados,
líneas, cruces, estrellas

Calendarios en cuatro
partes (estaciones).

-Principio de dualidad
en las composiciones.

-Círculo como símbolo
de eternidad.

-Representaciones de
flores dentro de
cuatriparticiones.

4.1.6.2. Cromática

La cromática demuestra cierto simbolismo, y se los atribuye a ciertos contextos. “Tanto a nivel sincrónico como diacrónico, las investigación de la simbología el color demuestra que las diversas culturas ven de diferentes vista, pero es más importante aún la influencia cultural. Este condicionamiento no sólo afecta al significado sino también a la propia percepción individualizada” (Sanz, 1993, p.172).

Blanco: día

Amarillo: amanecer

Rojo: Atardecer

Negro: Anochecer

Rojo: Significa vida, continuidad del ser como su sangre.

Negro: Significado de pertenencia, calidez, seguridad y protección de los malos espíritus.

Blanco y negro: Dualidad simbólica complementariedad

Amarillo y ocre (leonados): colores medios o de transición.



Figura 13. Cromática.

Los colores que utilizaron los antiguos habitantes se debían a la materia prima de donde los sacaba, como minerales y plantas daban tonalidades rojizas, negras y ocre.

4.1.6.3. Iconografía

Como se ha mencionado el grupo Los Pastos fueron un asentamiento cultural con mayor concentración considerados pacíficos, sedentarios y comerciantes, lo que los describe como un grupo avanzado y organizado. Del mismo modo sus representaciones gráficas denotan unos grandes intereses por las artes decorativas simbólicas aplicadas a elementos utilitarios, ya sea para el diario o como instrumento ritual. Se puede clasificar de la siguiente forma:

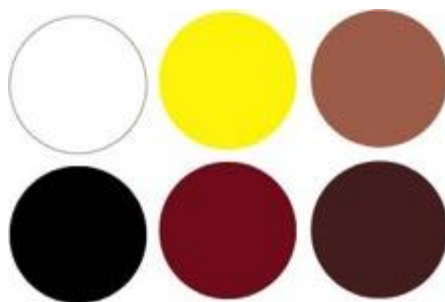
a) Zoomorfas

- Monos
- Venados
- Aves
- Águila rapaz, curiquingue, loros, pericos, cóndores,
- Mariposas

- Sapos
- Lagartijas

b) Antropomorfas

- Representaciones del ser humano

c) Geométricas

- Triángulos
- Círculos
- Espirales
- Espirales dobles
- Zigzag
- Paralelas
- Retículas o mallas
- Cruces
- Rombo
- Soles

Como se menciona anteriormente Los Pastos fueron un asentamiento cultural muy rico en expresiones gráficas. Su pensamiento se encuentra plasmado en artefactos cerámicos de uso doméstico o como ritual. Su respeto y estudio por el universo es evidente, ya que muchas de sus iconografías utilizan elementos relacionados a los Astros o a la Astronomía, signos realizados a través de la abstracción y simplificación de las formas mediante la observación del cielo y de su entorno. Es importante comprender el mensaje místico oculto que cada uno de estos signos representó para el artista precolombino, así como también su composición.

Entre los signos importantes que se encuentran en los platos cerámicos, destacan el Sol, Luna, estrellas, eclipses, constelaciones, calendarios, figuras antropomorfas, zoomorfas, plantas y el uso de formas geométricas.

Los Pastos se caracterizan por tener 3 etapas como se menciona antes, estas son Piartal, Tuza, Capulí y en cada una de estas etapas el diseñador precolombino rindió tributo a sus deidades como es el Sol deidad masculina y la Luna deidad femenina. El estudio de los astros estaba arraigado a su comportamiento, por ejemplo la Luna representada como femenina y se le atribuye a los ciclos femeninos y cosechas, el Sol determinó el tiempo y el trabajo de campo, las estrellas consideradas como dualidad, ya que para los pueblos andinos creían que en el cielo existía un semejante, y los eclipses representaban la muerte de un astro y el renacer.

A continuación se muestra la iconografía utilizada por Los Pastos.

Plato del Carchi representación de ave y dualidad.



Figura 14. Iconografía Zoomorfa.

Tomado de: (Quinatoa, 2013)

Los platos pertenecientes a las representaciones de los Astros se tomarán para ser estudiados, analizados, y separar sus signos independientes en las composiciones. En los signos destacan la utilización de formas geométricas

como círculo, semicírculos, cuadrados, rombos, zigzag, triángulos, cruces, líneas paralelas, rectas etc.



Figura 15. Iconografía Sol Pasto.

Tomado de: (Quinatoa, 2013)



Figura 16. Iconografía Sol.

Tomado de: (Quinatoa, 2013)



Figura 17. Iconografía Sol.

Tomado de: (Quinatoa, 2013)



Figura 18. Iconografía Luna.

Tomado de: (Quinatoa, 2013)



Figura 19. Iconografía Luna.

Tomado de: (Quinatoa, 2013)

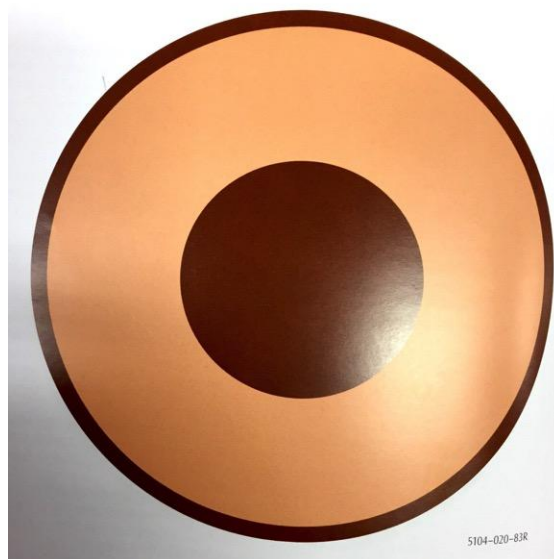

Figura 20. Iconografía estrellas.

Tomado de: (Quinatoa, 2013)



Figura 21. Iconografía estrellas.

Tomado de: (Quinatoa, 2013)



Figura 22. Iconografía estrellas.

Tomado de: (Quinatoa, 2013)



Figura 23. Iconografía eclipses.

Tomado de: (Quinatoa, 2013)

Se realizó un acercamiento a los posibles significados de iconografía tomando como referencia libros como Representaciones Ancestrales y Colores del Cosmos(2013), Símbolos Prehispánicos, Cerámica de las culturas Puruhá, Tunchahuan y la Tolita, Ecuador, Interrelación Hombre Fauna en el Ecuador Prehispánico y Estética del arte precolombino.

Tabla 4.

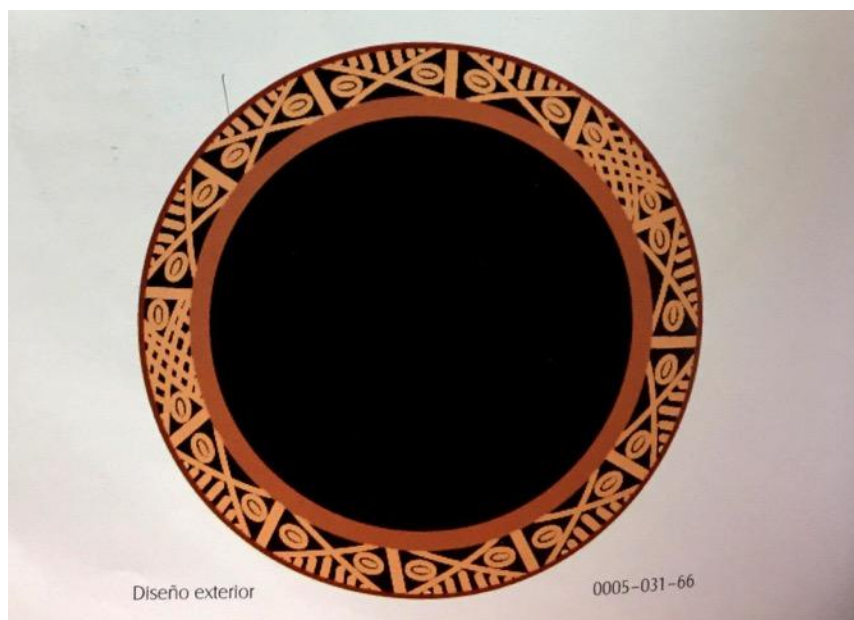
Símbolos.

Símbolo	Representación	Significado
Rombo		engloba línea zigzag en su composición
Triángulo con un círculo doble en el medio		ojo humano dentro de un triángulo, ojo de una deidad indígena
Triángulo		triada 1. existencia conocimiento, felicidad 2. actividad, sabiduría, voluntad
Triángulos entrelazados		unidad
Escuadra		rectitud al discernimiento espiritual

Tabla 5.

Símbolos.





Símbolo	Representación	Significado
Círculo		divina unidad relacionado al sol, luna, estrellas
Círculo triple		tres esferas pensamiento, verbo, acción
Hilera de puntos		espíritu manifestao materia y universo
Espirales dobles		Símbolo de evolución e involución materia a espíritu, símbolo interandino
Espirales simples		evolución de la materia al espíritu 2 caracoles unidos por un brazo, símbolo interandino caracol relacionado con el movimiento

Tabla 6.

Símbolos.





Símbolo	Representación	Significado
Dibujo serpentino		señal de renovación, serpiente creadores sexuales del universo
Cruz		idea de origen espíritu, materia, movimiento, reposo
Paralelas		fuerzas de crear y renacer, infinito
Rueda		duración total de un ciclo de la existencia
Cruz de San Andrés		numerología oculta masculino-femenino

Tabla 7.

Símbolos.

Símbolo	Representación	Significado
Cabezas triangulares	 Un símbolo que consiste en tres triángulos que se encuentran en un punto central, formando una estrella de seis puntas. Los triángulos están orientados hacia los vértices de un hexágono.	Trinidad de la deidad Brahma Creador Vichnú conservador Ziva destructor
Cuatro triángulos con círculos	 Un símbolo que muestra un cuadrado dividido por una diagonal roja y una diagonal azul. En los extremos de la diagonal roja hay dos círculos blancos.	figuración cara humana
Espacio Negro	 Un cuadrado sólido negro.	extensión ilimitada del Universo
Dos cuadrados con un círculo central	 Un símbolo que muestra un cuadrado negro con un círculo blanco en el centro. El cuadrado está dividido por una línea horizontal y una línea vertical que se cruzan en el centro del círculo.	cuadrado implica materia, círculo infinito
Cuadrado	 Un cuadrado negro con un borde grueso.	concepción de la tierra

4.1.7. Principios del Diseño Andino

En la semiótica de Diseño Andino el objetivo es comprender los aspectos compositivos y los principios estéticos básicos que serán explicados a continuación. Tanto como en el arte precolombino como andino basan su pensamiento en principios semejantes en concepción y cosmovisión. (Milla, 1990).

Lenguaje Visual

Al lenguaje visual se lo entiende como un sistema de comunicación en el cual se utiliza de medios gráficos e imágenes para transmitir mensajes mediante la interpretación. El lenguaje visual fue utilizado por las culturas como medio de expresión cultural. Z. Milla (1990) explica que los aspectos culturales delimitan el universo gráfico de la imagen.

Lenguaje Simbólico

Importa la relación que se haga entre signo, discurso y contenido para llegar a la interpretación del mensaje.

Simbolismo

Los simbolismos del arte encontrado de las culturas precolombinas se los puede catalogar en tres niveles de reconocimiento de imágenes como son las que se encuentran en el mundo real, otras que están en la imaginación y en historias de mitología creadas en el colectivo y finalmente las de razonamiento. Las explicaciones mitológicas responde a las distintas concepciones místicas entre lo real y sobrenatural.

4.1.8. Principios de composición

Trazado armónico

Para el artista prehispánico el trazado armónico como explica Z.Milla (1990, p. 22) es el ordenamiento del espacio creando equilibrio en las proporciones y relación simbólica. Al trazado armónico se le atribuye en cuadrado, rectángulo o círculo, pero el cuadro es el eje del principio del espacio proporcional.

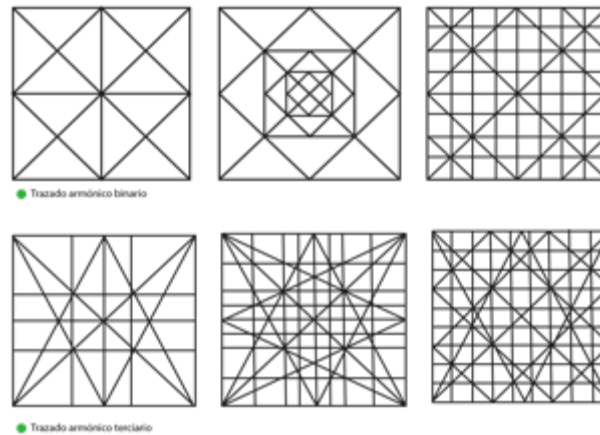

*Figura 24.*Trazado armónico y proporción armónica.

Adaptado de: (Milla, 1990)

Ley de tripartición

El orden y principio de tripartición parte de una idea de dualidad donde existe un centro y se extiende de arriba abajo. Se lo representa ya sea por un rectángulo conformado por 3 cuadros iguales y por círculos repartidos de igual manera.



Figura 25. Tripartición. Semiótica del diseño.

Tomado de: (Milla, 1990)

Dualidad

Se presenta como ley de la simetría, la coexistencia de opuestos y complementarios donde interviene el sentido y movimiento. También es considerado como un principio de reciprocidad, un complemento creando el

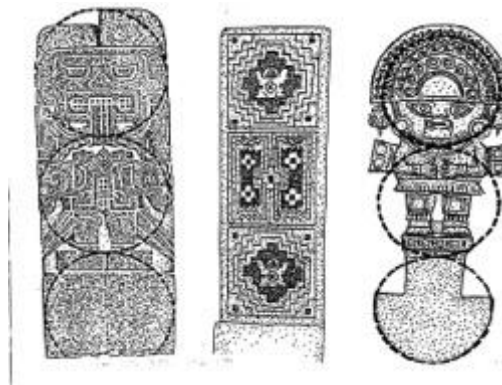
efecto de espejo (reflexión). Su ordenamiento es de forma vertical y horizontal creando simetría en las composiciones.



Figura 26. Dualidad.



Figura 27. Dualidad.

Tomado de: (Quinatoa, 2013)

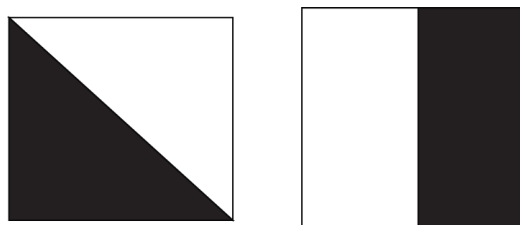
Cuatripartición

El principio de la cuatриpartición hace referencia a la división del cuadrado en cuatro partes iguales. Es una doble reflexión del diseño puede ser en forma vertical y horizontal o rombo.



Figura 28. La cuatripartición. Semiótica del diseño precolombino.

Tomado de: (Milla, 1990)

4.2. Aspectos de Referencia

4.2.1. Referentes de utilización de iconografía Ecuatoriana

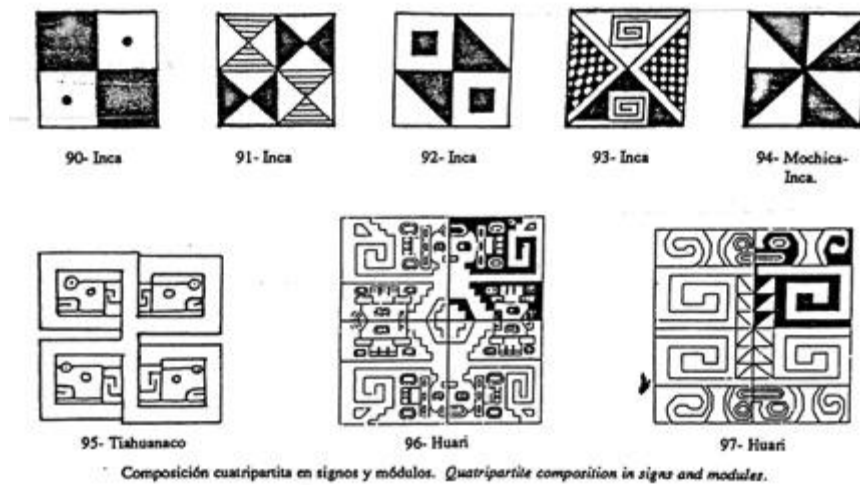
Se tomó como referentes a profesionales ecuatorianos e internacionales en el área arte y diseño para destacar la apropiación de elementos iconográficos del Ecuador y conocer el nivel de exploración al que llegan sin dejar a un lado la identidad ecuatoriana en sus trabajos.

4.2.2. Arte

Estuardo Maldonado

Estuardo Maldonado artista plástico Ecuatoriano, destacado en la pintura, escultura, dibujo y grabado. Nace en Pintag en 1930, su formación fue en la Escuela de Bellas Artes en Guayaquil. Incursiona en la exploración de símbolos de la cultura indoamericana y expresiones precolombinas ecuatorianas. Su trabajo denota simbolismos, composiciones modulares, repetición seriada, simplificación de la forma, símbolos geométricos y la sintonización de conceptos como los de las culturas precolombinas.

El reclamo ideológico era para mí un modo de recuperar mis raíces como memoria ancestral y esencia antropológica. En este ámbito adopte

este signo-motivo-modular que siempre me había caracterizado (S) y en cierto sentido introduje en el área de cultura occidental algo que se oponía, transformando signos y estructuras en un orden semiótico según las exigencias espacio visuales de las actuales búsquedas contemporáneas. (Maldonado, 2008, p.15).

Maldonado toma signos de la cultura Valdivia, como es el signo S, lo transforma sin quitar su significado como es el inicio y final de la vida; explora con distintas técnicas artísticas y diseño para crear obras con un significado semiótico ancestral y con raíces propias.



Figura 29. Obras de Maldonado.

Tomado de: (Maldonado, 2013)

a). Periodo Precolombino Homenajes a Valdivia. Homenaje a Valdivia N°10 92 cm x 72 cm (1964)

b) Periodo Acentralismo: Los Supercomponibles. Estructura Modular N°39

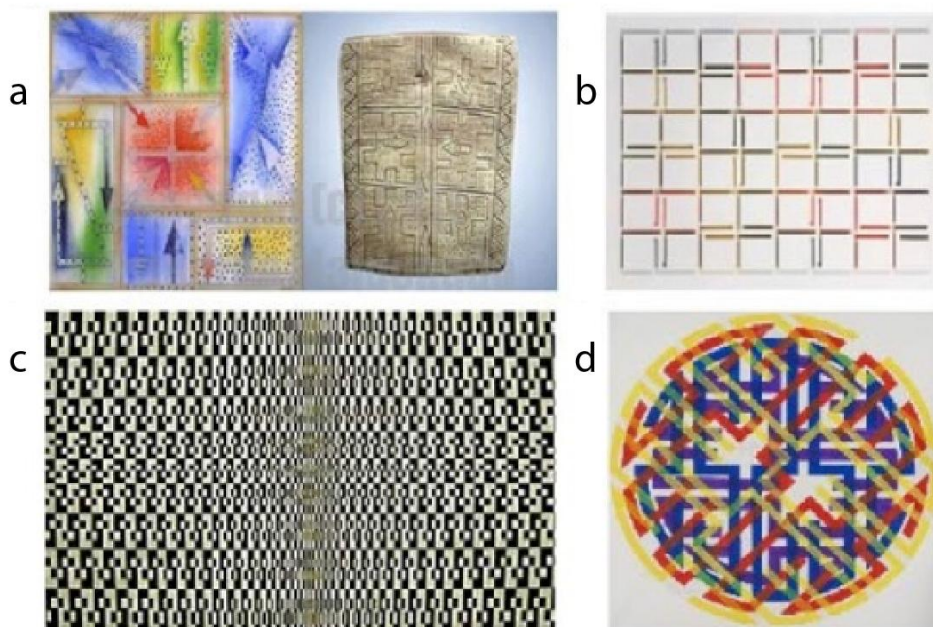
100 cm x 75 cm (1973) S Valdivia

c) Juego del signo en blanco y negro. Estudio N° 3 Encuasto/tela 120 cm x 90 cm (1964)

d) Dinamismo con el signo. Acrílico/tela 100 cm x 100 cm (1968)

4.2.3. Diseño

Pablo Iturralde

Pablo Iturralde diseñador gráfico quiteño, reconocido a nivel internacional y nacional por sus diseños de cartelismo, logotipos, señalética entre otros trabajos, su aporte al diseño ecuatoriano se encuentra en el bagaje cultural que cada una de sus piezas representa, y habla del lugar de origen. Iturralde señala la necesidad de comunicar como forma inherente y que la manera acertada de comunicar visualmente o generar un estilo propio gráfico es el retorno y conocimiento del pasado para una renovación e inspiración en diseño actual.



Figura 30. Trabajos Pablo Iturralde.

Tomado de: (Iturralde, 2017)

- a) Chakana 2010. Primera Bienal Nacional de la Gráfica y la comunicación visual
- b) Marcas del Ecuador 2012. Exposición de marcas ecuatorianas
- c) Afiche para Rata, Ratones, Rateros 2000.

Vanessa Zuñiga

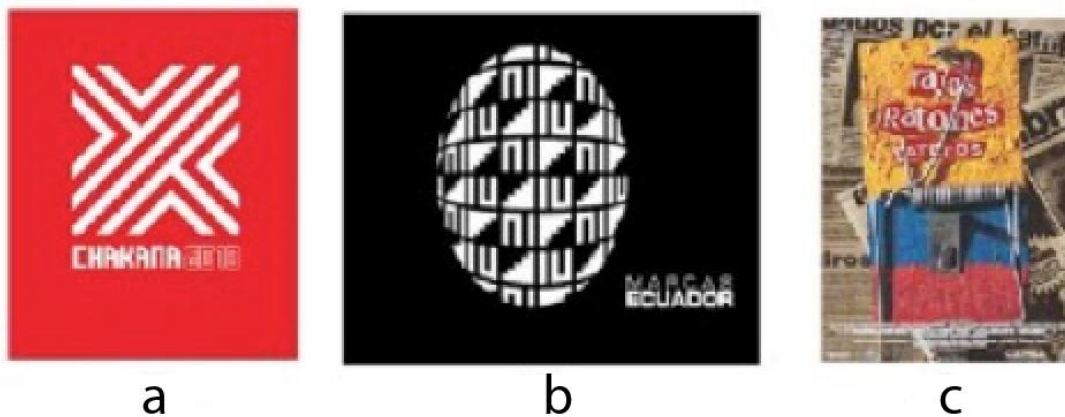
Vanessa Zuñiga diseñadora oriunda de provincia de Loja, su enfoque como diseñadora es la revalorización de signos Ecuatorianos. Es así como realiza Crónicas Visuales del Abya Yala, en el cual hace una recopilación de 68 registros gráficos inspirados en las Culturas de Ecuador en los cuales consta de tipografías, patrones, carteles, signos dando un nuevo contexto.



Figura 31. Crónicas visuales del Abya-Yala.

Tomado de: (Zuñiga, 2017)

4.2.4. Internacionales

Diseño

Peter Mussfeldt

Peter Mussfeldt reconocido diseñador y artista de origen alemán, que reside en el Ecuador desde 1962. Entre sus trabajos se destaca logos como es el del Banco del Pacífico y del Museo Antropológico y de Arte Contemporáneo de Guayaquil. En 1975 explora iconografía ancestral y realiza su trabajo Pájaros basados en la abstracción de aves de culturas precolombinas.



Figura 32. Pájaros.

Tomado de: (Mussfeldt, 2017)

Cada referente mencionado anteriormente toma rasgos distintivos de las culturas ecuatorianas ya sea el signo, significado, utilización de cromática, para transformar y apropiarse de la identidad ecuatoriana para dar otro giro en cuanto a las exploraciones gráficas en base a nuevos conceptos arte y diseño.

4.2.5. Referencias Visuales

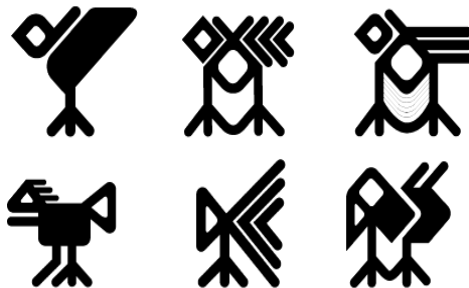
Tabla 8.

Referencias visuales.

Nombre	Información	Obras
<p>Owen Jones</p>	<p>Arquitecto y artista decorativo del siglo XIX.</p> <p>Publica el libro La gramática del Ornamento considerado como un influyente en las artes decorativas.</p> <p>Muy técnico en la composición</p> <p>Tomado de : (Odisea,2008)</p>	 <p><i>Figura 33. Persa.</i></p> <p>Tomado de: (Odisea, 2008)</p>

**William
Morris**

Perteneció al movimiento
Arts and Crafts.
Diseñador, escritor, artista.
Productor de libros, tapices,
mosaicos ,vidriería
Tomado de: (Biografías y
vidas, 2017)



Figura 34. Sunflower.

Tomado de: (VAM, 2016)

Keith Haring

Artista y grafitero de los años
80.
Sus inspiraciones son el arte
esquimal, africano, maya.



Figura 35. Monkey puzzle.

Tomado de: (Haring,
1996)

4.3. Aspectos Conceptuales

4.3.1. Semiótica

A la semiótica se la entiende dentro del proceso de comunicación del ser humano, proceso ya sea lingüístico, gráfico, hablado expresa pensamientos, emociones, sentimiento. Solórzano (2012) describe en el libro *Semiótica: Diseño Gráfico y cultura*, como una ciencia dedicada al estudio de la generación, transmisión e interpretación de los signos, pese a la interpretación no existe una absoluta, sino que está se encuentra abierta a interpretaciones, puesto que los significados se encuentran asociados a un contexto, el cual se define por la cultura por ser encargada de crear, identificar, acuerdos comunes, es así como un significado se vuelve perteneciente o familiar dentro de una comunidad.

La semiótica se presenta, entonces como un punto de vista sobre la realidad, una mirada acerca del modo en que las cosas se convierten en signos y son portadoras de significado. Su radio de acción, sin embargo, no abarca solo la descripción de los signos y sus significados, sino que incluye y presta atención a la semiosis, es decir, a la dinámica concreta de los signos en un contexto social y cultural dado. (Zecchetto, 2002, p.10).

Signo

Humberto Eco (1975) describe al signo dentro de un proceso de comunicación por lo que genera una serie de particularidades, objetos, acontecimientos, o fenómenos que quiere llegar a otro individuo por medio de un esquema de comunicación, emisor, canal, mensaje, receptor. El signo es el encargado de designar información e interpretar la realidad ya conocida. Es la forma de materializar la palabra, imagen, gesto haciendo comprensible y creando un entendimiento común. Las nociones de Eco, Pierce y de San Agustín aluden de

la importancia del signo en la vida humana como medio de enseñanza y de representación para llegar al pensamiento.

Todos los seres se dividen en signos y significantes, nos dice todos los signos son cosas, aunque no todas las cosas sean signos, sino que hay además "significables", como define en la doctrina cristiana. Los signos son, pues, cosas de cierto tipo especial. Eso que tienen de especial es que son cosas que se usan para significar; y el significar (o representar) tiene como principal cometido enseñar a los demás, En definitiva, todo comunicar es enseñar, pues al preguntar enseñamos lo que deseamos saber, y al responder enseñamos lo que pensamos que satisface el deseo del otro, En todo ella se cumple la comunicación, para la cual sirven los signos. (Beuchot, 1986, p.14).



Figura 36. Signo

Adaptado de: (Pierce, Saussure, 1971)

Significante

El significante es un elemento lingüístico, visual, mediante el cual se interpreta el signo, es un código común para identificar. “Esta materialidad del significante obliga, una vez más a distinguir entre materia y sustancia: la sustancia puede ser inmaterial (en el caso de la sustancia del contenido); se puede, pues, decir tan solo que la sustancia del significante es siempre material (sonidos, objetos, imágenes).”(Barthes, 1971, p.49)

Significado

Barthes y Pierce (1971) en semiología habla del signo y de su composición por significante y significado, la distinción entre expresión y contenido. Significado es la idea o concepto en la mente, la representación psíquica es decir el concepto.

Significación

La significación es un proceso mediante el cual se une el significante y significado para producir un signo, esto se logra a través de la semiósis, razonamiento lógico para unir dos términos como son asociación de sonidos y representaciones.

Valor

Se puede entender por valor la capacidad de comprender al signo no solo en su composición sino que su entorno condiciona su significación y lo vuelve más importante; entornos económicos, sociales, políticos, lingüísticos, culturales.

Símbolo

El símbolo posee una definición arbitraria, es una acción establecida por un consenso, es decir que fue acordado. De igual modo es abarca un proceso de pensamiento, uso de figuras, lenguaje, concepto, y significado. Dentro de la categorización de signos convencionales da paso al símbolo que son realidades, que denotan y autentifican algo en específico. “El símbolo, a través de su naturaleza y apariencia es una expresión más profunda; significa algo más que su aspecto físico. Es la representación o reflejo perceptible asociado a una realidad por convención social” (Macazaga, 2014, p. 8).

Denotación

Es una operación propiamente entre el signo y hacia lo que representa, un proceso mental. Hace referencia a los aspectos conceptuales y objetivos. “La denotación está vinculada con lo que directamente expresa y refiere el signo.

La operación denotativa no se produce entre un significante y un significado, sino entre el signo y lo que él alude, o sea, en relación con un objeto o estado de cosas referidas” (Zecchetto, 2002, p.110).

Connotación

Es la extra información agregada a la denotación, es una manera de enriquecer las interpretaciones en cuanto a criterios imaginativos, afectivos, subjetivos.

4.3.2. Contexto General

El papel del arte y diseño decorativo o de ornamentación ha estado presente desde siglos pasados, con interés en apreciación e investigación en cuanto a su composición y organización. Dichos diseños repetitivos están organizados en diseños compuestos por uno o más motivos. Cabe recalcar que un diseño bien construido es rico en imagen siguiendo cualidades como son belleza, imaginación y orden. Los diseños de repetición se encuentran en la arquitectura como por ejemplo la Islámica dando sentido a través del espacio forma y dibujo, de igual manera William Morris de Art and Crafts el mismo principio era utilizado para crear patrones inspirados en el movimiento y naturaleza. “Los diseños de repetición se han utilizado en la ornamentación, la decoración y el diseño desde la Antigüedad. Se pueden detectar desde los tiempos antiguos y clásicos a través de los periodos gótico y victoriano para culminar en los diseños High-Tech actuales asistidos por ordenador” (Phillips, Bunce, 1996, p.6).



Figura 37. Referencias visuales de teselaciones

Tomado de: (Cultura colectiva, 2017)

Con lo mencionado anteriormente es importante tomar en cuenta definiciones como módulo que según la REA “es pieza o conjunto unitario de piezas que se repiten en una construcción de cualquier tipo” (RAE, 2017). Esto permite un proceso de composición basado en equilibrio, armonía, simetría y cromática.



Figura 38. Referencias visuales de repeticiones.

Tomado de: (Odisea, 2013)

a) Victor Vasarely

b) Victor Vasarely

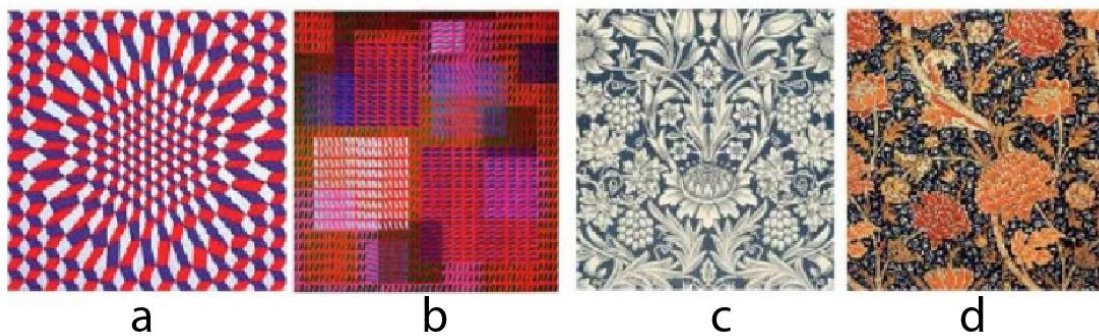
c) William Morris Arts and Crafts

d) William Morris Arts and Crafts

4.3.3. Módulos

A las formas idénticas se las considera como módulos por medio de la interrelación de formas se crea armonía y orden visual. La manera en la que las formas se interrelacionan con el espacio. Wucius Wong (1995) habla sobre la repetición de una figura básica que puede ser utilizada para crear una forma compleja o compuesta por medio de retículas o principios como son de radiación, toque, similitud, reflexión entre otros. Puesto que la utilización del principio de repetición brinda la sensación de armonía dependiendo su disposición, tamaño, y color.



Figura 39. Repetición de módulos circulares de una misma forma y tamaño.

Tomado de: (Wong, 1995,)

4.3.4. Forma

Forma se entiende como el conjunto de puntos, líneas o planos que se hacen visibles, es por esto que existe una serie de principios sobre las interrelaciones de formas con concepciones de movimiento dinámico u estático para la creación de nuevas composiciones.

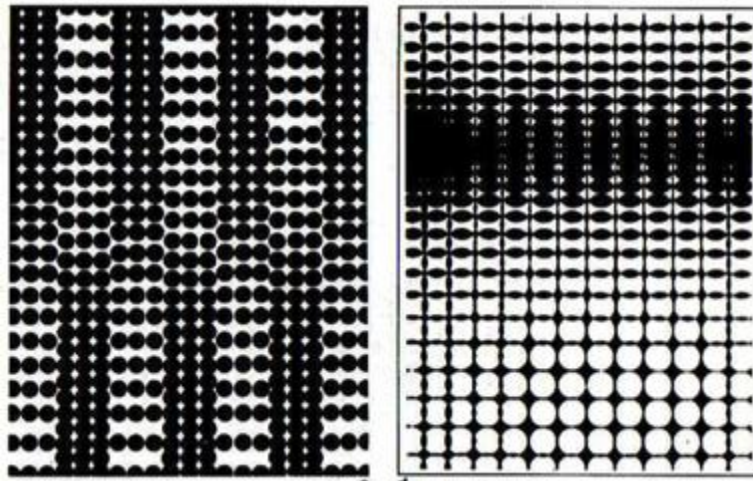







Interrelación de formas	
Distanciamiento	
Toque	
Superposición	
Penetración	
Unión	
Sustracción	
Intersección	
Coincidencia	

Figura 40. Interrelación de formas.

4.3.5. Retículas de construcción

Para generar el orden de los módulos es importante tener en cuenta su estructura, ya que permite las relaciones internas de la forma para la creación de patrones en el diseño. W. Wong, R Gillam, definen a la estructura como visible o invisible. Al igual que en libro bases del ordenamiento o motivos de F.S Meyer (1994) define a las retículas o redes como un sistema de líneas auxiliares que son empleadas para la configuración del ornamento. Entre las redes se encuentran red cuadrada, red cuadrada en diagonal, red de tres ejes, líneas onduladas, zigzag, escamas entre otros. Esos principios el diseñador utiliza para organizar y crear composiciones con sentido de armonía.



Figura 41. Estructuras.

Tomado de: (Wong, 1995)

4.3.6. Diseño Editorial

4.3.6.1. Libro

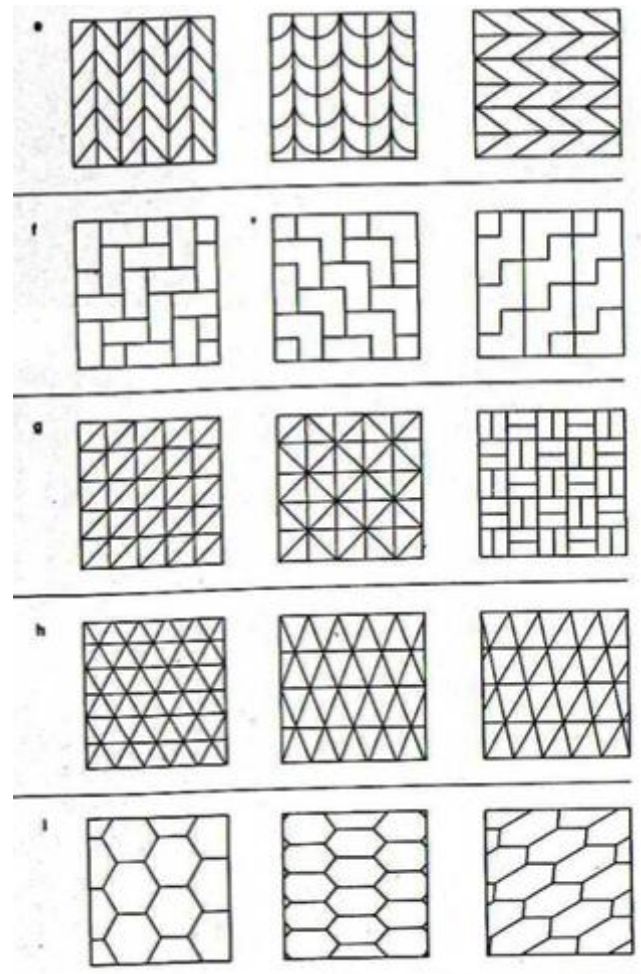
El libro es uno de los formatos más utilizados históricamente para la presentación y organización de información. Se debe seguir una serie de parámetros, ya que existen variables que en caminan el fin del producto como el tiempo de vida, portada, papel, medios de impresión, costo. También tomar en cuenta puntos clave como los formatos de libro, encuadernación soportes, estructura, troquelado. “Existen dos factores principales que determinan el formato de libro: el tamaño de la hoja de papel original y el número de veces que se dobla esa hoja antes del guillotinado” (Ambrose, Harris, 2004, p19).

4.3.6.2. Partes del libro

El libro consta de varios componentes básicos en el mundo editorial.

Lomo: la sección cubierta

Cabezada: banda de tela que sujeta los libros

Bisagra: hendidura de la cubierta

Ceja: pestaña protectora ubicada en la parte interior superior e inferior de la tapa

Tapa: papel grueso o cartón donde está impresa el nombre del autor y del libro

Guarda: son las hojas de papel grueso para cubrir la parte interior de la cubierta

Hojas: láminas individuales de dos caras

Contracubierta: tapa posterior

Canal: parte delantera del libro

Hoja de respeto: página no encolada

Corte: de pie parte inferior del libro



Figura 42. Partes del libro.

Tomado de: (Haslam, 2007)

4.3.6.3. Formatos

Para determinar un formato se toma en cuenta la relación que existe en la altura y anchura de la página. Con formato no se hace referencia al tamaño de la página, sino de la disposición como en vertical, apaisado su anchura es mucho mayor que su altura y cuadrado.

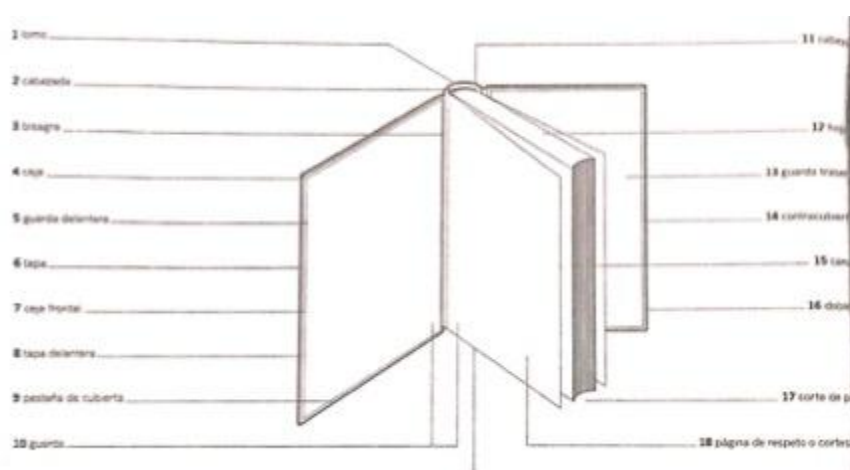

Figura 43. Formatos.

- a) Formato vertical
- b) Formato apaisado
- c) Formato cuadrado

Los formatos dependen de la idea del diseño y como está organizada la información a mostrar de manera práctica y racional para que el lector asimile el contenido gracias al esquema, estructura y jerarquía del contenido.

4.3.6.4. Retículas de diagramación

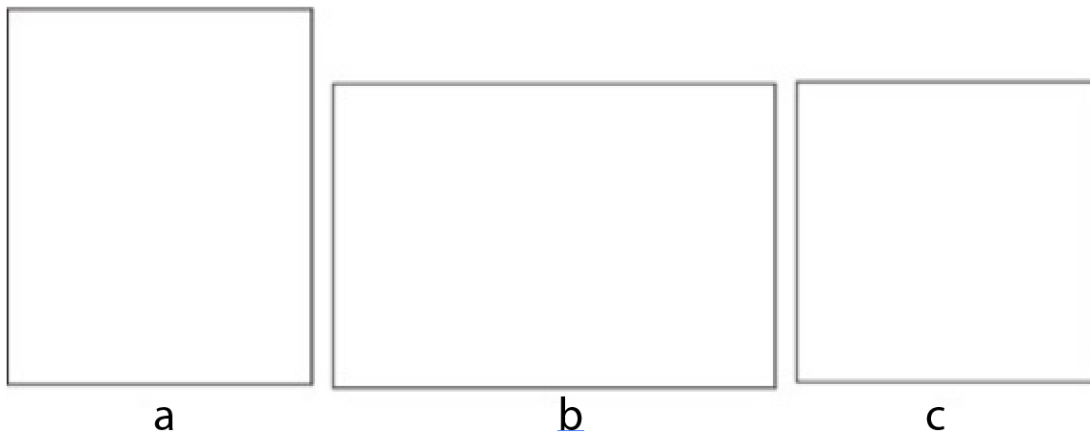
Como se dijo anteriormente los formatos determinan las proporciones del libro las retículas son las encargadas de determinar las divisiones internas de las páginas lo que influye en la composición u organización de los elementos. “Los diseñadores que utilizan retículas consideran que esta coherencia visual permite al lector centrarse en el contenido y no en la forma...La retícula proporciona un mecanismo de formalización de estas relaciones” (Haslam, 2007, p. 42).



Figura 44. Retículas.

- a) Simetría
- b) Asimetría
- c) Retícula basada en geometría
- d) Diagrama de Honnercourt

4.3.6.5. Encuadernación

Al igual que los formatos, retículas, diagramación, la encuadernación del libro tiene un rol importante en cuanto a conservación, funcionalidad y presentación del libro. Para utilizar una encuadernación adecuada dependerá del material escogido de la tapa ya que puede ser dura o blanda.

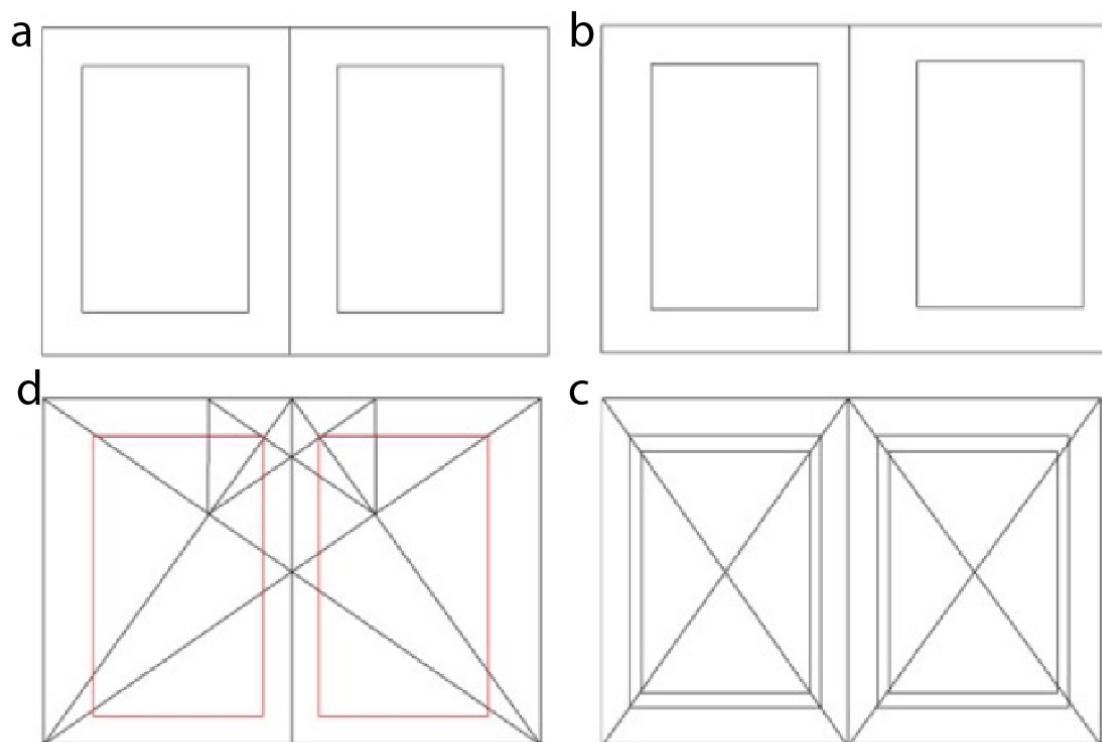
Tipos de encuadernación

En el libro formatos de Gavin Ambrose y Paul Harris (2006) enumera seis tipos de encuadernación como son:

1. Encuadernación a la americana: los pliegos (páginas) se sujetan por medio de un adhesivo.

2. Encuadernación a caballete: Los pliegos se igualan y se grapán por el lomo.
3. Encuadernación con Canutillo o espiral: espiral une las partes del libro
4. Encuadernación en cruz: La hoja de papel tiene dos pliegues formando cuatro páginas.
5. Encuadernación canadiense: Encuadernado con espiral y cubierta envolvente y cubierta dura.
6. Encuadernación japonesa: Las páginas se cosen con un hilo continuo



Figura 45. Tipos de encuadernación.

Tomado de: (Copyto, 2017)

4.3.7. Psicología del color

El color está arraigado a las emociones, y la psicología ha realizado una serie de divisiones del color de acuerdo a sus funciones y las reacciones en el ser humano. El uso del color es histórico desde la comprensión de las civilizaciones y su uso cultural.

Ningún color carece de significado. El efecto de cada color está determinado por su contexto, es decir, por la conexión de significados en la cual percibimos el color. El color de una vestimenta se valora de

manera diferente que el de una habitación un alimento o un objeto artístico. (Heller, 2004, p.18).

A la hora de diseñar la selección de cromática es importante, ya que cada color genera en el usuario cierto atractivo o preferencia.

Amarillo: relacionado con la alegría y el sol.

Azul: agua y serenidad.

Rojo: calor y excitación.

Verde: naturaleza y tranquilidad.

Violeta: madurez Naranja: entusiasmo.

BLANCO	Pureza, inocencia, optimismo, frescura, limpieza, simplicidad
ROJO	Fortaleza, pasión, determinación, deseo, amor, fuerza, valor, impulsividad
NARANJA	Calidez, entusiasmo, creatividad, éxito, ánimo
AMARILLO	Energía, felicidad, diversión, espontaneidad, alegría, innovación
VERDE	Naturaleza, esperanza, equilibrio, crecimiento, estabilidad, celos
AZUL	Libertad, verdad, armonía, fidelidad, progreso, seriedad, lealtad
PÚRPURA	Serenidad, místico, romántico, elegante, sensual, ecléctico
ROSA	Dulzura, delicadeza, exquisited, sentimientos de gratitud, amistad
GRIS	Paz, tenacidad
NEGRO	Silencio, sobriedad, poder, formalidad, misterio

Figura 46. Psicología del color.

Tomado de: (Heller, 2004)

4.4. Marco Normativo y Legal

4.4.1. Derechos de autor

Los derechos de autor se definen como una disciplina jurídica, la cual regula la particular relación del autor con su creación, es decir que se regulan los derechos que tienen los titulares con sus obras. La Constitución del Ecuador ampara estos derechos protegiéndolos según los artículos establecidos.

Art. 5.- El derecho de autor nace y se protege por el solo hecho de la creación de la obra, independientemente de su mérito, destino o modo de expresión.

Art. 8.- La protección del derecho de autor recae sobre todas las obras del ingenio, en el ámbito literario o artístico, cualquiera que sea su género, forma de expresión, mérito o finalidad. Los derechos reconocidos por el presente Título son independientes de la propiedad del objeto material en el cual está incorporada la obra y su goce o ejercicio no están supeditados al requisito del registro o al cumplimiento de cualquier otra formalidad.

Las obras protegidas comprenden, entre otras, las siguientes:

a) Libros, folletos, impresos, epistolarios, artículos, novelas, cuentos, poemas, crónicas, críticas, ensayos, misivas, guiones para teatro, cinematografía, televisión, conferencias, discursos, lecciones, sermones, alegatos en derecho, memorias y otras obras de similar naturaleza, expresadas en cualquier forma. (Constitución del Ecuador, 2008).

La Constitución del Ecuador del 2008 tiene el enfoque de mantener la identidad nacional del Ecuador, difusión del patrimonio y la riqueza plurinacional y pluricultural para reinventar un imaginario en la colectividad y mantener la herencia cultural del país.

Se toma en cuenta los derechos de autor, ya que la información fue obtenida en su mayoría a través de investigación bibliográfica, y se respeta los conceptos encontrados, se acredita y se cita las fuentes de donde se obtuvo la información.

Tiene un aspecto legal debido a que el libro tendrá una versión digital y existe una vulnerabilidad de los derechos de autor en Internet y puede ser plagiado. Al igual el resultado final del editorial es un obra independiente y considerado un bien cultural y transmisor de conocimiento y la ley nacional del libro en Ecuador defiende la propiedad intelectual y los derechos de autor, sancionando reproducciones ilícitas.

4.4.2. Apropiación

Ambrose y Harris en el libro metodología del diseño (2010) habla sobre la apropiación de un elemento en una obra, y del mismo modo es una forma directa de comunicar un mensaje y que sea comprendido rápidamente.

Este proyecto respeta todas las manifestaciones culturales y sus significados, pretender mantener la herencia cultural del país, a través de su difusión y apropiación de expresiones artísticas, siendo fuente de inspiración para la creación de nuevas expresiones gráficas manteniendo su significado e informando su procedencia.

5. DISEÑO METODOLÓGICO

5.1 Tipo de investigación

La investigación de información se realizará a través de libros, artículos, revistas, e internet. La investigación es de tipo cualitativa en su gran mayoría y cuantitativa. Lo que se busca con la siguiente investigación es la obtención de datos relevantes de historia, antropología, contexto, significación, diseño y referentes actuales para resolver el problema planteado.

Se tomará como referencia la metodología desarrollada por Ambrose y Harris (2010) y método de proyección de comunicación visual de Bruno Munari (1985). Para la recopilación de datos se realizará encuestas a la muestra de la población escogida y entrevistas a expertos para clasificar las preferencias del grupo objetivo y grupos focales para la primera comprobación.

5.2. Población

La población a estudiar comprende jóvenes de 18 a 25 años interesados en las áreas de comunicación, diseño, y arte de la ciudad de Quito. En el censo realizado en el año 2010 en Quito hay 2 239.192 habitantes (INEC). Quito es la ciudad más poblada por jóvenes un estimado en rango de edad 20-25 años es de 156,575. (INEC, 2010)

5.3. Muestra

Para calcular el número de encuestas a realizar se usó la siguiente fórmula:

$$n = \frac{z^2(p \cdot q)}{e^2 + \frac{z^2(p \cdot q)}{N}}$$

Ecuación Estadística para Proporciones poblacionales

n= Tamaño de la muestra
 Z= Nivel de confianza deseado
 p= Proporción de la población con la característica deseada (éxito)
 q= Proporción de la población sin la característica deseada (fracaso)
 e= Nivel de error dispuesto a cometer
 N= Tamaño de la población

Figura 47. Muestra.

Tomado de: (AEN, 2009)

En donde:

n= tamaño de la muestra

z= nivel de confianza deseado

p= proporción de la población con la característica deseada

q= proporción de la población sin la característica deseada (fracaso)

e= nivel de error dispuesto a cometer

N= tamaño de la muestra

Los datos corresponden a:

n= tamaño de la muestra

z= 95%

N=156,575

p=50%

q=50%

e= 10%

Tamaño muestra: 96 encuestas

5.4. Variables

Tabla 9.

Variables.

Definición operacional de las variables			
Variable	Definición	Tipo de Variable	Posible Valor
Conocimiento de la Cultura	Los Pastos, asentamiento cultural de la Provincia del Carchi	Cualitativo	<ul style="list-style-type: none"> • Historia • Información cultural • Representaciones • Iconograficas • Posibles interpretaciones
Elementos Gráficos	Elementos gráficos es todo tipo de representación visual como figuras o signos para comunicar.	Cualitativo	<ul style="list-style-type: none"> • Cromática • Orden de las representaciones
Ubicación	Lugar de de procedencia.	Cualitativa	<ul style="list-style-type: none"> • Ubicación actual en el territorio.
Medios de difusión	Instrumento por el cual se realiza el proceso de comunicar.	Cualitativa	<ul style="list-style-type: none"> • Impreso • Libro • Catálogo • Revista
Posturas de la	Proceso	Cualitativa	<ul style="list-style-type: none"> • Conocimiento de

Globalización	economico,politico, cultural a nivel mundial.		la perdida de cultura • Percepción, • interpretación
Referentes de interpretación de signos	Exponentes actuales e internacionales	Cualitativa	• Referentes gráficos.
Composiciones gráficas	Composición permite definir la distribución o ubicación de los elementos de diseño.	Cualitativa	• Radiación • Repetición • Forma fondo • Escala • Totalidad • Cierre • Proximidad
Tipo de Simbolos	Símbolo es una representación gráfica	Cualitativa	• Antropomorfas • Zoomorfas • Geométricos -Líneas paralelas -Espacios negros -Triángulación -Triángulos opuestos -Espirales -Espirales dobles -Circulos dobles -Puntos
	Forma, tamaño y	Cuantitativa	• Pequeño

Formatos de catálogos gráficos	de	modo de presentación de una cosa, especialmente de un libro o publicación semejante.		<ul style="list-style-type: none"> A5 • Mediano A4 • Grande A3, SUPER A3 • Extragrande 50x30
Precios libros	de	Cantidad de dinero para la adquisición o uso de un bien o servicio.	Cuantitativa	\$12-\$280
Edad		Tiempo que ha vivido una persona	Cuantitativa	<ul style="list-style-type: none"> • 20-25
Sexo		Condición Biológica	Cuantitativa	<ul style="list-style-type: none"> -Mujeres -Hombres
Educación		Nivel de educación	Cuantitativa	<ul style="list-style-type: none"> • Superior • Tercer Nivel • Cuarto nivel
Nivel socio-económico	socio-	Es una medida total económica y sociológica.	Cualitativa	<ul style="list-style-type: none"> • Bajo • Medio alto

6. INVESTIGACIÓN Y DIAGNÓSTICO

6.1. Instrumento de diagnóstico

Los instrumentos de investigación a utilizar para el diagnóstico son visitas a museos de la ciudad de Quito, investigación y análisis bibliográfico, encuestas, entrevistas, y focus group para la validación de la propuesta.

6.2. Entrevistas a artistas plásticos

1. **Artista Plástica:** Elizabeth Taipe y Jaime Calderón

2. **Profesores de diseño (Principios de diseño)**

3. **Encuesta** -Estudiantes afines a diseño, comunicación, arte

Artista Plástica: Elizabeth Taipe y Jaime Calderón

Tabla 10.

Planificación entrevista.

Planificación Entrevista		
¿Qué?	¿Para qué?	Características
¿Cree que el arte es importante como expresión cultural?	Conocer la importancia del arte, desde perspectivas profesionales	Entrevista formal cuantitativa, pregunta abierta
¿Considera que en el arte existen intereses por expresiones	Saber la relevancia de las expresiones artísticas ancestrales en	Entrevista formal, pregunta subjetiva, abierta

artísticas ancestrales?	el arte contemporáneo	
¿Conoce sobre culturas e iconografía ecuatoriana? ¿Cuáles?	Nivel de conocimiento cultural e iconográfico	Entrevista formal, pregunta objetiva y abierta
¿Conoce referentes en el arte que utilicen iconografía Ecuatoriana?	Conocer referentes artísticos ía ecuatoriana	Entrevista formal, pregunta objetiva y abierta
¿Cuál es la importancia de conocer la iconografía ecuatoriana?	Razones por las cuales es importante el conocimiento de iconografía ecuatoriana	Entrevista formal, pregunta subjetiva y abierta.
A la iconografía Ecuatoriana se puede catalogar como identidad gráfica	Razones por las cuales sí y no.	Entrevista formal, pregunta subjetiva y abierta.

6.3. Entrevista a Diseñadores - Profesores de diseño

Tabla 11.

Planificación entrevista.

Planificación Entrevista		
¿Qué?	¿Para qué?	Características
¿Cuáles son los principios fundamentales que considera en el diseño?	Conocer los principios que toma en cuenta en el diseño	Entrevista formal objetiva , pregunta abierta
¿Cuáles son sus fuentes de inspiración	Conocer las distintas fuentes de inspiración.	Entrevista formal objetiva , pregunta abierta
¿ A dónde recurre para encontrar referencias gráficas?	Saber las fuentes de referencia del entrevistado	Encuesta se obtiene información cualitativa y cerrada
¿Conoce sobre iconografía	Nivel de conocimiento de iconografía	Entrevista formal, pregunta objetiva.,

ecuatoriana?	ecuatoriana	abierta
A la iconografía Ecuatoriana se puede catalogar como identidad gráfica	Razones por las cuales sí y no.	Entrevista formal, pregunta subjetiva y abierta.
¿Consideras que la iconografía ecuatoriana tiene diseño?	Saber si el encuestado considera a la iconografía ecuatoriana como diseño	Entrevista, se obtiene información cualitativa, pregunta subjetiva sí/no Por que
¿Conoce diseñadores u artistas que utilicen principios o iconografía prehispánica del Ecuador?	Conocer los referentes de diseño que conoce.	Entrevista formal objetiva , pregunta abierta
¿Aplicaría el diseño andino a su metodología de diseño?	Razones por las cuales si y no.	Entrevista formal, pregunta subjetiva y abierta.

6.4. Encuesta a estudiantes

Tabla 12.

Planificación encuesta.

Planificación Encuesta		
¿Qué?	¿Para qué?	Características
¿Cuál es tu edad?	Conocer edad de el o la encuesta/o	Encuesta, se obtiene información cuantitativa
¿Cuál es tu género?	Conocer el género masculino o femenino	Encuesta, se obtiene información cualitativa
¿Conoces sobre culturas prehispánicas ecuatorianas?	Saber el nivel de conocimiento sobre culturas ecuatorianas	Encuesta, se obtiene información cuantitativa ,pregunta objetiva y cerrada
¿Qué culturas consideras que son las más representativas del Ecuador?	Saber si el encuestado tiene preferencia por alguna cultura ecuatoriana	Encuesta, se obtiene información cualitativa, pregunta subjetiva y cerrada
¿Consideras que la iconografía ecuatoriana	Saber si el encuestado considera a la	Encuesta, se obtiene información cualitativa,

tiene diseño?	iconografía ecuatoriana como diseño	pregunta subjetiva sí/no
¿Has visto diseños ecuatorianos que sean inspirados en nuestra cultura? No tomes en cuenta la artesanía dirigida a turistas nacionales y extranjeros.	Saber si el encuestado reconoce signos de alguna cultura ecuatoriana	Encuesta, se obtiene información cualitativa, pregunta subjetiva y cerrada
¿A dónde recurres para encontrar referencias gráficas?	Saber las fuentes de referencia del encuestado	Encuesta se obtiene información cualitativa y cerrada
¿Te gustan los libros?	Saber si al encuestado le gustan los libros	Encuesta se obtiene información cualitativa y cerrada
¿Tienes alguna preferencia por los formatos de los libros?	Saber si el encuestado tiene preferencia por formatos en específico	Encuesta, se obtiene información cualitativa, pregunta objetiva y abierta
¿Te interesa conocer sobre iconografía a	Saber si el encuestado tiene afinidad por los	Encuesta, se obtiene información cualitativa,

través de libros?	libros	pregunta objetiva y abierta
¿Conoces libros gráficos exploren sobre iconografía ecuatoriana?	Conocer si el encuestado tiene conocimiento sobre libros que experimenten con iconografía ecuatoriana	Encuesta, se obtiene información cualitativa, pregunta objetiva y cerrada
¿Cuánto estarías dispuesto a pagar?	Saber el rango de precio	Encuesta, se obtiene información cerrada.

Recopilación de datos

Entrevista a artistas plásticos

Entrevistado/a: Elizabeth Taipe y Jaime Calderón

Profesión: Artistas Plásticos

Entrevista grabada en su taller



Figura 48. Entrevista a Jaime Calderon y Elizabeth Taipe pareja de artistas plásticos

¿Cree que el arte es importante como expresión cultural?

El arte es una expresión que tiene toda cultura, y se expresa a través de la música pintura, textiles, danza, y poesía, es una necesidad del ser humano. En las primeras culturas del hombre de las cavernas luego de satisfacer la necesidad de alimentarse, empezaron a satisfacer otras necesidades como la expresión artística, música y los trazos. El arte es la expresión del sentimiento.

¿Conoce sobre culturas e iconografía ecuatoriana?

¿Cuáles?

- Tolita, Chorrea, Jama, Manteño, Negativo del Carchi.

Jaime - Sí, en lo personal me encanta toda la producción artística de nuestras culturas aborígenes la cultura Valdivia, me fascina la manera de simplificación, estilización, como atribuyen elementos de la mujer en pequeñas figuras como son las Venus. La manera en la que simplifican y la armonía que muestra son de riqueza artística única. Producciones artísticas aborígenes ecuatorianas son muy sensibles, por la utilización de elementos de la naturaleza como animales armadillos, venados, felinos y como abstraen la forma de cada uno de ellos.

Las culturas Andinas, de la Amazonia, y de la Costa han sido de una habilidad única y extraordinaria, y deberíamos tener en cuenta siempre y no tener dormido esos conocimientos. Detrás de las producciones o vestigios artísticos existe un universo oculto.

¿Conoce referentes en el arte que utilicen iconografía Ecuatoriana?

Durante la cultura barroca en el Ecuador, movimientos se fusionaron con nuestras culturas, pero en la época republicana nos fuimos desligando de nuestras raíces para ser influenciados por lo de afuera. Referentes como Guayasamin y Kingman regresaron a nuestras raíces topando temas indigenistas, así como también Tabara y Maldonado tomaron símbolos pequeños precolombinos en los años 60, 70. Debido a la globalización, se copia a lo mexicano boliviano, y peruano y así se va perdiendo la identidad.

¿Cuál es la importancia de conocer la iconografía y culturas ecuatorianas?

Es importante porque son nuestras raíces y debería ser una obligación y necesidad conocer sobre la producción artísticas de nuestras culturas, los artistas de aquella época fueron auténticos en su arte reflejaban su modo de vivir y de la existencia del mundo.

A la iconografía Ecuatoriana se puede catalogar como identidad gráfica

Sus características son originales, se distinguen claramente la cerámica del Ecuador en las distintas regiones como son Costa, Sierra, Oriente, al igual que se diferencian las expresiones artísticas del Perú y México. Nosotros como ecuatorianos hemos perdido esa proyección artística no la hemos sabido valorar esa originalidad. Ejemplos como en México y Perú toman como eje sus expresiones artísticas culturales para realizar diseños u producciones contemporáneas pero teniendo encuentra su bagaje cultural.

Entrevista a Diseñador Gráfico

Entrevistado/a: Alfredo Ruales

Profesión: Arquitecto/Diseñador Gráfico

Entrevista grabada



Figura 49. Entrevista a Alfredo Ruales

¿Cuáles son los principios fundamentales que considera en el diseño?

... Te voy hablar desde mi experiencia trabaje bastante la proporción aurea y manejaba mallas para realizar los diseño, para lograr armonía, equilibrio en la composición. También considero la parte sensorial un elemento importante para generar diseño. Es lograr un objetivo un propósito.

¿Cuáles son sus fuentes de inspiración?

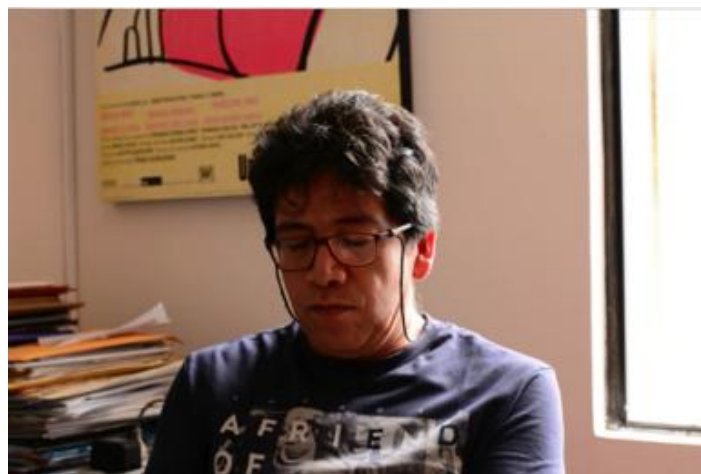
- Me inspira lo visual, dentro de lo visual la fotografía, cine, pinturas, artes visuales.

¿Conoce sobre iconografía ecuatoriana?

Iconografía precolombina en la región de la costa se puede encontrar culturas como la Manteña, Machallila, Valdivia con una fuerte expresión iconográfica. En la Sierra podría decir los Cañaris y Los Pastos.

A la iconografía Ecuatoriana se puede catalogar como identidad gráfica

Sí, ya que tiene una relación con el espacio y tiempo. La iconografía precolombina tiene identidad pese a que varias culturas ecuatorianas tienen rasgos similares, es por esto que reúne características de particularidad muy específicas, no encuentras un diseño igual en otras culturas, muchas tenían el mismo referente como por ejemplo el jaguar, una representación de maya no es igual a la ecuatoriana.

¿Consideras que la iconografía ecuatoriana tiene diseño?

Alfredo: Yo diría que es intrínseco, una iconografía tiene diseño, la cuestión es que sea buen diseño o mal diseño es decir que responda a una necesidad "que sirva". Sí tiene diseño porque cumplía parámetros necesarios para aquella época.

¿Conoce diseñadores u artistas que utilicen principios o iconografía prehispánica del Ecuador?

Sí artistas como Estuardo Maldonado, Nelson Román, Washington Iza, y Tabara.

Conclusiones

Como mencionaron anteriormente los artistas plásticos Jaime Calderón y Elizabeth Taipe la cultura se expresa a través del arte, danza, música, lenguaje y el ser humano tiene la necesidad de comunicar, un sentido inherente. Destaca que el arte es la expresión del sentimiento, los artistas precolombinos exteriorizaron su pensamiento a través de expresiones pictóricas como es la pintura, todo gracias a la observación de su entorno, plasmaron figuras zoomorfas, antropomorfas, expresiones que configuran arquetipos que son utilizados y recordados por la percepción visual y la perdurabilidad de los formatos en los que fueron hechos.

Son vestigios de identidad y de comunicación visual ecuatoriana de tiempos precolombinos, que son no valorizados y que cada vez nos encontramos desligados a nuestra cultura ancestral.

El diseñador Alfredo Ruales menciona que la iconografía ecuatoriana se la puede catalogar como identidad debido a la relación de tiempo y espacio, para considerar si la iconografía ecuatoriana tiene diseño hay que cuestionar más allá de bueno o malo, sino de que cumpla una necesidad y para el hombre precolombino, sí la cumplía porque exterioriza su conocimiento y lleva un mensaje oculto simbólico.

Se desglosa 6 rasgos importantes a considerar durante las entrevistas.

1. Arte como medio de expresión de la Cultura.
2. Culturas conocidas como La Tolita, Chorrera, Jama pero no Pastos.
3. Mensajes o universo oculto en los vestigios de los antiguos pobladores.
4. Se ha perdido la proyección artística propia.
5. Inspiraciones visuales.
6. La iconografía precolombina como símbolo de identidad.

6.5. Encuesta

¿Cuál es tu edad? *

- 18-20
- 20-25
- 25-30

¿Cuál es tu género? *

- Femenino
- Masculino

Selecciona a que rama profesional perteneces

- Diseño
- Comunicacion
- Arte
- Multimedia

¿Cuál es tu nivel de conocimiento sobre culturas prehispanicas ecuatorianas? *

- BAJO
- MEDIO
- ALTO

¿Qué culturas consideras que son las más representativas del Ecuador? *

- JAMA COAQUE
- CAÑARI
- PASTO
- SHUAR
- TOLITA

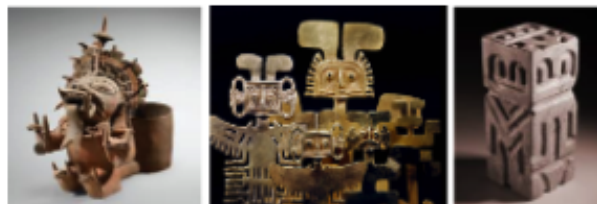

¿Consideras que la iconografía ecuatoriana tiene diseño? *

- SI
- NO

Figura 50. Encuesta

¿Has visto diseños ecuatorianos que sean inspirados en nuestra cultura? No tomes en cuenta la artesanía dirigida a turistas nacionales y extranjeros. *

- LIBROS
- INDUMENTARIA
- LOGOS
- ARTES GRAFICAS

¿A donde recurres para encontrar referencias gráficas? *

- LIBROS
- REVISTAS
- INTERNET
- OTRO

¿Te gustan los libros? *

- MUY POCO
- POCO
- MUCHO
- ME ENCANTA

¿Tienes alguna preferencia por los formatos de los libros? *

- GRANDE
- MEDIANO
- PEQUEÑO

¿Te interesa conocer sobre iconografía a través de libros? *

- POCO
- MEDIO
- BASTANTE

¿Conoces libros gráficos que exploren sobre iconografía ecuatoriana? *

- Sí
- No

¿Cuánto estarías dispuesto a pagar? *

- \$15 - \$30
- \$30 - \$50
- \$50 - \$80

Figura 51. Encuesta

Análisis de resultados

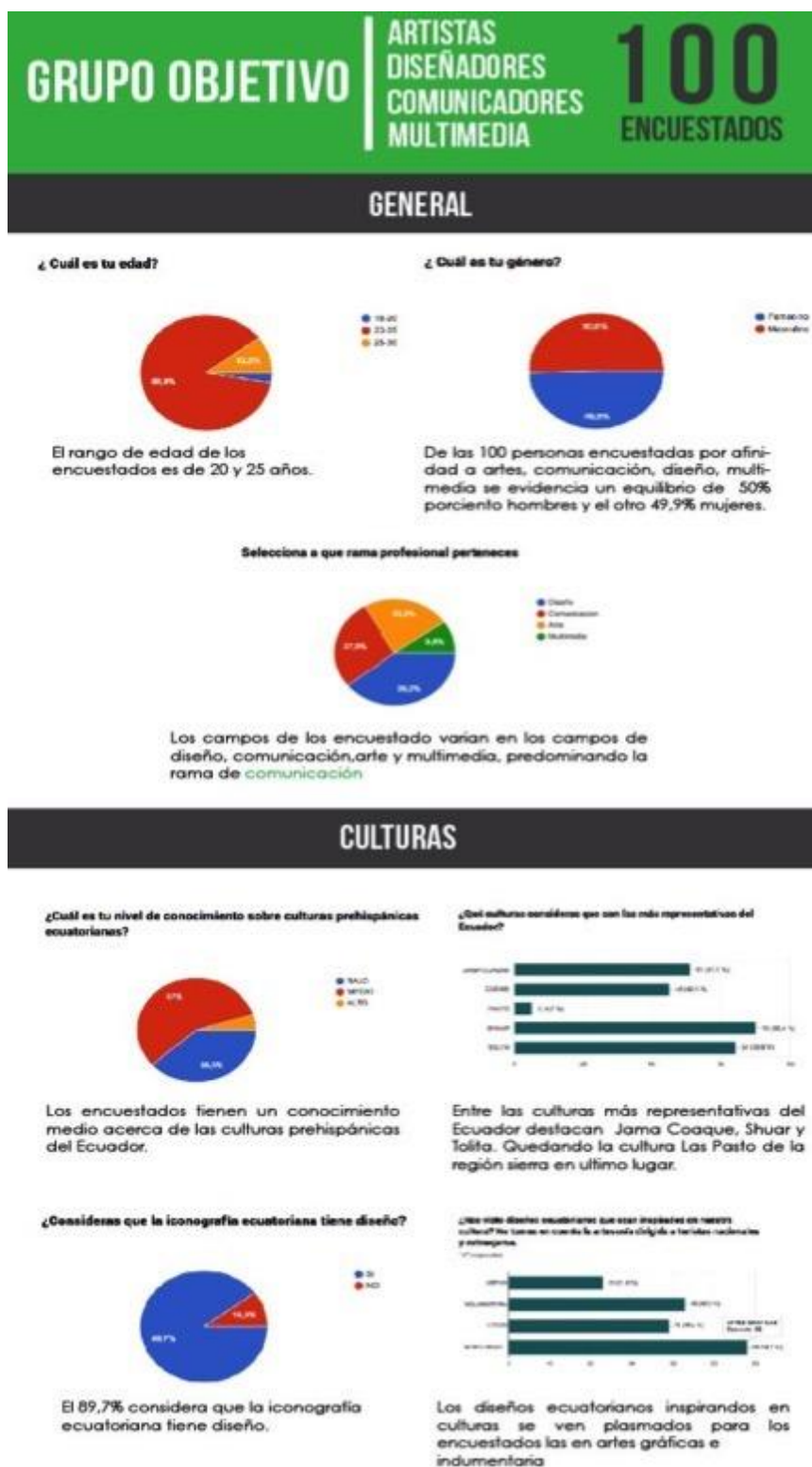

CULTURAS

¿Cuál es tu nivel de conocimiento sobre culturas prehispánicas ecuatorianas?

Nivel de conocimiento	Porcentaje
Bajo	3.0%
Medio	50.0%
Alto	47.0%

Los encuestados tienen un conocimiento medio acerca de las culturas prehispánicas del Ecuador.

¿De qué cultura ecuatoriana que son la más representativas del Ecuador?

Cultura	Porcentaje
Jama Coaque	27.00%
Shuar	31.00%
Tolita	24.00%
Las Pasto	18.00%

Entre las culturas más representativas del Ecuador destacan Jama Coaque, Shuar y Tolita. Quedando la cultura Las Pasto de la región sierra en ultimo lugar.

¿Consideras que la iconografía ecuatoriana tiene diseño?

Respuesta	Porcentaje
Si	89.7%
No	10.3%

El 89,7% considera que la iconografía ecuatoriana tiene diseño.

¿Que tipo de diseños ecuatorianos que sean inspirados en nuestra cultura? Por favor responde la siguiente pregunta a partir de nacionalidad y etnia.

Tipo de diseño	Porcentaje
Artes graficas	44.00%
Artes graficas y textil	33.00%
Artes graficas y ceramica	14.00%
Artes graficas y ceramica y textil	9.00%

Los diseños ecuatorianos inspirados en culturas se ven plasmados para los encuestados las en artes graficas e indumentaria

Figura 52. Análisis datos



Figura 53. Análisis datos

Conclusiones

1. En lo que se refiere a conocimiento de culturas prehispánicas del Ecuador los encuestados tienen un nivel medio de conocimiento lo cual sería una ventaja para el proyecto pues al tener bases sobre culturas ecuatorianas podrían entender, aprovechar y aplicar de mejor manera la información que está expuesta en editorial.
2. Los encuestados consideran más representativas las culturas de la Costa que de la Sierra, solo el 4,7% de los encuestados conocen sobre la cultura Los Pastos debido a la v falta de información que se puede encontrar sobre esta cultura.
3. Por parte de los encuestados existe un desconocimiento de referentes gráficos que utilice iconografía ecuatoriana.
4. Más del 50% de los encuestados tienen preferencia por los libros y tienen y los prefieren en medianos.
5. Casi un 50% de los encuestados tienen interés acerca de obtener información prehispánica por medio de los libros.
6. El precio estimado a pagar por los encuestados por un libro es de 15 a 30\$ dólares.

6.6. Visitas Museos

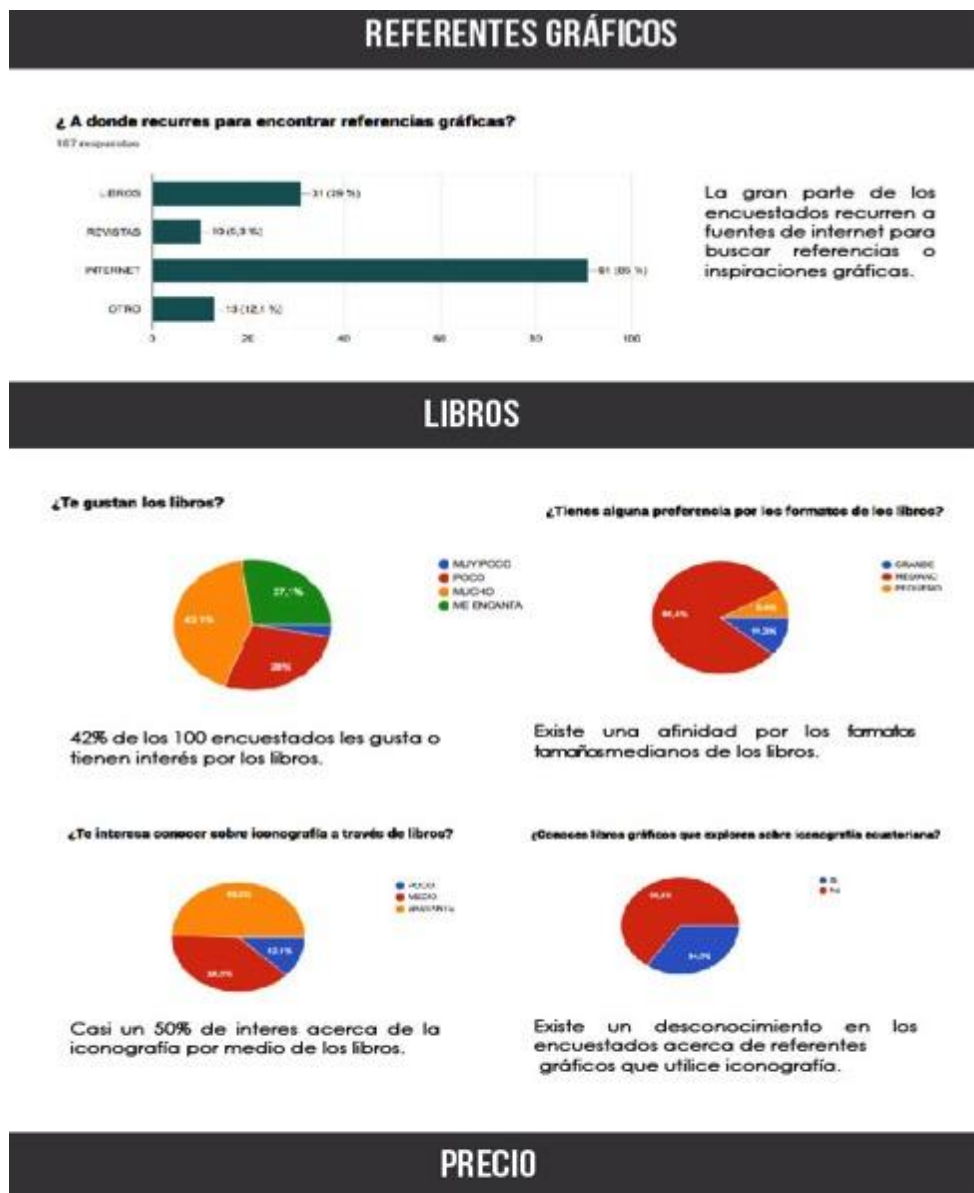
Se visitó tres museos de la ciudad de Quito,1) Museo Casa de la cultura Ecuatoriana, 2) Museo Casa del Alabado, 3) Museo Abya Yala, en el primer museo que se visitó la información fue escasa, la museografía no mostraba información acerca de los pueblos precolombinos del Ecuador, en Casa del Alabado muestra colecciones impresionantes de vestigios arqueológicos ecuatorianos, sin embargo el acercamiento informativo acerca de los significados, historia, cosmovisión no es suficiente y no cubre todas la áreas, y por último se realizó visitas al museo Abya-Yala por tener una sección acerca de la cultura Pasto en este caso denominada Negativo del Carchi.

De las visitas realizadas la información obtenida fue más visual que escrita, ya que en los tres museos se pudo apreciar los artefactos o platos cerámicos pero no contaba con información de soporte.



Figura 54. Museo CCE



Figura 55. Museo Casa Alabado



Figura 56. Museo Abya Yala

7. DESARROLLO DE LA PROPUESTA

7.1. Propuesta de diseño

Después de concluir el proceso investigativo, se continúa con la parte de desarrollo del brief del producto final, que en este caso es la producción de un libro que recopile información relevante de Los Pastos como es la ubicación, características, expresiones, iconografía, al igual que piezas gráficas como son los patrones inspirados en su iconografía y concluye con 1 aplicación de la ramas del diseño como es indumentaria. Para el desarrollo de las piezas gráficas: los patrones se ha tomado como referencia el libro Representaciones ancestrales y colores del Cosmos: Diseños de los platos del Carchi de Estelina Quinatoa Cotacachi los diseños que recopila el libro recoge cosmovisión de los pueblos, elementos del mundo real, pensamiento, sentimientos, del Carchi, este libro es generar consciencia de identidad propia y para la realización de creaciones artísticas.

7.2. Desarrollo Patrones

Para el desarrollo de los patrones partirá de la categorización de la astronomía, la misma que tendrá 4 subcategorías como Sol, Luna, estrellas, eclipses, ya que, para el pueblo Pasto la astronomía estaba arraigada a su pensamiento y expresión cultural.

“Las características geométricas de los diseños que aparecen en la cerámica de las tradiciones Capulí, Piartal y Tuza contiene elementos que conforman valores vinculados con logros metafísicos, matemáticos y astronómicos. Tales como la ubicación de los astros y sus movimientos, así como su influencia sobre esta parte del planeta sobre los jefes humanos que habitan en ella”. (Quinatoa, 2013, p. 39).

7.2.1. Concepto

Los patrones están inspirados en las representaciones de los Astros plasmadas por el pueblo de Los Pastos, estas representaciones fueron encontradas en sus platos ceremoniales y de uso cotidiano. Los astros fueron fuente de inspiración y conocimiento gracias a las observaciones nocturnas y diurnas de los astros y del cielo.

7.2.2. Categorías

Después de finalizar la investigación de iconos de Los Pastos se prosiguió a la elección final de 4 subcategorías del concepto principal de astronomía como son Sol, Luna, estrellas, eclipses, para realizar la exploración y desarrollo de patrones que incluirá en libro.



Figura 57. Categoría.



Figura 58. Categorías.

Para el desarrollo de los patrones se tomó 4 categorías mencionadas anteriormente de la categoría **Sol** se escogió 3 diseños de platos Pastos para ser explorados en la composición, **Luna** se escogió dos signos para la exploración de forma debido a que los diseños de los platos inspirados en la luna la exploración es simple, **Estrellas** se escogió dos diseños de platos inspirados en las estrellas, se utilizará signos variados utilizados en esas composiciones, **Eclipses** para el desarrollo de esta categoría se escogió dos de los diseños de platos pastos utilizar los elementos de las composiciones.

Se procederá a continuación explicaciones de los iconos y los signos seleccionados para ser explorados desde la composición y cromática para denotar las categorías que pertenecen.

Los iconos de las categorías Sol, Luna, estrellas, eclipses, se obtuvieron de los diseños de los platos de los Pastos, se analizó su forma, procedencia, y significado para ser conceptualizados y trabajados, igual el sustento bibliográfico utilizado permitió un acercamiento al significado de los signos utilizados en las representaciones pictóricas de Los Pastos. Se determinó datos generales y características relevantes mejor entendimiento semiótico como informativo.

7.2.3. Iconos





			
Categoría	SOL		
Datos Generales	CULTURA: Pasto FASE: PIARTAL PERIODO: Integración TOMADO DE: Representaciones ancestrales y colores del cosmos		
Características	La cultura de Los Pastos se caracterizó por la expresión astronómica, en captar los ojos del cielo, el sol es una fuente de luz, calor y da vida a la Tierra, deidad masculina, usa elementos como líneas paralelas, círculos siempre presentado por 8 o más puntas.		
Signos	 Sol Representación de 8 puntas	 Círculo Divinidad, unidad eternidad	 Paralelas Fuerzas de crear, infinito

Figura 59. Icono Sol 1.



		
Categoría	SOL	
Datos Generales	CULTURA: Pasto FASE: PIARTAL PERIODO: Integración TOMADO DE: Representaciones ancestrales y colores del cosmos	
Características	La cultura de Los Pastos se caracterizó por la expresión astronómica, en captar los ojos del cielo, el sol es una fuente de luz, calor y da vida a la Tierra deidad masculina, usa elementos como líneas paralelas, círculos siempre presentado por 8 o más puntas.	
Signos	 Sol Sol con de clasificación redondeada, masculino	 Sol Sol de clasificación redondeada, masculino

Figura 60. Icono Sol 2.

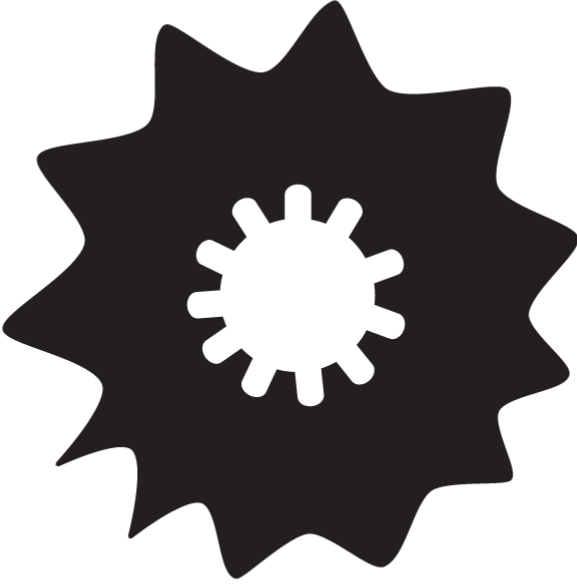

		
Categoría	LUNA	
Datos Generales	CULTURA: Pasto FASE: PIARTAL / TUZA PERIODO: Integración TOMADO DE: Representaciones ancestrales y colores del cosmos	
Características	La luna considerada como el segundo astro importante para las culturas andinas, luna deidad femenina, asociada a los ciclos y comportamientos femeninos. Representaciones de Astro-Luna por círculos o semicículos.	
Signos	 Medio círculo Representación de la Luna	 Círculo Representación de la Luna

Figura 61. Icono Luna.

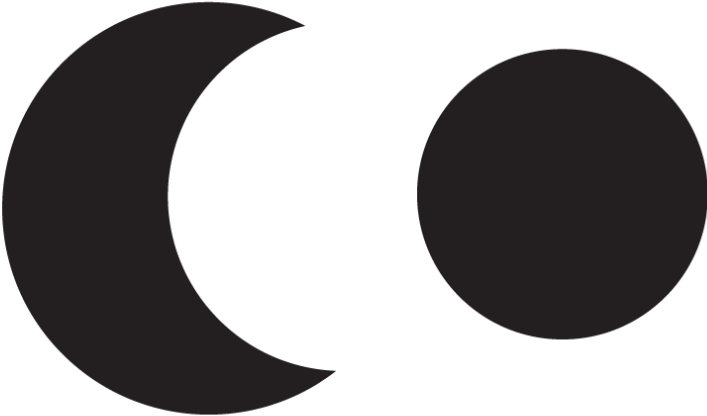

			
Categoría	ESTRELLAS		
Datos Generales	CULTURA: Pasto FASE: PIARTAL PERIODO: Integración TOMADO DE: Representaciones ancestrales y colores del cosmos		
Características	Composiciones de cuerpos celestes utilizando formas geométricas como cruces, triángulos, zigzag, rayos, círculos para su ubicación en el espacio. También consideran que cada especie tenía un semejante en el cielo. Principio de dualidad en la composición.		
Signos	 Cruz Cruz redondeada, origen.	 Círculo Divinidad, universo	 Estrella Representación redondeada

Figura 62. Icono estrella 1.



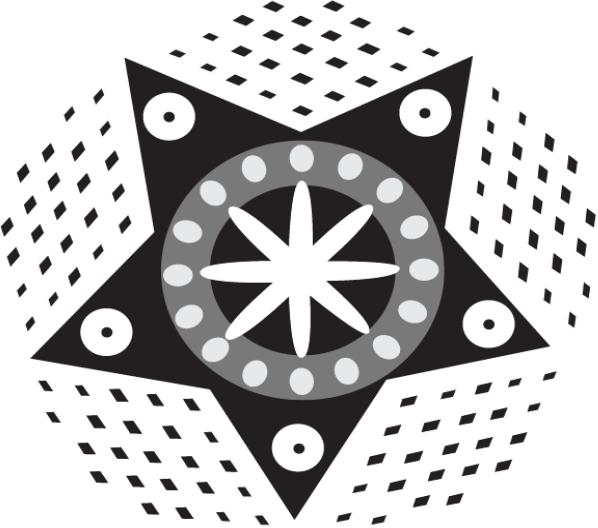

			
Categoría	ESTRELLAS		
Datos Generales	<p>CULTURA: Pasto FASE: PIARTAL / TUZA PERIODO: Integración TOMADO DE: Representaciones ancestrales y colores del cosmos</p>		
Características	<p>Composiciones de cuerpos celestes utilizando formas geométricas como cruces, triángulos, zigzag, rayos, círculos para su ubicación en el espacio. También consideran que cada especie tenía un semejante en el cielo. Principio de dualidad en la composición.</p>		
Signos	 Rombo Composición del zig zag	 Triángulo y círculo Deidad indígena, existencia	 Cruz Origen, materia, espíritu

Figura 63. Icono estrella 2.



			
Categoría	ECLIPSES LUNAR		
Datos Generales	CULTURA: Pasto FASE: PIARTAL PERIODO: Integración TOMADO DE: Representaciones ancestrales y colores del cosmos		
Características	Representaciones de eclipses solares y lunares, atribuyen a la muerte del astro ya sea la luna o el sol, es la renovación de unión entre astros.		
Signos	 Triángulos y círculos Figuración cara humana	 Círculo Ojo humano, unidad	 Círculo negro Universo, materia, infinito, luna

Figura 64. Icono eclipse.

7.2.3.1. Categoría Sol

Se escogió 5 iconos para ser trabajados y desarrollar nuevos módulos a partir de signos utilizados en platos utilitarios de los Pastos para representar el Sol.

7.2.3.2 Interrelación de formas categoría Sol

Interrelación de formas de los signos, se muestran veinte y tres módulos pertenecientes a la categoría Sol. Se partió de los signos escogidos en este caso pertenecientes al Sol, para la creación de los veinte y tres módulos se utilizó leyes de la interrelación de las formas entre ellas destacan unión, rotación, penetración, rotación, gradación, reflejo, sustracción, y toque, al utilizar estas interrelaciones de formas se crea módulos interesantes y también es parte del ejercicio de análisis y exploración gráfica.



Figura 65. Interrelación formas Sol.

7.2.3.3. Malla de composición

Las mallas utilizadas para la categoría Sol fueron tres, la primera destaca la malla alineada, malla con salto a media altura “Parte de un rectángulo básico que se repite por arriba y por abajo pero no se repite a los lados, sino que baja la mitad de la altura”. (Swift, 2015, p. 34)

También utiliza la malla en diamante, con la utilización de estas mallas se crean complejas composiciones utilizando principios de fondo figura ya que fueron creadas y pintadas digitalmente.



Figura 66. Mallas.

7.2.3.4. Composiciones finales

De los veinte y tres módulos que se desarrollaron seis módulos fueron escogidos para ser utilizados en las mallas anteriormente explicadas, el resultado son composiciones complejas y dinámicas genera la sensación de movimiento y profundidad.

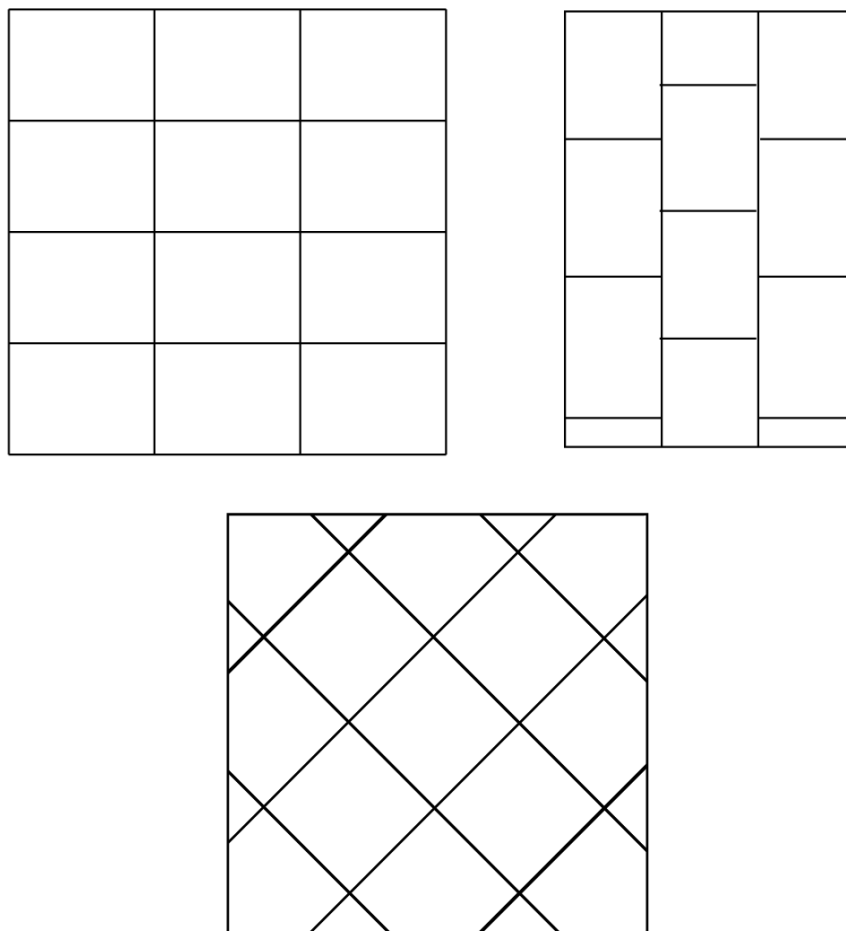

Figura 67. Composiciones finales.

7.2.3.5. Categoría Luna

Se utilizó signos de círculos y semicírculos que representan la Luna.

7.2.3.6. Interrelación de formas categoría Luna

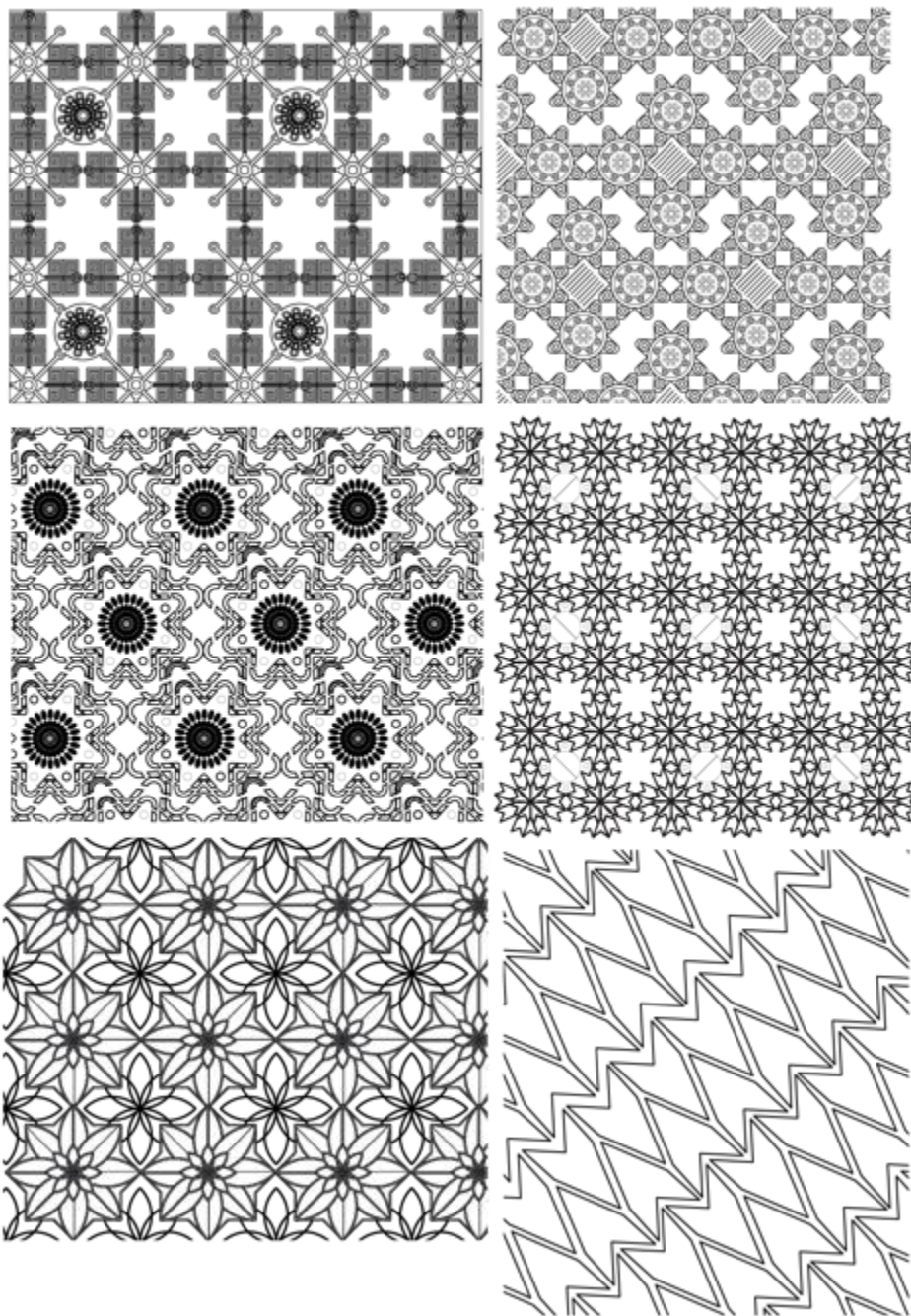
Interrelación de formas de los signos círculos y semi-círculos, se muestran veinte y cuatro módulos pertenecientes a la categoría Luna. De igual manera se trabajó bajo los principios de interrelación de formas como unión, reflejo, rotación, gradación, sustracción, reflejo, penetración, intersección, superposición, distanciamiento, para crear módulos originales inspirados en los signos de la Luna.



Figura 68. Interrelación de formas Luna.

7.2.3.7 Malla de composición

Las mallas utilizadas para la categoría Luna fueron tres alineada; en el libro Patrones decorativos de Swift (2015) la malla alineada se utiliza para crear patrones básicos y los módulos, se encuentran distribuidos en un rectángulo y forma una cuadrícula que es perceptible al ojo. También se utiliza enladrillado o salto horizontal para tener atractivo visual y movimiento. Malla en diamante es una cuadrícula a 45 grados y crea una composición en diagonal.

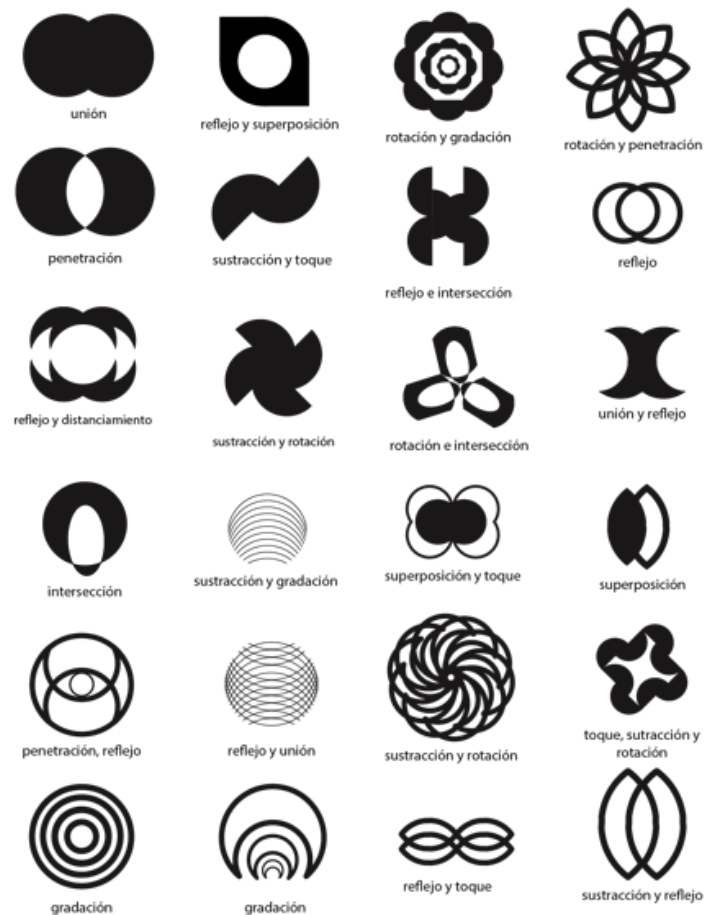

Figura 69. Mallas.

7.2.3.8. Composiciones finales

De los veinte y cuatro módulos que se trabajaron, cinco fueron escogidos para ser aplicados en las mallas seleccionadas y crear composiciones armónicas y atractivas visualmente.

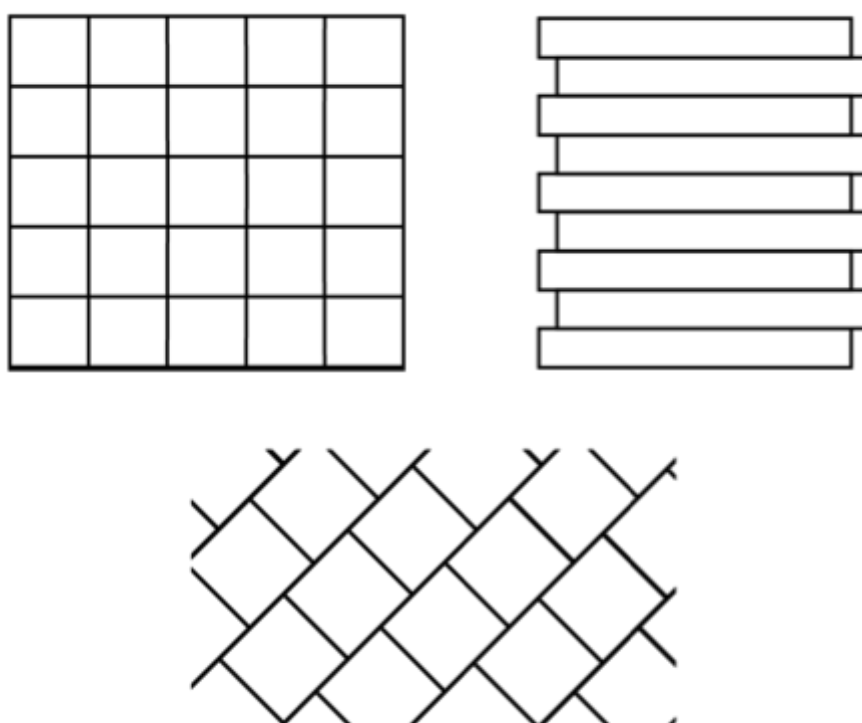

Figura 70. Composiciones finales.

7.2.3.9. Categoría estrellas

Para el desarrollo de la categoría estrellas se escogió del libro Representaciones ancestrales y colores del Cosmos (2013), dos expresiones artísticas de los platos, las cuales se escogió seis signos y se los trabajo con los distintos principios de interrelación de formas.

7.2.3.10. Interrelación de formas categoría estrella

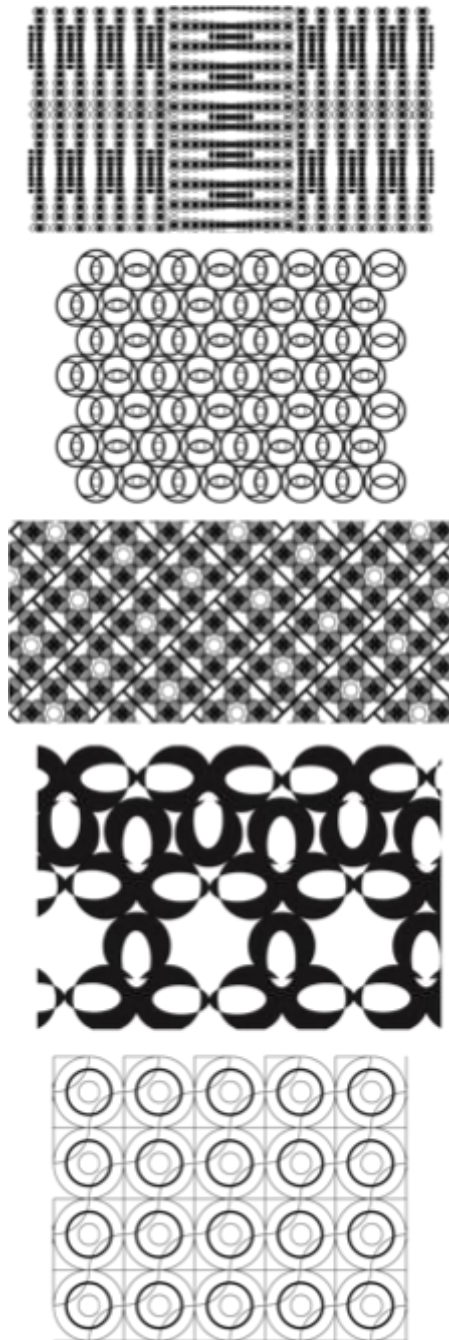
Interrelación de formas de los signos con los distintos principios, se muestran veinte y tres módulos pertenecientes a la categoría estrella. Los módulos se crearon a partir de la utilización de signos combinados con principios de interrelación de formas como unión, rotación, reflejo, toque, intersección, penetración, superposición, gradación, se obtienen módulos ricos en composición, significado y atractivo visual.



Figura 71. Interrelación de formas estrellas.

7.2.3.11. Malla de composición

Las mallas utilizadas para la categoría estrellas fueron tres alineada o bloque ayuda a crear equilibrio y disimula el cuadrado como guía. La malla en diamante crea una composición en diagonal y da movimiento. La utilización de la malla de rayas (Swift, 2015) en la composición da distintos tamaños de los elementos haciéndola más atractiva.

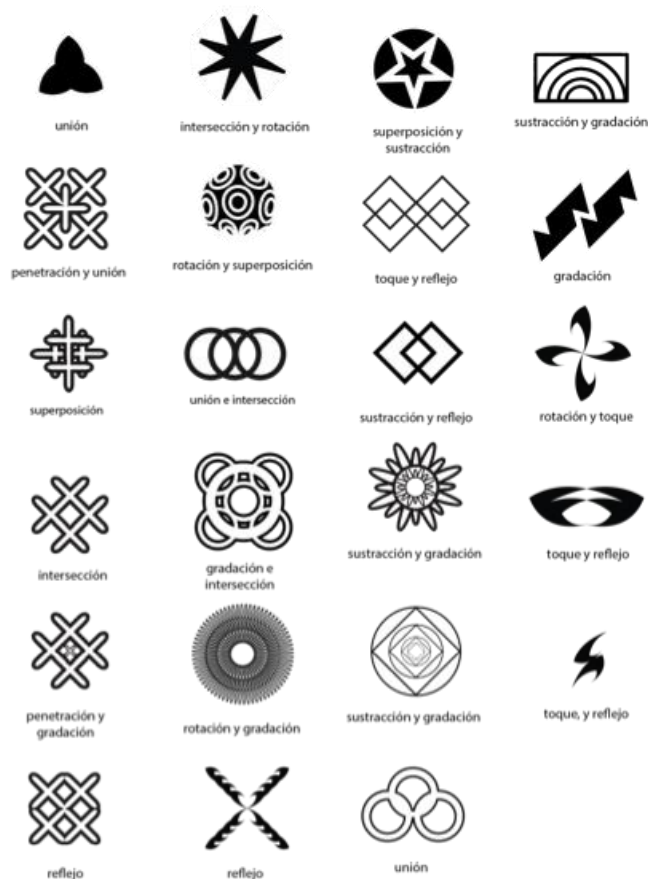

Figura 72. Mallas.

7.2.3.12. Composiciones finales

De los veinte y tres módulos que se trabajaron, cinco fueron escogidos para ser utilizados en las mallas seleccionadas. La intención al escoger las mallas alineada, diamante, fue crear un efecto óptico similar al OP ART, ya que los

antiguos Pastos destacan en sus diseños un estilo de OP ART. (Quinatoa, 2013).

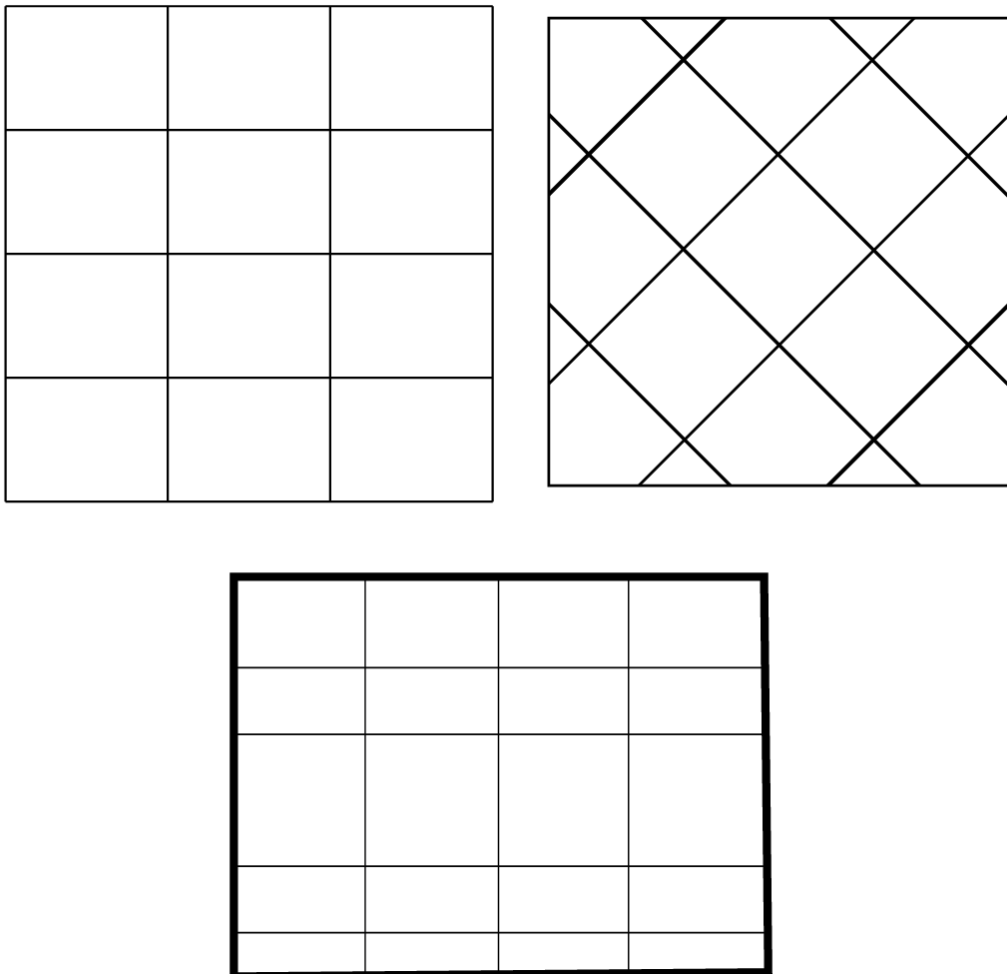

Figura 73. Composiciones finales.

7.2.3.13. Categoría eclipse

Para el desarrollo de la categoría eclipse se escogió dos expresiones artísticas de los platos que representen eclipses solares y lunares, de las representaciones escogidas se trabajó con 5 signos como es círculo, sol,

triángulo, cruz y se los trabajo con los distintos principios de interrelación de formas para la creación de nuevos patrones inspirados en el Cosmos.

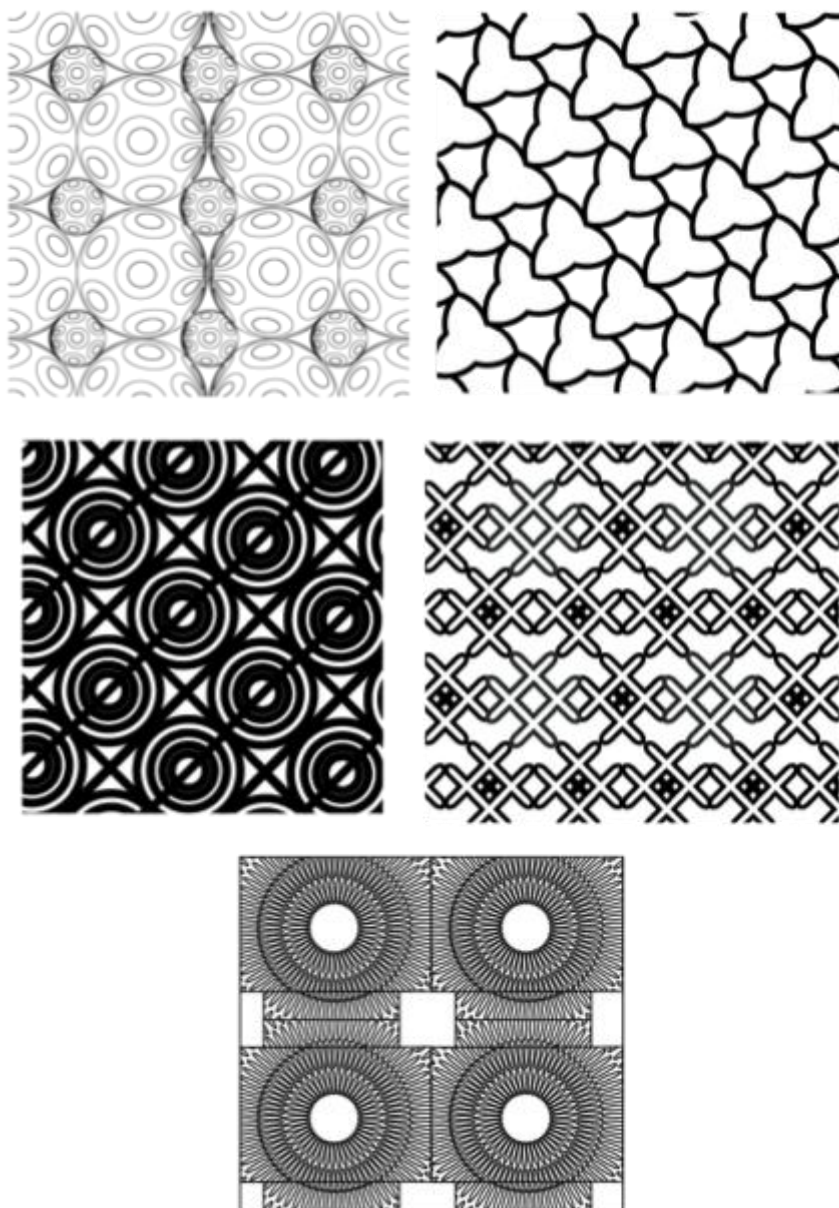
7.2.3.14. Interrelación de formas categoría eclipse

Interrelación de formas de los signos, se muestran veinte y tres módulos pertenecientes a la categoría eclipse. Como se menciona se escogió dos expresiones artísticas las cuales representan eclipses solares y lunares, para eso se utilizó signos que representen al Sol y a la Luna como es el círculo, semicírculo y puntas. Se trabajó los signos bajos los principios de rotación, intersección, sustracción, unión, reflejo, gradación, toque, superposición para crear módulos originales que representen estos fenómenos naturales como son los eclipses.



Figura 74. Interrelación de formas eclipse.

7.2.3.15. Malla de composición

Las mallas utilizadas para la categoría Luna fueron cuatro alineada; en el libro Patrones decorativos de Swift (2015) la malla alineada se utiliza para crear

patrones básicos y los módulos se encuentran distribuidos en un rectángulo forma una cuadrícula. También se utiliza enladrillado o salto horizontal para tener atractivo visual y movimiento. Malla en diamante es una cuadrícula a 45 grados alusión de movimiento, malla circular en repetición los contornos se suavizan y hace la composición más compleja.

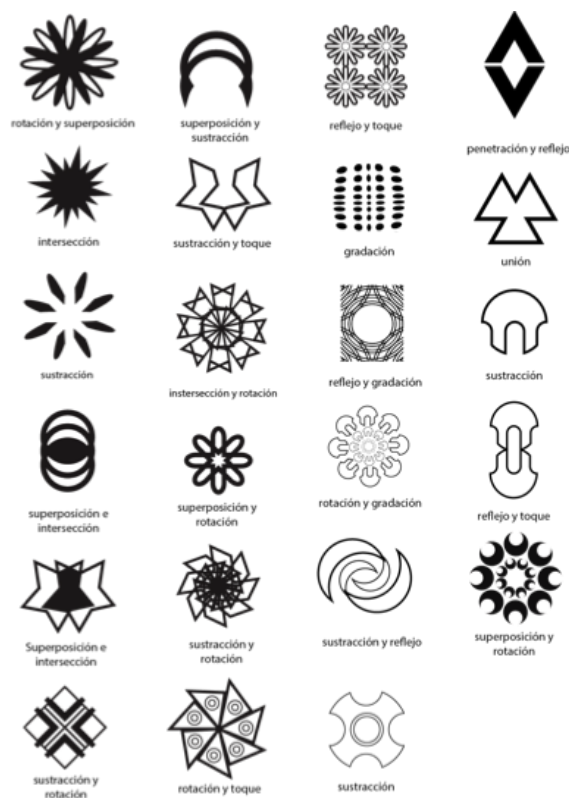

Figura 75. Mallas.

7.2.3.16. Composiciones finales

De los veinte y tres módulos que se escogieron 5 para ser trabajados con las mallas, representan los eclipses lunares y solares simbolismo ancestral en la composición.

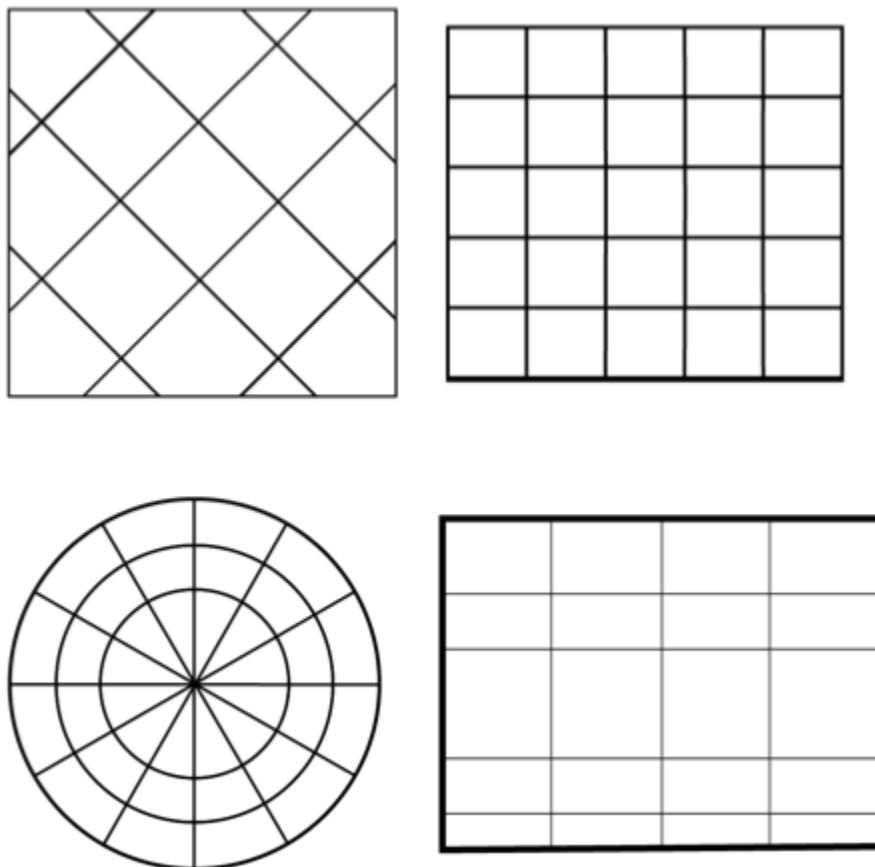

Figura 76. Composiciones finales.

7.2.4. Cromática

La cromática seleccionada para las categorías se mencionará en el siguiente gráfico.

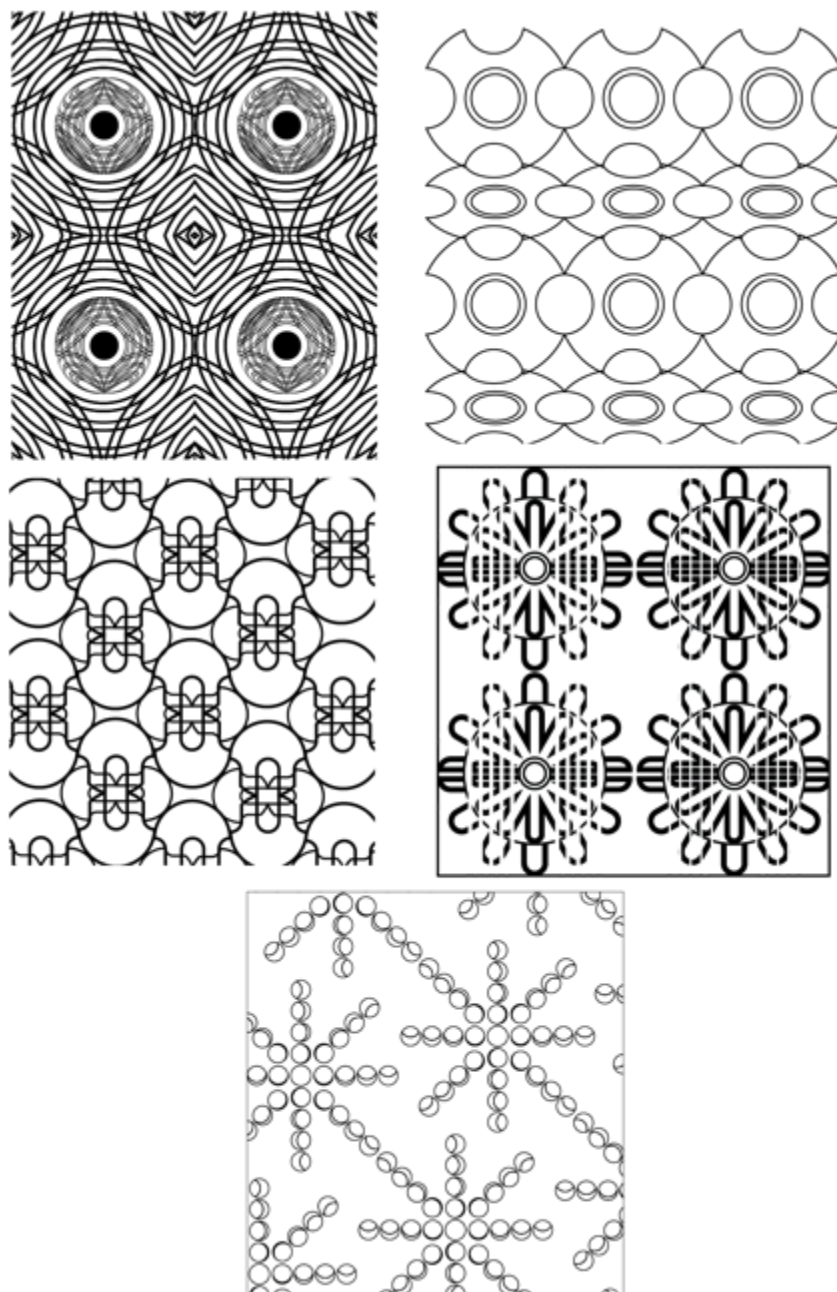

Figura 77. Cromática.

La elección de la cromática está basada en concepciones de color de la cultura Pasto y también de la psicología del color, para expresar a través del color atributos de las categorías de los astros.

Cualquier color simple o combinación de colores puede contener un significado simbólico, transmitir un mensaje, atraer la atención, evocar emociones o mostrar un talante especial.... Los contextos social y cultural, la psicología humana, así como las tendencias de la moda son

factores que afectan a la forma en la colores son vistos, sentidos e interpretados. (Wong, 1999, p.149).

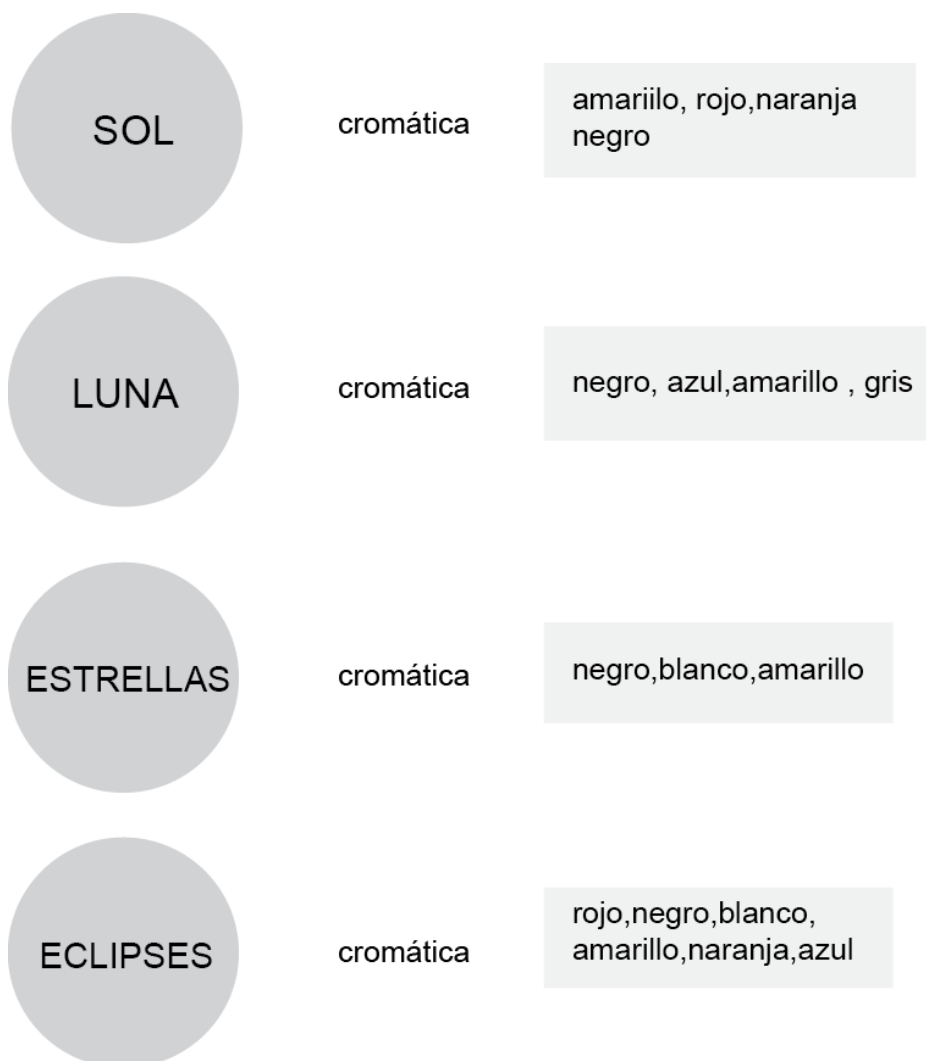
Colores relacionados al Sol-Día

- Blanco: día
- Amarillo: amanecer

Asociado a la luz del sol y un color visible, energético.

- Naranja: atardecer

Relacionado al atardecer, resplandor, un color cálido.

- Rojo: atardecer, sol naciente

El color rojo representa poder, ardor y sol naciente un color llamativo a la vista.



Figura 78. Sol.

Tomado de: (Ecodiario, 2017)



Figura 79. Sol.

Tomado de: (Ecodiario, 2017)

Colores relacionados a la Luna, estrellas-Noche

- Negro: Anochecer

Ausencia de luz, sentido de solidez y estabilidad. Utilizar colores como el negro y blanco da nitidez al diseño.

- Blanco: luz destello de astros.
- Azul: cielo, noche

Es un color frío, asociado con la noche e infinito.



Figura 80. Luna.

Tomado de: (Pinterest, 2017)



Figura 81. Cielo estrellado.

Tomado de: (Pixabay, 2017)

Cromática Categoría Sol

La cromática que maneja categoría Sol utiliza colores como es el rojo, amarillo, naranja y negro, con la utilización de estos colores asocia a elementos particulares del Sol como son sus destellos y tonalidad durante el día. El rojo representa vida, como para los antiguos habitantes el Sol era fuente de vida y calor.

Categoría Sol



Figura 82. Cromática Sol.

Cromática Categoría Luna

Se utilizó una cromática basada en colores fríos como son el azul y sus distintas gamas aluden al cielo nocturno y en la psicología del color, los colores representan frío, noche, infinito, perspectiva. (Heller, 2004).

Categoría Luna

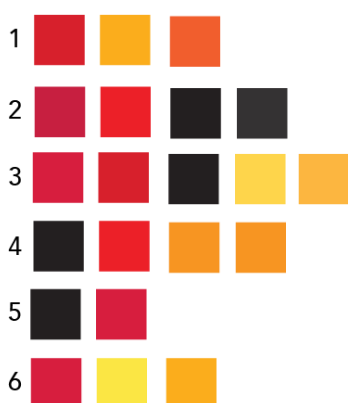

Figura 83. Cromática Luna.

Cromática Categoría Estrellas

Para la categoría de estrellas la cromática pensada fue en el blanco, negro y amarillo. Intención de crear contrastes y texturas con la utilización de dos colores

Categoría Estrellas

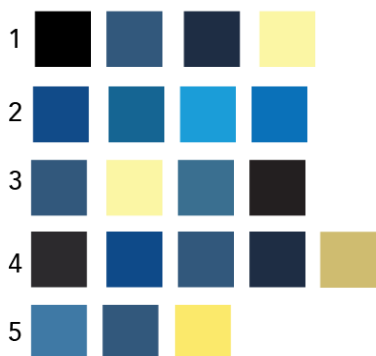

Figura 84. Cromática estrellas.

Cromática Categoría Eclipses

En la cromática de la categoría de eclipses se utiliza negro en todas sus composiciones, ya que para los pueblos andinos los eclipses representaban la muerte de los Astros, en la psicología del color el negro representa, poder, sin vida, la infinidad del universo. También se utilizó colores pertenecientes al Sol y a la Luna para representar los eclipses solares y lunares.

Categoría Eclipses

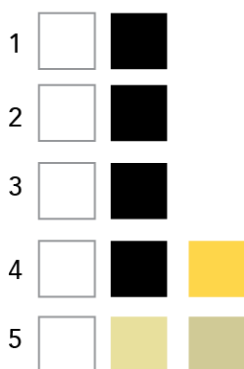

Figura 85. Cromática eclipses.

A continuación se muestra los resultados finales correspondientes a cada categoría como son Sol, Luna, estrellas, eclipses, en total se desarrolló 21 patrones 6 soles, 5 lunas, 5 estrellas, 5 eclipses.

7.2.5. Resultado Final

Patrones Sol

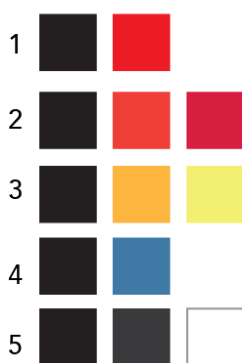

Figura 86. Patrones categoría Sol.

Patrones Lunas



Figura 87. Patrones categoría Luna.

Patrones estrellas

Figura 88. Patrones categoría estrellas.

Patrones eclipses

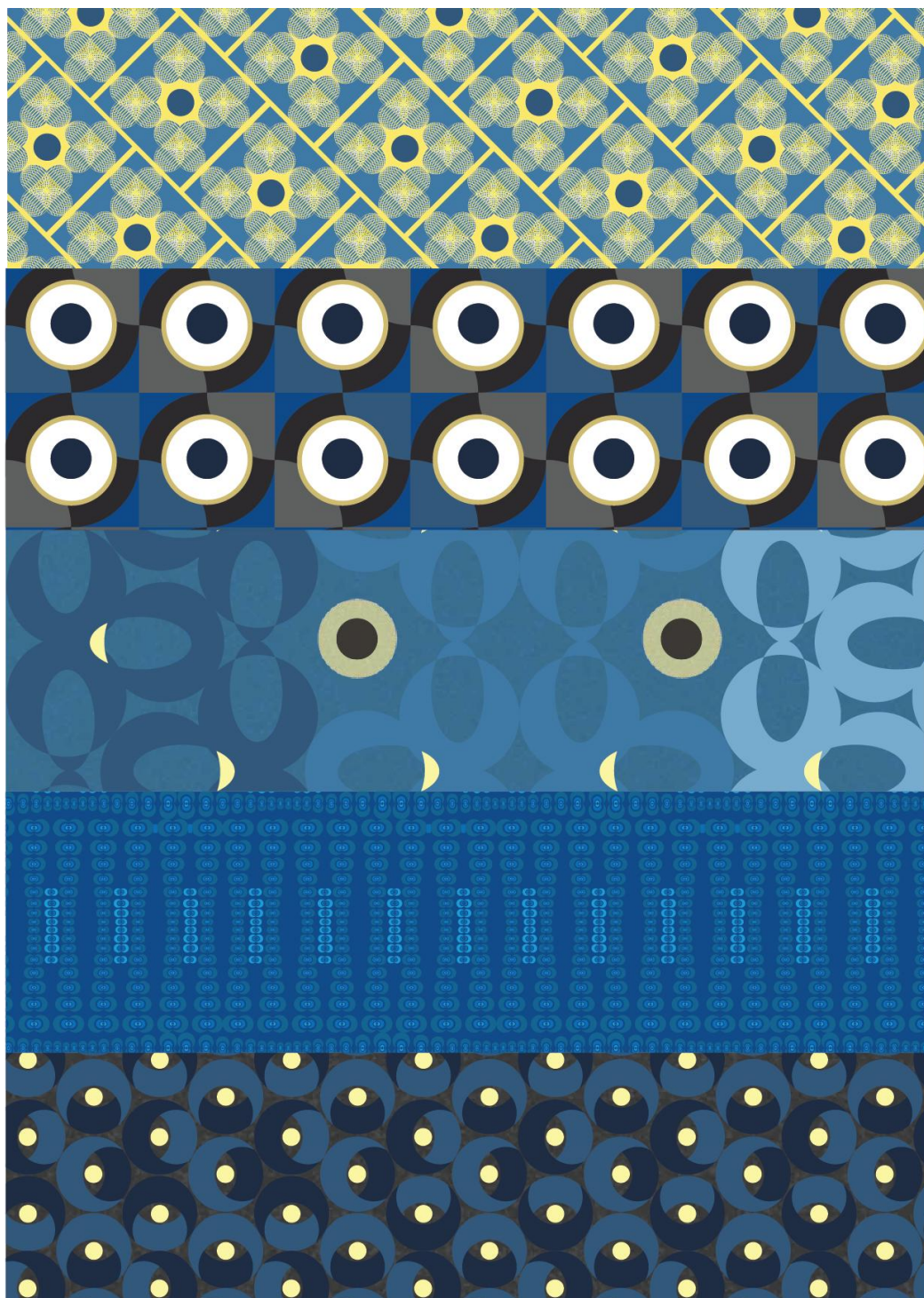
Figura 89. Patrones categoría eclipses.

7.3. Brief Libro

7.3.1. Definición específica del problema

Diseñar propuesta editorial de inspiración y exploración gráfica basada en iconografía ancestral como son la de la Cultura Los Pasto. Deberá ser una propuesta editorial que abarque historia y características principales de la cultura mencionada, al igual que patrones inspirados en iconografía de los Pastos. Es un libro dirigido a la comunidad gráfica como medio de inspiración y conocimiento para posibles usos en los ámbitos del diseño, comunicación y arte. Para realizar la aplicación que se mostrará en el libro se trabajará con una diseñadora de modas.

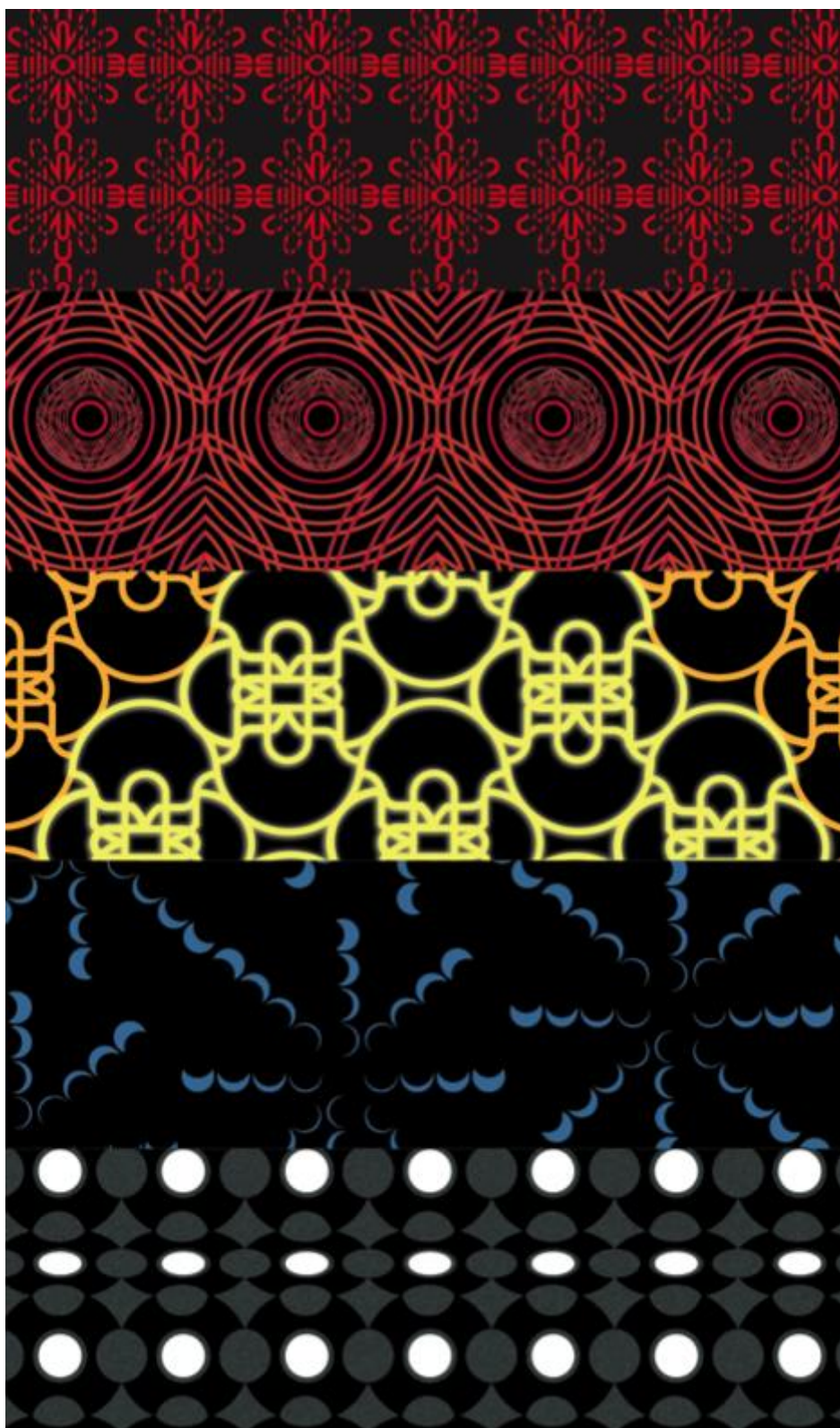
Requisitos principales

- Libro que sirva para dar a conocer la cultura Los Pastos y su iconografía.
- Libro que genere inspiración gráfica a partir de las piezas gráficas desarrolladas.
- Libro tendrá conceptos del pensamiento ancestral.
- Debe ser atractivo visualmente y generar interés en el público objetivo.
- El público objetivo al que está dirigido son jóvenes de 18 a 25 años que se relacionan en el ámbito del diseño, comunicación y arte.
- Primer ejemplar editorial de inspiraciones gráficas.

Puntos a considerar

- **Documentación:** Recopilación de información de texto e imágenes.
- **Análisis:** Estructura, contenido, clasificación de los elementos.
- **Expresión:** Motivación para la visualización de la situación emoción del autor puede ser expresado a través del color, marcos, simbolismo.
- **Concepto:** La idea intrínseca.

7.3.2. Criterios, requerimientos, especificaciones

Tabla 13.

Criterios, requerimientos, especificaciones.

Criterios		Requerimientos	Especificación
Funcionales <i>(Propiedades físicas y funciones básicas)</i>	Tamaño	Tamaño personalizado Tamaño papel normativa ISO A	21 ,5x 18,5 cm
	Acabados	Acabados acorde	Plastificado mate y troquelado artesanal.
	Encuadernación	Presentación y conservación.	Encuadernación Cosido y encolado
	Resistencia	A constante manipulación del usuario.	Materiales posibles a la manipulación papel arte y cartulina (cartón mate).
Uso <i>(Calidades en relación con el usuario)</i>	Manipulación	Fácil entendimiento de cómo usarlo sus partes físicas.	Uso intuitivo del libro y estuche.
	Percepción	Atraer la atención del usuario.	La gráfica y la cromática deben ser llamativa y captar la atención.
	Tiempo de vida	Materiales determinan el tiempo de vida debido a	5 a 10 años de vida.

		la manipulación	
	Lectura de página	Zonas activas y atención visual de los elementos presentados	Se sugiere la lectura sea en los extremos superiores para crear puntos de atracción.
Estética	Formato	Relación entre la altura y la anchura	Utilización de formato vertical
	Cromática	Cromática acorde al pensamiento o concepción de color de los Pastos.	Utilización de colores del cosmos, negro, blanco.,
	Papel	Soporte, papel para impresión de libros.	Páginas del libro posible uso de couché y marfilisa
	Materiales Cubierta	Materiales de la presentación de la cubierta.	Plastificado mate
	Tipografía	Legibilidad y visibilidad	Tipografía de tipo serif, tamaño 11pt. Track Titulos Open Sans Texto
	Retícula	Marco base de la estructura entre el texto, imágenes ilustraciones.	Utilización de retícula simétrica y combinación de

			retículas armonía y discordancia.
Social	Conocimiento	Aprender de la cultura pasto y del diseño para inspirar o crear nuevas propuestas.	Descripción Cultura Exploración gráfica a través de patrones y aplicaciones por diseñadores y artistas.
Económico	Costo	Generar ganancias al inversor	El precio estimado es de 30\$ a 50\$
	Producción y distribución.	Producción de 1 ejemplar y un estimado de 500.	Impresión de los ejemplares.

7.3.3. Alcance propuesta

Colección editorial de publicaciones anuales de inspiraciones gráficas basadas en iconografía de las culturas precolombinas ecuatorianas. Para la colección se optó por self-publishing, como Kawasaki y Welch mencionan en *The Self-publishing Revolution* (2013) las ventajas de la auto publicación son el diseño, control de contenido, inversión, modo de distribución, cantidad de ejemplares. Así se establece un control sobre el proceso de publicación y se determina edición, diseño y testeo del producto final. La propuesta de la colección inicia con el primer ejemplar perteneciente al pueblo de Los Pastos y que desea que las siguientes publicaciones sean de Valdivia, Shuar, y Jama Coaque.

Público objetivo

Todos los jóvenes de 18 a 30 años con afines al arte y diseño.

Público potencial

Todas las personas que estén interesadas en valorizar, difundir y apreciar el arte diseño y conocimiento de culturas precolombinas.

Canal de distribución

El canal con los posibles usuarios será de forma directa debido a que el alcance del proyecto es de auto publicación, o ya sea por medio de generación de alianzas, como editoriales, librerías, galerías. Es importante que la difusión del proyecto sea de llegue de manera colectiva a los futuros usuarios con la finalidad de comunicar cultura a través del arte y diseño.

7.4. Proceso colección editorial

7.4.1. Desarrollo del logotipo

Como se menciona en el alcance la propuesta es una colección editorial por lo cual se crea una colección editorial llamada Ayllu. Ayllu para las concepciones indígenas significa vínculo, se toma esta palabra ya que las colecciones son de un origen común, o vínculo, una dicotomía entre lo ancestral y actual.

Objetivos del logo

“Diseño de logotipo para Ayllu serie de libros publicaciones anuales de inspiraciones gráficas ecuatorianas. Los objetivos del diseño son la utilización de símbolos precolombinos que representen unidad y conocimiento para resaltar y contemporizar conocimientos ancestrales”.

Para el desarrollo del logotipo se tomó aspectos como:

- Símbolos precolombinos ecuatorianos espirales, círculos, triángulos
- Estilo geométrico, minimalista
- Dualidad
- Posible isotipo, logotipo, imagotipo



Figura 90. Bocetos Logo Ayllu.

7.4.2. Referencias de logotipos editoriales

Se escogió como referentes logotipos de editoriales para analizar los elementos y determinantes similares.

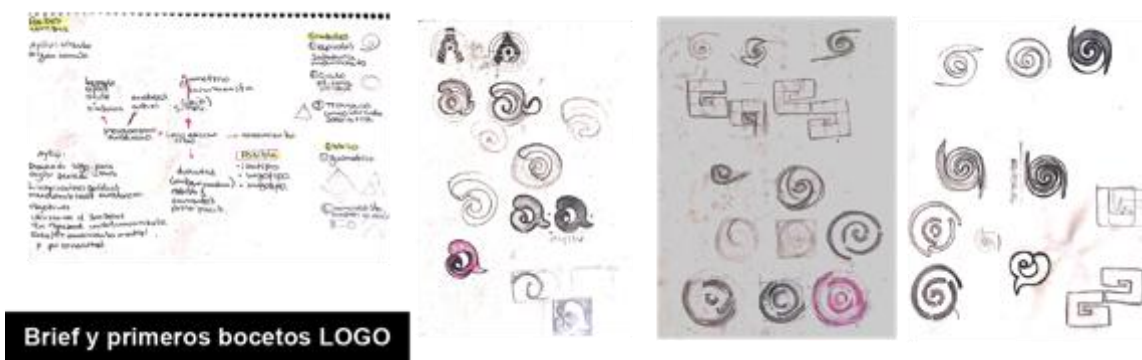

Figura 91. Referentes de logotipos.

Tomado de: (Ramos, 2017)

Resultados:

- Tipografía serif
- Logo en positivo
- Identidad Simple

7.4.3. Propuestas Logotipos

Se trabajó varias propuestas para posible logotipo de Ayllu línea de libros de inspiraciones gráficas ecuatorianas. La palabra Ayllu hace referencia a mantener un vincula u origen común. (Milla, 1990)

Como se mencionó anteriormente los parámetros que se tomó para el desarrollo de la propuesta fue simbología precolombina, y estilo geométrico minimalista.



Figura 92. Propuestas logo.

7.4.3.1. Logo final









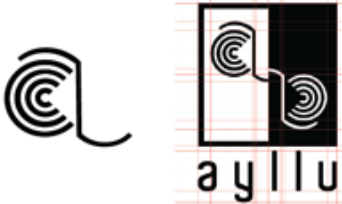

Concepto	
 Espiral (Movimiento, sabiduría)	 Dualidad
 ayllu	
#ffffff c:0% r:255% m:0% g:255% y:0% b:255% k:0%	Cromática Tipografía Aldo Semibold abcdefghijklmnopqrstuvwxyz ABCDEFGHIJKLMNOPQRSTUVWXYZ 1234567890
c:75% r:0% m:68% g:0% y:67% b:0% k:90% #000000	
Construcción Postivo-negativo	
 ayllu	 ayllu ayllu
Uso correcto Uso incorrecto	
 ayllu	 ayllu
Reducciones	
 ayllu 35x48 cm	 ayllu 45x32 cm
 ayllu 32x28 cm	 ayllu 25x13cm

Figura 93. Logo Ayllu final.

7.5. Organización y documentación

7.5.1. Organización del libro

Para la organización del libro se pensó en 4 partes. En la primera parte se presenta la introducción del libro, acercamiento a Los Pastos, mito, ubicación, periodo, economía y lengua. La segunda, abarca temas como astronomía y la influencia de esta ciencia en la cotidianidad y arte. La tercera parte corresponde a las inspiraciones gráficas realizadas con referentes iconográficos de Los Pastos, y por último la aplicación realizada por parte de la diseñadora de modas Johanna Freire.

Su estructura es simple, no contiene mucho texto y es más visual para captar la atención del usuario. “Gran parte del diseño editorial tiene como objetivo comunicar o transmitir una idea o narración, mediante la organización y presentación de imágenes y texto” (King, 2001, p6).

Al igual que su modo de lectura es dinámico de izquierda a derecha, derecha a izquierda; la vista recorre de manera natural por la página. Ambroise y Harris (2008) hablan que una página tiene áreas activas como zonas centrales y periféricas que hacen que el ojo tenga un recorrido natural para localizar la información. “Al situarse ante una nueva página de información, el ojo humano suele buscar una entrada en el extremo superior izquierdo, explora el contenido de la página hacia abajo” (Ambroise, Harris, 2008, p. 14).



Figura 94. Organización del libro.

7.5.2. Documentación

Como parte del desarrollo de la producción del libro, después de plantear los parámetros del diseño editorial, se prosigue con una fase dentro de la producción editorial conocida como documentación, que recopila texto e imágenes, es este caso se crea información adicional que será incluida en el libro como renders, ilustraciones, fotografías y aplicación para darle mayor impacto visual a la propuesta.

7.5.3 Platos

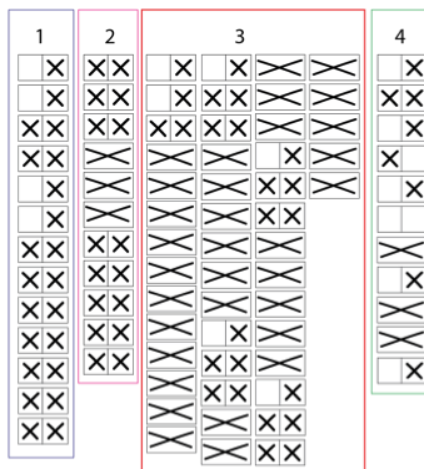
Se desarrolló los renders de los platos de la cultura Pasto para una mejor visualización y comprensión y de donde se obtuvo la inspiración de los patrones. Los platos presentan íconos astronómicos como son sol y estrellas. Como herramientas digitales para la creación de los renders se utilizó 3ds MAX y KeyShot.



Figura 95. Proceso de construcción platos.

7.5.4. Ilustraciones

Para acompañar el texto del libro en historia, ubicación, economía y lengua se prosiguió a realizar ilustraciones en relación al tema. Se definió en el proceso de bocetaje, que se necesitaría ayuda de un ilustrador. Se trabajó con el diseñador e ilustrador Fabián Quelal para realizar las ilustraciones pertenecientes a los temas mencionados. Las ilustraciones fueron realizadas digitalmente, con estilo sketch o dibujo rápido. Las ilustraciones siguieron un boceto y especificaciones que cumplan con los requerimientos del libro. Fueron trabajadas en color negro, y en el libro se aplica en color blanco

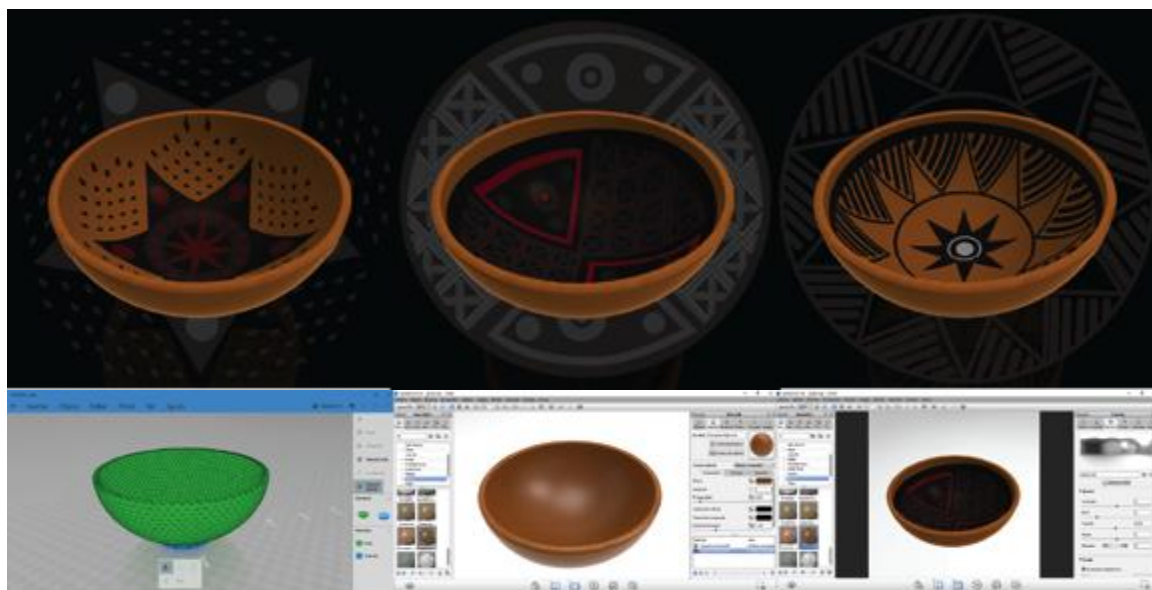

Figura 96. Ilustraciones.

Tomado de: (Quelal, 2017)

Se envió los bocetos y especificaciones de cada ilustración.

- Papas, cereales, trigo, maíz
- Perdices blanca y negra
- Lengua personas hablando con ropa típica de Los Pastos.



Figura 97. Bocetos ilustraciones.



Figura 98. Ilustraciones finales.

También se realizó una ilustración minimalista del cielo estrellado, para acompañar las hojas del libro. Se la realizó digitalmente en Ilustrador.

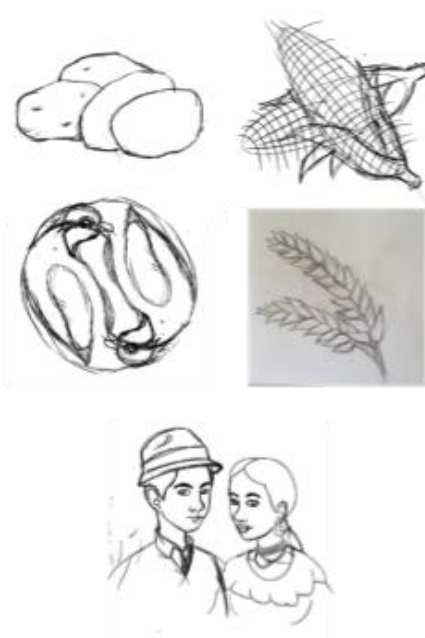

Figura 99. Cielo estrellado.

7.5.5. Fotografía

Se utilizó la fotografía digital y la análoga como recurso visual en algunas partes del libro, como en *Astros* se hizo tomas a la Luna para resaltar la astronomía, al igual que en la parte de aplicación se combinó lo digital y lo

análogo como dual entre lo antiguo y nuevo, dar cierta intimidad en las fotografías. Para mostrar el producto final se tomó como concepto street fashion y se realizó en el parque Alameda.

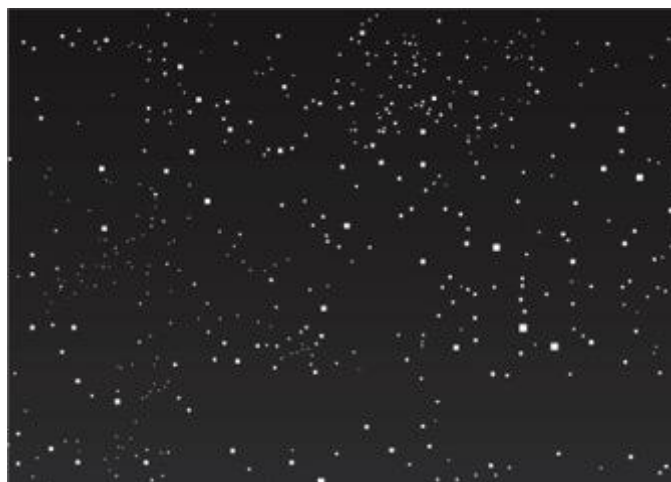

Figura 100. Fotografías digitales y análogas.

7.5.6. Aplicación Indumentaria

Para la aplicación de los patrones realizados se pidió a una persona especializada en Diseño de Modas para que tome de manera libre estas inspiraciones y lo plasme en su diseño. La decisión de aplicar en indumentaria fue debido a que la manera en la que nos vestimos refleja condiciones de vida, cultura e identidad propia, además que la moda siempre se encuentra en transformación por lo tanto es dinámica y novedosa. “El vestido hace y refleja las condiciones de la vida cotidiana. Imprime su sello en el modo de actuar en las diferentes circunstancias que tocan al individuo y actúa sobre su ser, hacer, y parecer en el contexto de la sociedad. La indumentaria y la persona social se influyen mutuamente” (Saltzman, 2004, p.10).

Johanna Freire

Johanna Freire es una diseñadora quiteña de 24 años graduada de Diseño de Modas de la Universidad Tecnológica Equinoccial. Johanna encuentra en el diseño un medio de expresión y de libertad para materializar sus ideas. Su inspiración es la cultura, música, y naturaleza.



Figura 101. La Junina

Tomado de: (La Junina, 2017)

Entre las propuestas que destacan de Johanna son el trabajo realizado con empresa La Junina, empresa que ofrece un catálogo de productos diseñados por artistas a manera de colaboración (La Junina, 2017). Realizó una línea de buses bordados en fleece y cuerina inspirados en la iconografía antigua del Ecuador.

Es por esto que la diseñadora Freire es la profesional adecuada para ser parte del proyecto con su aplicación de línea de vestidos.

7.5.6.1. Tabla de gastos aplicación

Se mantuvo una tabla de gastos para realizar la aplicación y controlar los gastos de la indumentaria. El costo de la aplicación como parte del proyecto es de \$70.99.

Tabla de Gastos Aplicación Indumentaria			
Diseñadora: Johanna Freire			
Insumos	Cantidad	Precio	Proveedor
Satin Soft Touch	2 metros 50 cm	22,40 incluye iva	Mil Colores
Gamuza suede negro	1 metro	6,09 ncluye iva	Mil Colores
Sublimación	\$9 x metro	22,50 incluye iva	Mundo Sublimación
Corte y cosida		20,0	Sastrería Mena

Figura 102. Tabla gastos aplicación.

7.6. Desarrollo libro



Figura 103. Libro design thinking.

La propuesta del libro primero comienza en definir el tamaño de libro, concepto, cromática y diagramación. En este caso el formato del libro será cuadrado con medidas de 21,5x18, 5. Se toma la forma cuadrada debido a que el cuadrado representa la tierra. “En sentido prehistórico se significaba con él la Tierra, a la vez que las cuatro direcciones cardinales” (Frutiger, 2012, p. 31). El tamaño escogido es portable, legible divertido y visual.

7.6.1. Concepto

Anteriormente se mencionó que las composiciones fueron categorizadas y conceptualizadas en los astros, para el concepto del libro se trabajó bajo el principio de la dualidad y el pensamiento del mundo dual para las culturas se encontraba en el cielo/universo y en la reciprocidad, por esto se toma el espacio, cielo nocturno, y la noche, de estos temas de inspiración de obtuvo rasgos importantes como color y diagramación, para ser utilizados en la producción del libro.



Figura 104. Luna.

Tomado de: (Newsmax, 2017)

7.6.2. Cromática

Como se menciona anteriormente el concepto se encuentra basado en la noche, cielo estrellado por que se utiliza colores como negro, blanco. El negro y blanco son colores básicos de impresión, al igual que dentro del marketing objetos de color negro son seductores, y llama la atención de un público joven. El negro como recurso del infinito y en la psicología del color se lo relaciona con la noche y la magia dando sensación de misterio, y el amarillo y blanco como destellos de estrellas. “El color no es tangible, es tan fluido como una nota musical, aunque puede ser descrito, es frecuente que las palabras orales o escritas no guarden ninguna relación con su aspecto real. El color debe verse

en un contexto, pues un tono determinado, en conjunto con otro puede adquirir carácter nuevo” (Russell, 1990, p10).



Figura 105. Cromática libro.

7.6.3. Tipografía

La tipografía utilizada para el libro es serif, ya que es la indicada para impresión. Al igual que el libro es un libro de inspiración por lo tanto no tendrá textos extensos, para eso se sugiere una tipografía con un ancho más marcado. Para los títulos se utiliza TRACK para dar jerarquía y es la tipografía que predomina sobre otra. En el texto se utiliza Open Sans, light e itálica para estandarizar y armonizar, para la legibilidad se debe utilizar tamaños mayores a 6pt. En libro los tamaños de los textos van desde los 9pt, 11pt, 23pt, 53pt, 100pt y 160pt. Ayuda a la manera de lectura así como también jerarquía a través del tamaño de la tipografía. Se utilizó 19pt en tracking en los caracteres y -6 de leading.

**ABCDEFGHIJKLM-
NOPQRSTUVWXYZ
123456790**

Figura 106. Tipografía para títulos Tracks.

abcdefghijklmnop-
nopqrstuvwxyz
123456790

Figura 107. Tipografía Open Sans Light.

abcdefghijklmnopqrstu-
vwxyz
123456790

Figura 108. Tipografía Open Sans Italic.



Figura 109. Astros: Introducción.



Figura 110. Astros: Mito.



Figura 111. Astros: Estrellas.



Figura 112. Astros.



Figura 113. Astros: Categorías.



Figura 114. Astros: Aplicación.

7.6.4. Diagramación

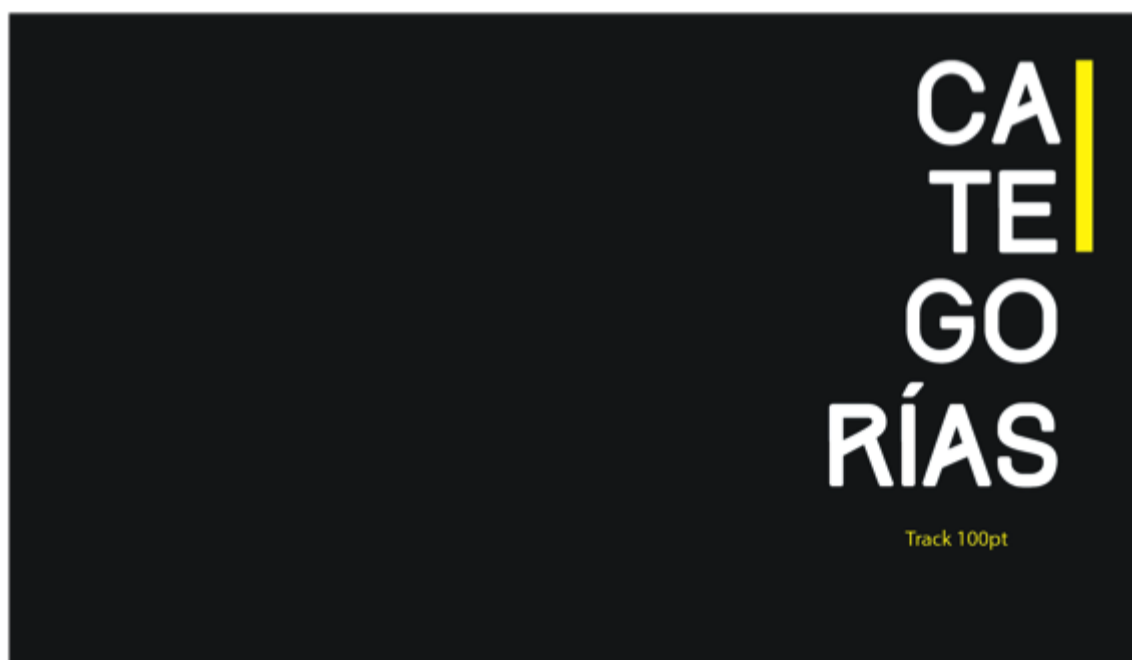
Para la diagramación del libro se utilizó diferentes tipos para cada parte del libro, para crear un orden en relación a los textos e imágenes. En la parte de introducción utiliza una diagramación simétrica en el texto, en el contexto que abarca la información de los Pastos, la diagramación está pensada para que el modo de lectura sea de derecha a izquierda llamando la atención del lector por medio de las ilustraciones ubicadas en el lado derecho de la hoja y maneja principios de armonía y discordancia, al igual que utiliza recursos de diagramación libre en donde ilustraciones o fotografía se encuentran en toda la hoja, juego de diagramación para crear un libro con armonía y equilibrio.

Primeros acercamientos a la diagramación con la estructura del libro.



Figura 115. Borrador libro.



Figura 116. Borrador Libro.

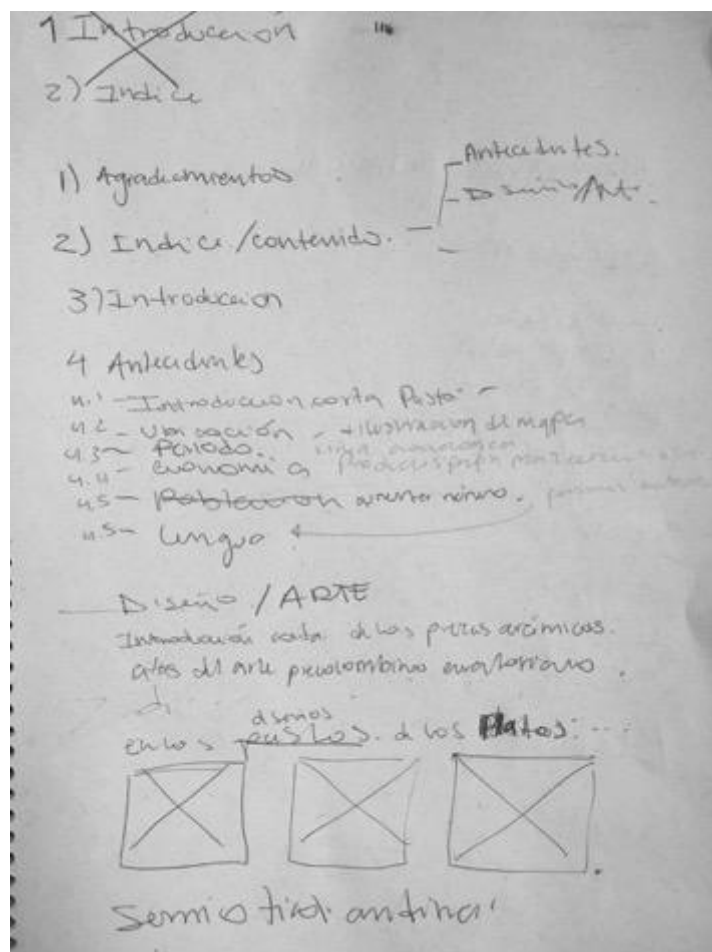

Figura 117. Borrador Libro.

7.6.5. Formato

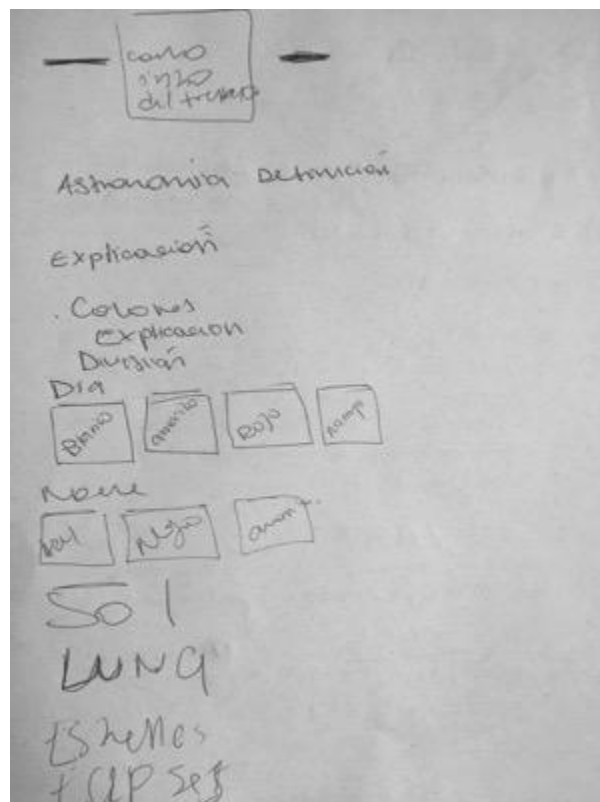
El formato utilizado para la producción del libro es de 18,5 de ancho y 21,5 de largo, lo que le permite portabilidad y legibilidad. Se trabajó en picas debido al programa InDesign representando 18,5= 44.p.4.956 y 21,5= 55.p.5.143

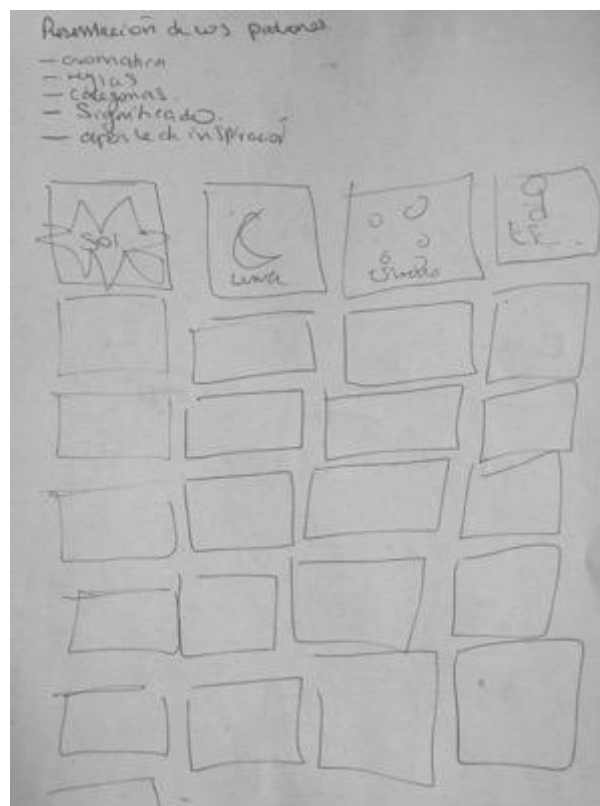

Figura 118. Formato.

Para la composición de las páginas del libro se tomó como principio explicado en el libro *Grids* de Ambrose y Harris (2008), de ver a la retícula como la estructura que puede ser tratada como figuras en el lienzo, para organizar los elementos de texto e imagen en el espacio,



Figura 119. Formato: Introducción.



Figura 120. Formato: Mito.

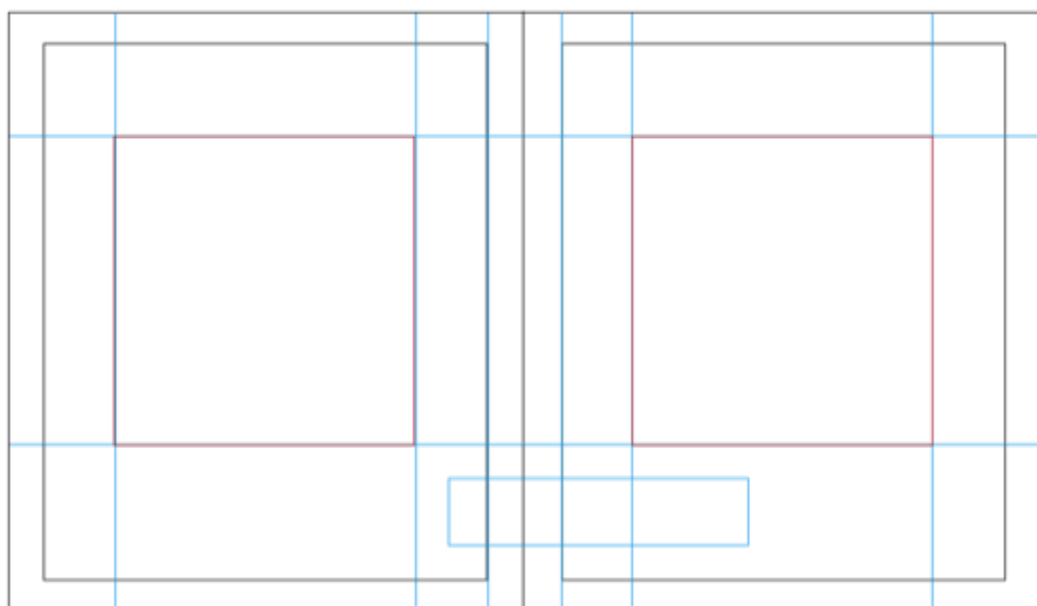

Figura 121. Formato: Astronomía.

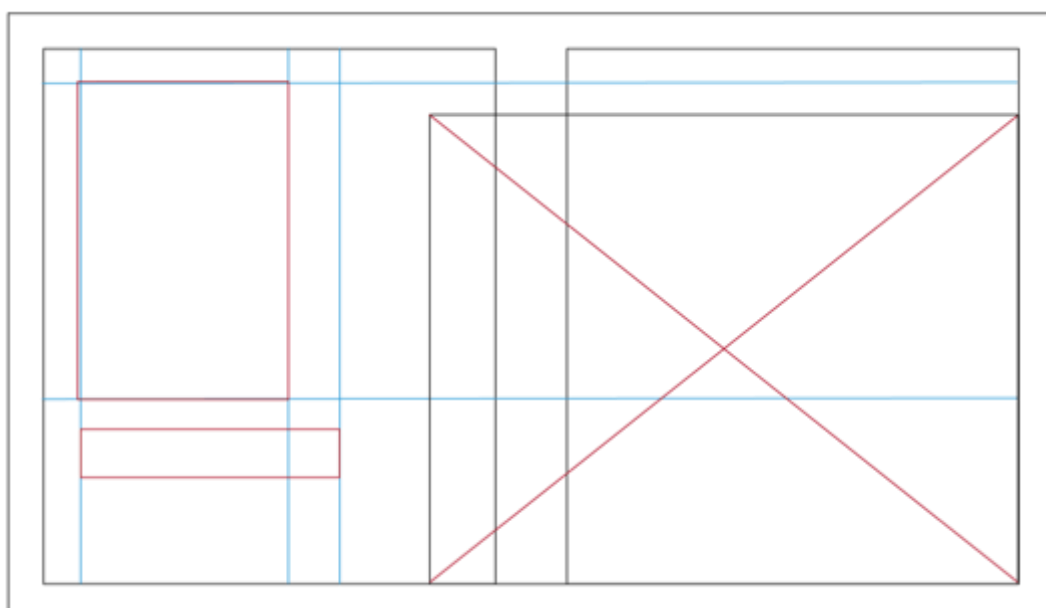

Figura 122. Formato: Astros.

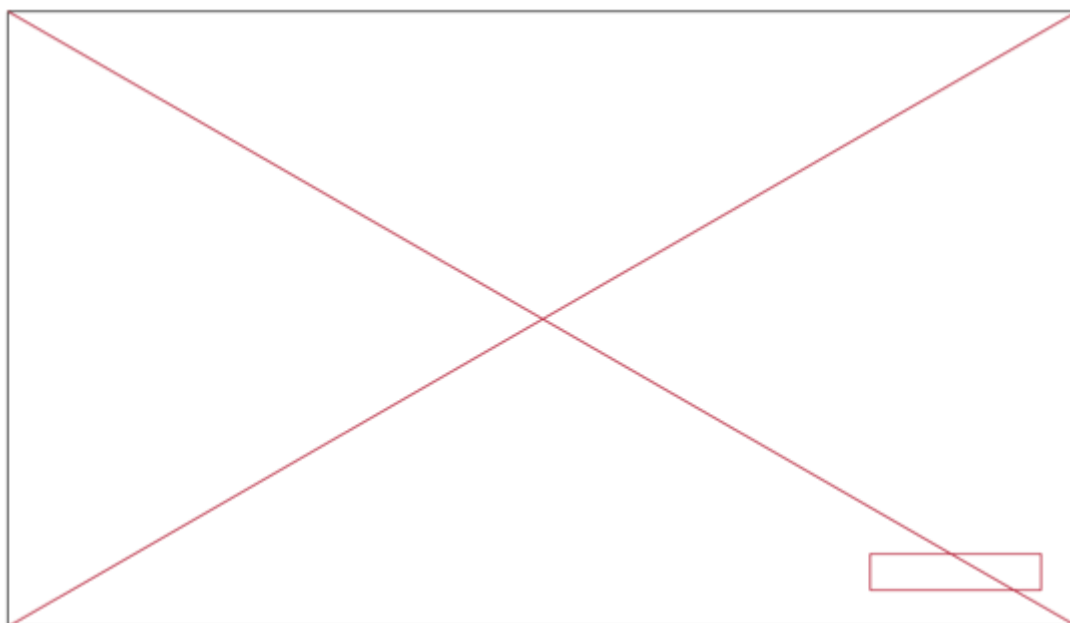

Figura 123. Formato: Aplicación.

Estas ilustraciones presentan la idea de composición de las páginas del libro *Astros*, las composiciones varían en las cuatro partes del libro, las retículas utilizadas son simétricas, discordancia, equilibrada ya que pueden adaptarse si se añade un elemento extra a la composición.

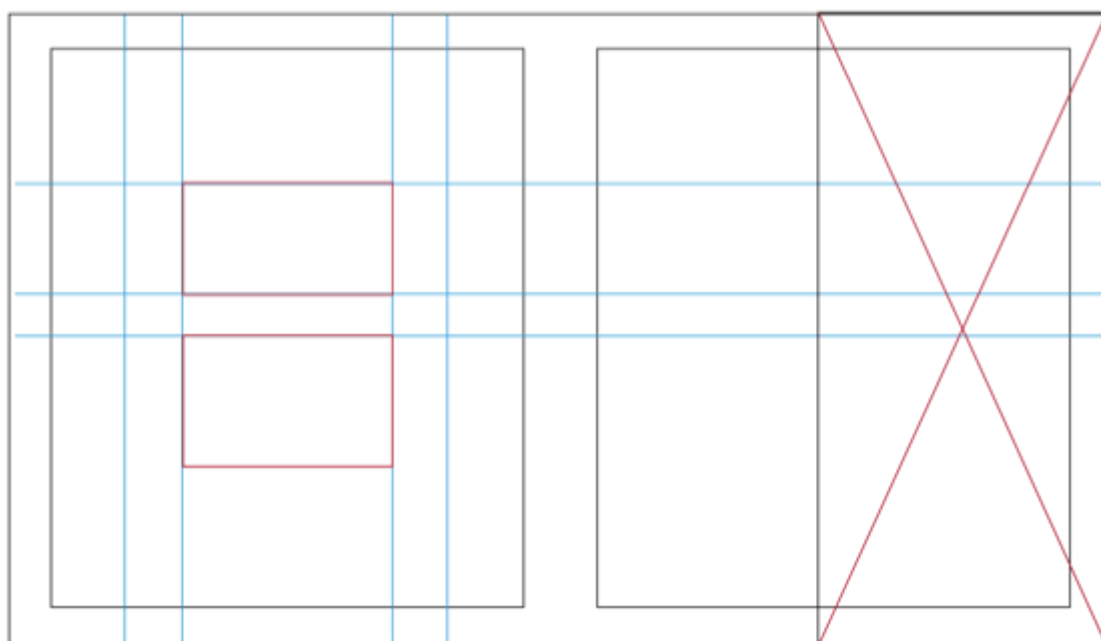
Un diseño puede contener elementos genéricos composiciones fijadas como los márgenes exteriores, pero a veces requiere una combinación más completa de estilos de retícula. La ubicación de los elementos puede alterar distintos estilos de retícula según sea necesario... Los diseñadores a menudo utilizan dos o más retículas diferentes en una misma publicación. (Ambroise, Harris, 2008, p.70).

En las imágenes siguientes se muestra más detallados los márgenes y distancias de las partes del libro como son índice, introducción, contexto, *astros*, y aplicación.

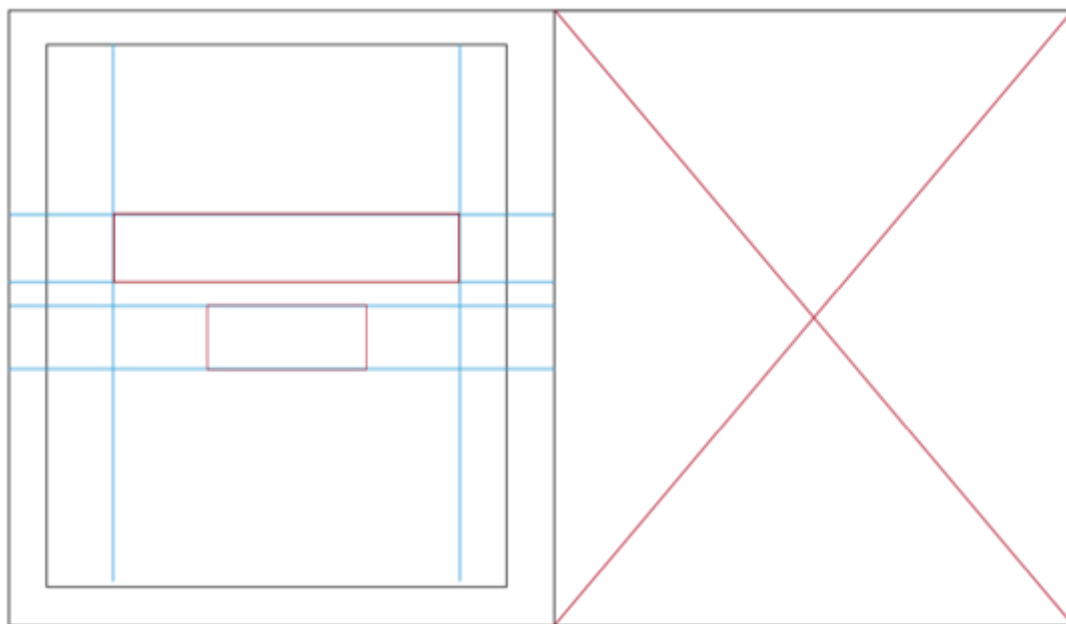
Indice

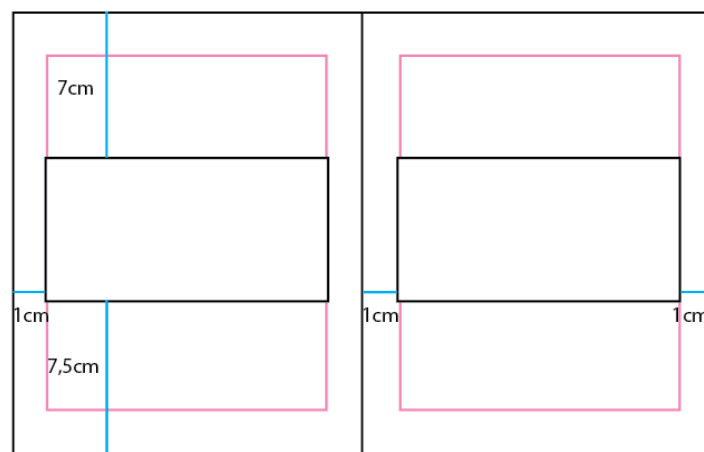

Introducción

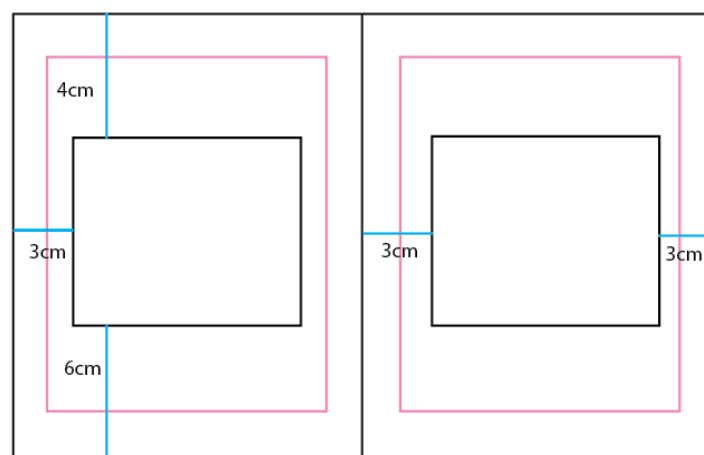

Contexto



Figura 124. Márgenes.

Astros



Aplicación-Descripción

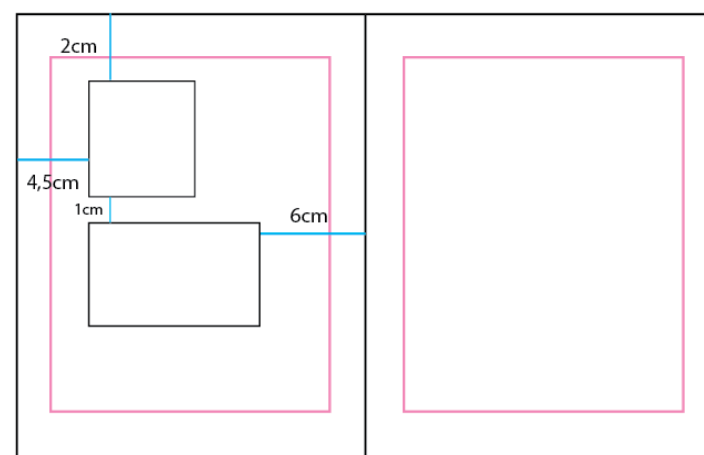
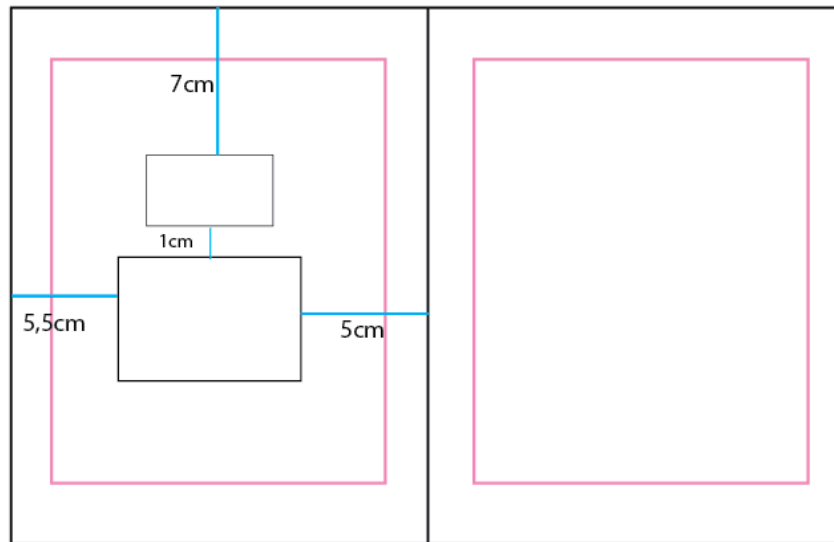

Figura 125. Márgenes.



Figura 126. Astros: Economía.

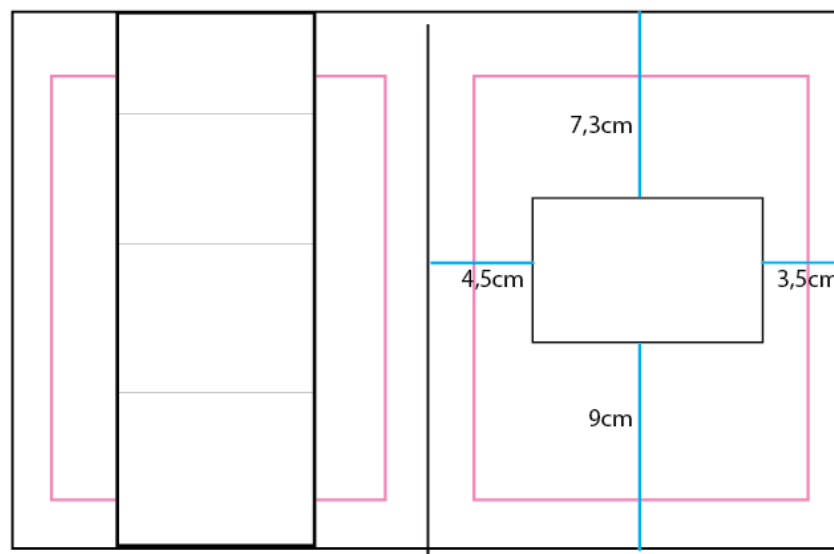

Figura 127. Astros: Eclipses.



Figura 128. Astros: Aplicación.



Figura 129. Astros.

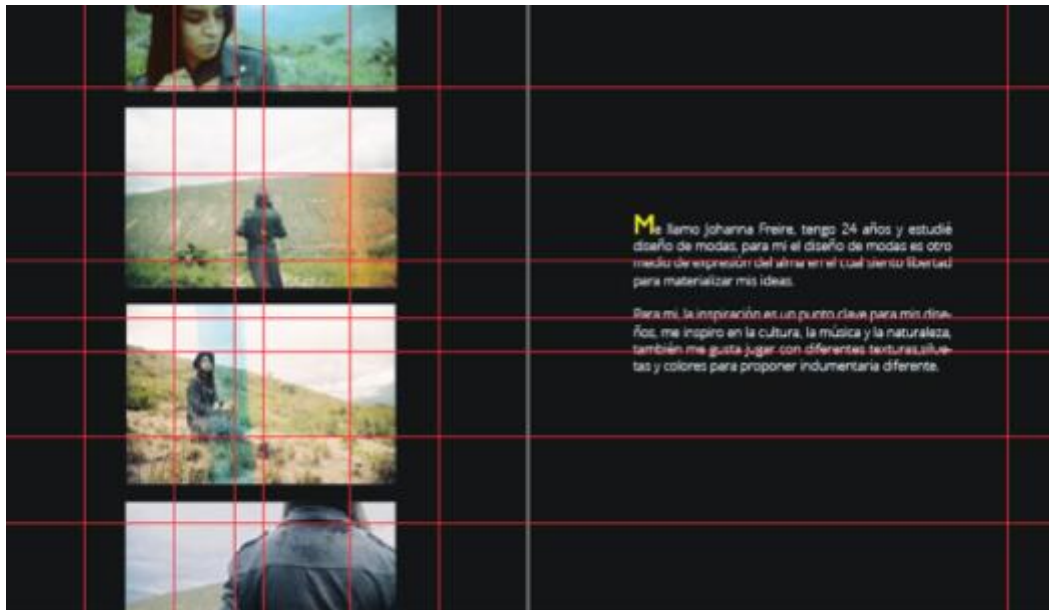

Figura 130. Astros.

7.6.6. Portada y contraportada

La portada mantiene el concepto de astronomía por lo cual se utilizó uno de los patrones realizados en el libro, en este caso se empleó el módulo en blanco para la reacción de la portada. El módulo que se utilizó pertenece a la categoría de Eclipses. Resalta el nombre del libro Astros de la colección. La tipografía utilizada en el nombre de la portada es Chaparral Pro Italic para aportar movimiento.



Figura 131. Primera propuesta de portada.



Figura 132. Portada Final.



Figura 133. Acercamiento digital.

7.6.7. Pruebas de impresión

Se realizó pruebas de impresión en papel couché de 150 gramos y 200 gramos, para ver posibles errores como pixelado de fotografías, ilustraciones etcétera. Los resultados varían, depende la tinta en una impresión el negro de la fotografía tenía más magenta y la foto cambia, al igual que la impresión de los patrones era fiel al color.



Figura 134. Pruebas de impresión.



Figura 135. Pruebas de impresión.



Figura 136. Pruebas de impresión.

7.6.8. Materiales Finales

Para la impresión del primer ejemplar se utilizó para la impresión dos tipos de papel. Couché de 150g para las hojas internas y couché de 200g para la portada y contraportada. Se utilizó marfilisa de 180 gr para 4 hojas correspondiente a los iconos Sol, Luna, estrellas, eclipses. La pasta dura está compuesta de cartón gris para darle rigidez y durabilidad. La impresión del primer ejemplar fue realizada en impresión digital. Se imprimió la portada sobre papel couche de 200gr y se plastifico mate para darle realce y un acabado más sofisticado.



Figura 137. Papel Couché

Tomado de: (Indiamart, 2017)



Figura 138. Marfilisa.

Tomado de: (Elo7, 2017)



Figura 139. Cartón gris.

Tomado de: (Elo7, 2017)



Figura 140. Portada astros



Figura 141. Contraportada astros.



Figura 142. Interior Libro.



Figura 143. Presentación astros.

7.7. Muestra Final

Muestra final del libro *Astros*, acercamiento digital.

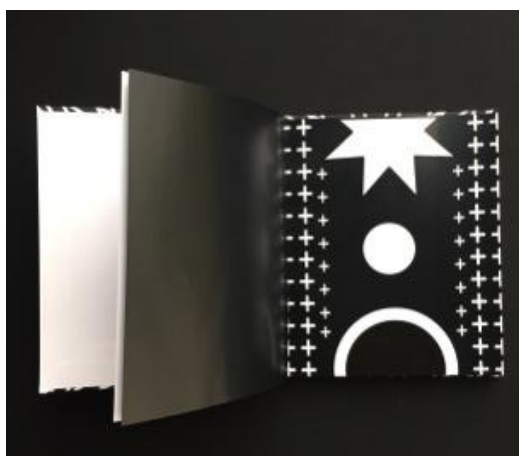

Figura 144. Muestra digital Mito.



Figura 145. Muestra digital Presentación.



Figura 146. Muestra digital Astros.

Muestra final libro Astros impreso.



Figura 147. Fotografía de producto libro Astros.



Figura 148. Fotografía de producto libro Astros.

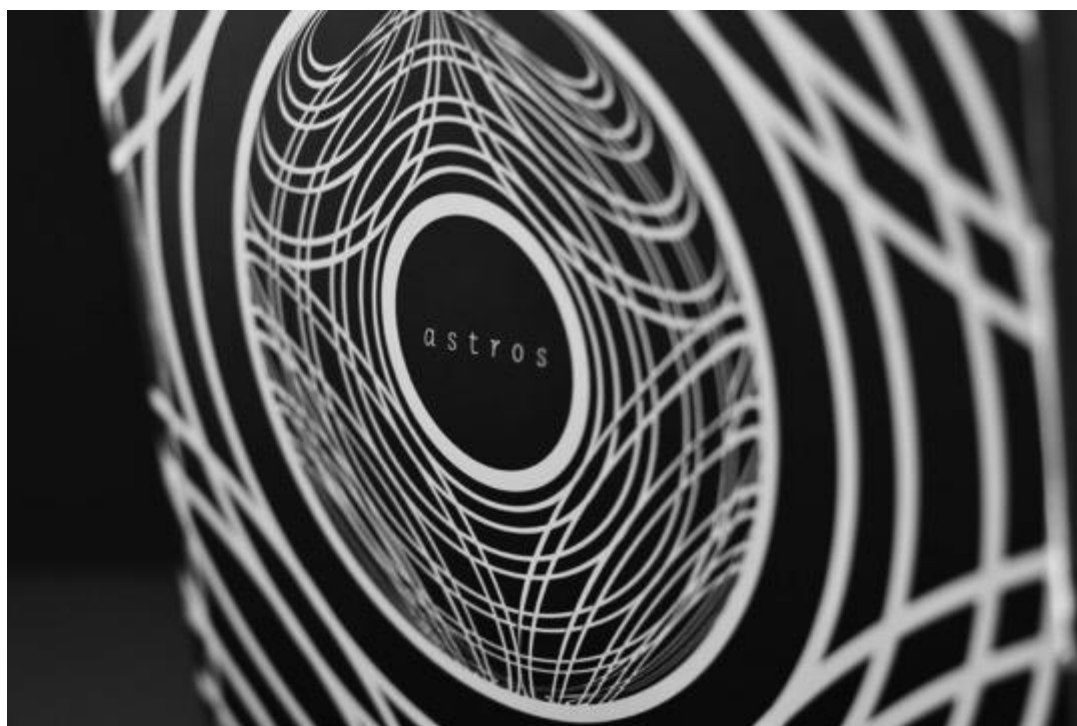

Figura 149. Fotografía de producto libro Astros.



Figura 150. Fotografía de producto libro Astros.



Figura 151. Fotografía de producto libro Astros.



Figura 152. Fotografía de producto libro Astros.



Figura 153. Fotografía de producto libro Astros.

7.8. Costos de producción

El costo del primer ejemplar fue de \$90,40 debido al número de hojas y al material utilizado. Se realizó en HM Group Soluciones creativas y se pidió un acercamiento de la posible impresión de 500 ejemplares, el costo total aproximado sería de **\$11, 975,00** en los mismos materiales que fue impreso el primer ejemplar. El precio por libro es de **\$23,95** si se manda hacer 500 unidades los precios bajan.

En el costo de venta del libro se aumentara un 80% que equivale a \$19,16 costos que cubren:

Investigación

Posibles gastos adicionales

Gastos publicitarios

Transporte

El costo final del libro es de **\$43,08** precio a la venta.

Costos directos		HORAS	Costo Total
Investigación y Coordinación	Documentación	250	\$ 250.00
	Bibliográfica	250	\$ 250.00
	Análisis	30	\$ 100.00
	Planificación	5	\$ 150.00
	Asignación	20	\$ 90.00
	Diseño	100	\$ 500.00
	Producción	10	\$ 90.40
Total		665	\$ 1,430.40
		Cost Unitario	Costo total
Producción 1 ejemplar	Impresión Couche 150 gr A4	\$ 0.60	\$ 60.00
	Impresión Couche 200 gr Mega A3	\$ 1.00	\$ 1.00
	Impresión Marfilisa	\$ 0.60	\$ 2.40
	Pasta Dura (cosido y encolado)	\$ 20.00	\$ 20.00
	Plastificado mate	\$ 7.00	\$ 7.00
		Total	\$ 90.40
		Costo Unitario	Costo Total
Producción 500 unidades	Impresión couche 150 gr	\$ 0.10	\$ 5,000.00
	Impresión Couche 200 gr	\$ 0.15	\$ 75.00
	Impresión marfilisa	\$ 0.20	\$ 400.00
	Pasta Dura (cosido y encolado)	\$ 10.00	\$ 5,000.00
	Plastificado mate	\$ 3.00	\$ 1,500.00
		Total	\$ 11,975.00

Figura 154. Costos.

Al igual se pidió a HM group una cotización de 200 libros impresos, se pidió 200 debido al alcance del proyecto , así como también en la cotización se descartó las hojas de marfilisa porque se las cambia por cartulina negra un material más ligero e igual resistente y aporta textura al terminado final.

Quito, 30 de enero de 2018

Señorita:
Estefanía Ramos
Presente.



Reciba un cordial saludo de nuestra parte.

A continuación le presentamos a ustedes la proforma solicitada.

Cantidad	Descripción	V. Unit.	V. Total
200	Libros encolados y cosidos en pasta dura plastificada mate tamaño: 21.5x18.5, 157 páginas internas en couche de 150gr., 4 de ellas troqueladas. Impresión: \$39 Pasta dura y encolado: \$2 Plastificado: \$1 Cosido: \$2 Corte: \$1 Troquelado: \$1	46.00	9200.00
	OBSERVACIONES: ESTOS PRECIOS NO INCLUYEN I.V.A.		

Atentamente

MIRIAM FONSECA
Gerente



Dirección:
América N17-239 y Santiago
Teléfono:
022 548 547
E-mail:
hmgroupsc@gmail.com

Figura 155. Costos.

En la proforma por HM group el total de los 200 ejemplares de \$ 9, 200,00 el precio que incluye impresión en papel couche de 150 gr, encolado y cosido, pasta dura y plastificado matte, corte y troquelado. Lo que da un costo aproximado de \$46 dólares por unidad.

7.9. Estrategia de Comunicación

Twist and Flash

A través del blog de moda y diseño Twist and Flash de la editora Daniela Armendáriz se mostrará una nota acerca de la propuesta de diseño, principalmente sobre producción editorial realizada, con el fin de resaltar aspectos importantes del proyecto como proceso diseño, áreas informativas y sus posible aplicaciones en las distintas ramas del diseño, al igual muestra un rescate de la una comunicación visual propia. El post del blog se realizará en el mes de Enero, segunda semana de 2018.



Figura 156. Estructura nota.



Figura 157. Publicación Astros.

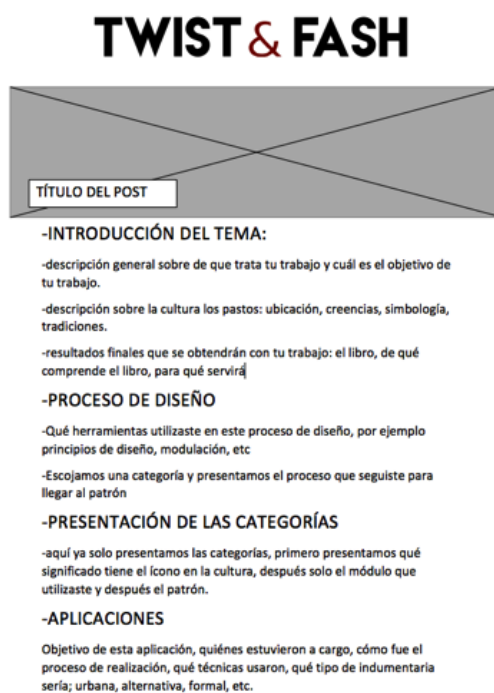

Figura 158. Publicación Astros.



Figura 159. Publicación Astros.

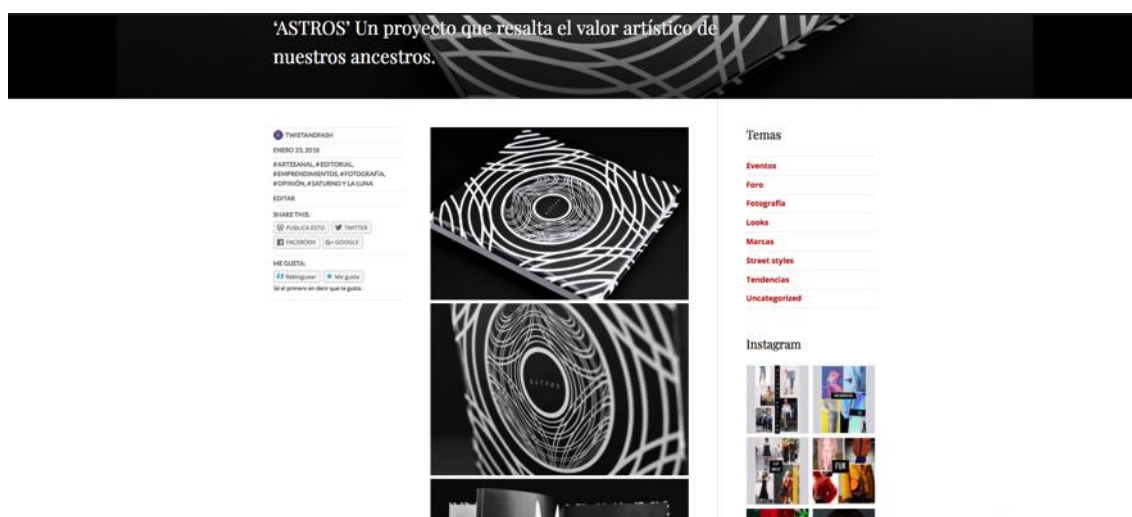

Figura 160. Publicación Astros.

Dentro de la estrategia de comunicación se tomó en cuenta el uso de la fotografía como recurso visual directo para transmitir el mensaje. Se realizó publicidades y postales fotográficas para el posteo en línea e impreso.

7.9.1. Publicidad del libro *Astros*

El tamaño de los informativos del libro son de 14,5cmx8 cm y de 14cmx10cm, los cuales fueron impresos en papel couché de 200gr. Son llamativos al posible comprador.

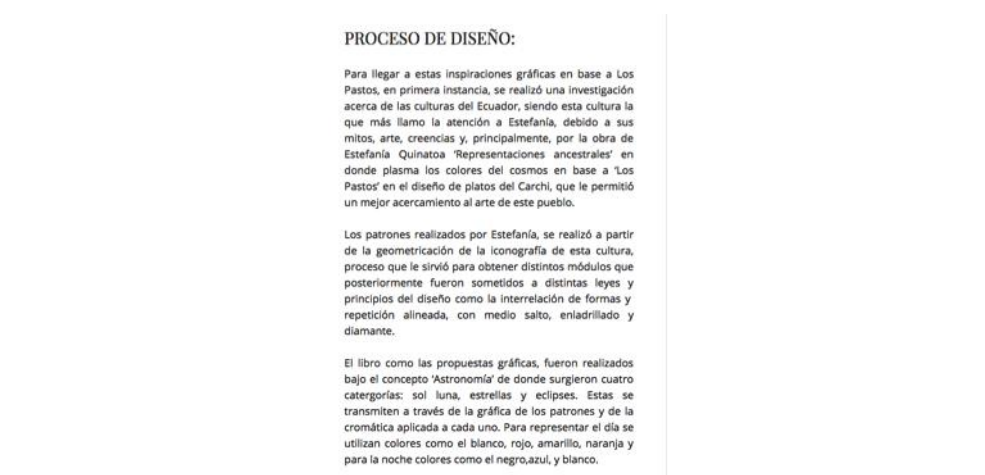

Figura 161. Publicidad.



Figura 162. Publicidad.



Figura 163. Fotografía análoga vestido.



Figura 164. Fotografía análoga vestido.



Figura 165. Fotografía digital vestido.

Para la publicidad de Astros se realizó postales informativas del libro y del vestido, para su mejor comprensión y publicidad se desarrolló un arte gráfico adicional, debido a que en la retroalimentación se cuestionó, sobre las postales del vestido porque en este caso se debe promocionar la producción editorial, más no el resultado de la aplicación.

Las postales son de 10 x 15 cm son portables y explicativas de la intención del proyecto, en este caso se dio prioridad los patrones realizados en el libro.



Figura 166. Postales.



Figura 167. Postales.

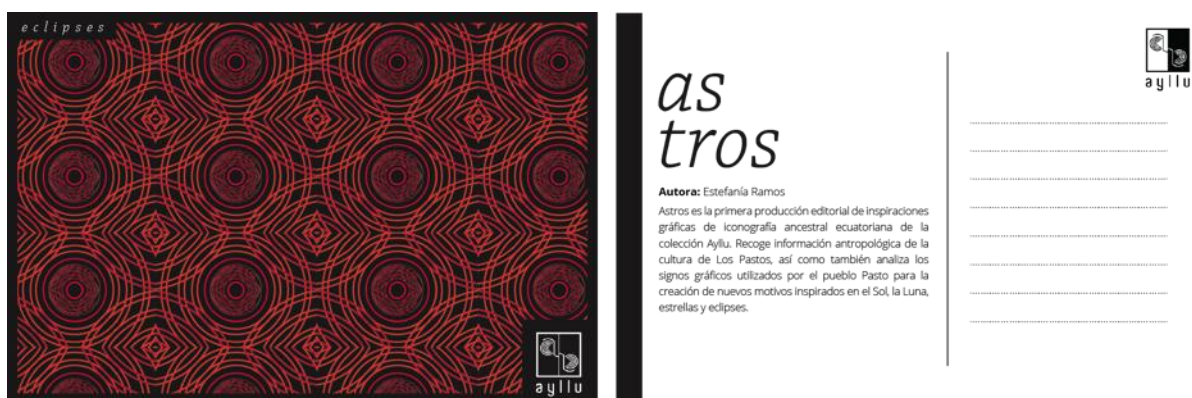

as tros

Autora: Estefanía Ramos

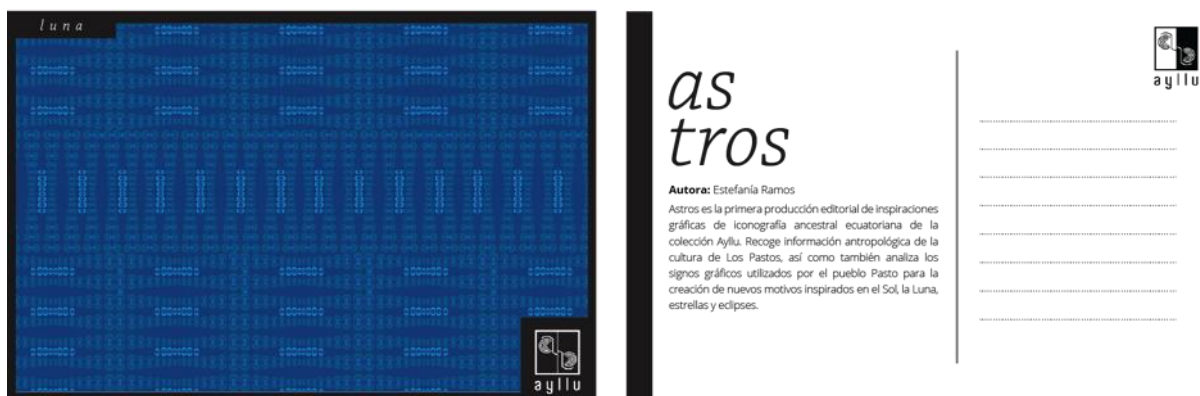
Astros es la primera producción editorial de inspiraciones gráficas de iconografía ancestral ecuatoriana de la colección Ayllu. Recoge información antropológica de la cultura de Los Pastos, así como también analiza los signos gráficos utilizados por el pueblo Pasto para la creación de nuevos motivos inspirados en el Sol, la Luna, estrellas y eclipses.



Figura 168. Postales.



as tros

Autora: Estefanía Ramos

Astros es la primera producción editorial de inspiraciones gráficas de iconografía ancestral ecuatoriana de la colección Ayllu. Recoge información antropológica de la cultura de Los Pastos, así como también analiza los signos gráficos utilizados por el pueblo Pasto para la creación de nuevos motivos inspirados en el Sol, la Luna, estrellas y eclipses.



Figura 169. Postales.



Figura 170. Detalle postal.



Figura 171. Detalle postal.



Figura 172. Postales impresas.



Figura 173. Postales impresas.



Figura 174. Publicidad impresa.

Adicional se desarrolla publicidad para dar a conocer la propuesta editorial en formato digital. Se realiza un separador de libro con información del link de ISSUU donde se encuentra el archivo.



Figura 175. Separador.

8. VALIDACIÓN DE LA PROPUESTA

Para la validación se realizaron dos tipos de validación:

- Aplicación de patrones en indumentaria por la diseñadora Johanna Freire y como pueden ser utilizadas las inspiraciones gráficas.
- Focus group a 10 personas con afines al arte y diseño de 18 a 25 años para exponer el proyecto y realizar la validación a través de una encuesta.

8.1. Aplicación y validación

La primera validación de la propuesta se encuentra en el libro, un trabajo en conjunto con la Diseñadora de Modas Johanna Freire quien fue parte del proyecto. Aplicó la información y los patrones mostrados en el libro en su proyecto de indumentaria, que fue la creación de una línea de vestidos inspirados en los patrones de la categoría Luna.

Se trabajó con Johanna en la parte del diseño del vestido y al momento de armar las piezas intervino Blanca Armendáriz del Taller de Sastrería Mena un trabajo en conjunto para llegar a un resultado final.

Línea vestido

Se decidió usar una silueta minimalista en A para que el centro de atención del vestido sea el print. Los materiales empleados fueron el satín, ya que aporta una caída apropiada para la silueta y la gamuza para agregar textura y detalle al vestido.



Figura 176. Boceto vestido.

Para escoger el diseño seleccionado se hizo boceto digital y la aproximación de los patrones aplicados. Los patrones pertenecen a las categorías de Sol y Luna.



Figura 177. Bocetos vestidos.

Técnica

La técnica empleada para la realización del vestido fue la sublimación en tela. Esta técnica que permite que la tinta con la que se plasma los diseños se fije permanentemente en la tela pasando del estado sólido al gaseoso sin pasar

Por el estado líquido. La composición del Satín es 100% polyester, por esta razón nunca se saldrá ni tampoco se perderá la intensidad de los colores.

Material seleccionado

Material:

Satín 2 metros

Gamuza 1 metro



Figura 178. Telas.

Sublimación de la tela

Para el proceso de sublimación se utiliza papel transfer, en el cual se imprime el diseño. Luego impreso el papel en este caso 1,30m x 1,50m y 50cm se prosigue a la fijación en la tela que debe tener un porcentaje en polyester para su adherencia.



Figura 179. Sublimación.

Ficha del vestido

Ficha realizada por la Diseñadora de Modas Johanna Freire un primer acercamiento de la línea de vestidos inspirados la categoría perteneciente a la Luna.



Figura 180. Ficha vestido.

Comentario de Johanna Freire

La industria textil que podemos encontrar en la ciudad de Quito es masificada, por lo tanto encontrar prints creativos o que tengan como base un estudio iconográfico ancestral es algo difícil, este proyecto me ha permitido crear diseños de autor en conjunto con Estefanía, lo cual aporta un valor significativo al resultado final. Como punto clave de inspiración para la creación del vestido me enfoque en los prints lunares ya que llamaron más mi atención tanto por su cosmovisión, composición y la paleta de colores que maneja.

8.2. Encuesta grupo objetivo

Tabla 14.

Planificación focus group

Planificación Focus Group	
10:00	Presentación Diseñadora Estefanía Ramos
10:05	Explicación del Proyecto
10:20	Preguntas por parte del grupo objetivo
10:25	Pasar el libro por los presentes
10:40	Proseguir con las encuestas

La encuesta se realizará la segunda semana de Enero de 2018, a estudiantes de Diseño de la Universidad de las Américas. La encuesta será impresa y entregada al grupo objetivo. Las preguntas de la encuesta abarcaran temas de diseño, cultura ecuatoriana, aplicación, precio, y valoración por parte del usuario.

Encuesta

Universidad de las Américas
Facultad de Arquitectura
Escuela de Diseño Gráfico e Industrial

Encuesta de validación sobre la propuesta editorial de inspiraciones gráficas de culturas precolombinas. Caso de estudio: Los Pastos

Propósito: Con la información obtenida servirá para validar la aceptación de la propuesta a través de la comunidad de diseño.

Instrucciones:

1. Contestar todas las preguntas planteadas.
2. Marcar con una X donde se solicite.

Producto: Libro

Nombre: *Astros*

Autor: Estefanía Ramos

Descripción: Libro inspirado en el Pueblo de Los Pastos, cultura precolombina Ecuatoriana. Contiene información acerca de Los Pastos, concepciones de astronomía en su arte, inspiraciones gráficas de su iconografía y aplicación de las mismas.

Marqué con una X

Edad

- a) 18-20 ____
- b) 20-25 ____
- c) 25-30 ____

Estudiante o profesional del área de:

- a) Diseño ____
- b) Arte ____
- c) Comunicación ____
- d) Otro ____

Aspecto General del Producto

Del 5 (Muy Satisfactorio) a 1 (Poco satisfactorio)

1. Acabados

- a) 5.____
- b) 4.____
- c) 3.____
- d) 2.____
- e) 1.____

2. Diseño

- f) 5.____
- g) 4.____
- h) 3.____
- i) 2.____
- j) 1.____

Marqué con una X**3. El diseño del libro transmite concepto de espacio/astronomía**

SI ____

NO ____

4. La propuesta expuesta le parece:

- a) Muy innovadora ____
- b) Innovadora ____
- c) Poco innovadora ____
- d) Nada innovadora ____

5. Los patrones presentados en la propuesta los encuentra:

- a) Muy Atractivos ____
- b) Atractivos ____
- c) Poco atractivos ____
- d) Nada atractivos ____

6. Utilizaría las inspiraciones gráficas que muestra el libro en:

- a) Indumentaria ____
- b) Logos ____
- c) Ilustraciones ____
- d) Otro (especifique) ____

7. Con el proyecto expuesto se valora y se da a conocer la Cultura Pasto?

- a) SI ____
- b) NO ____

La encuesta se realizó a 7 estudiantes de la carrera y Director de la carrera de Diseño Gráfico Industrial para validar la propuesta de diseño, ya que pertenecen al público objetivo. La encuesta recoge criterios de edad, rama de profesión aspectos generales del producto y diseño. Para realizar la validación se contó con una presentación introductoria acerca de la historia del Ecuador, de igual manera, sirvió para tener un acercamiento a los conocimientos por parte de los estudiantes acerca del nivel histórico cultural del Ecuador.



Figura 181. Presentación validación.



Figura 182. Presentación validación.



Figura 183. Presentación validación.



Figura 184. Presentación validación.

Conclusiones

- Los asistentes al focus group tenían poco conocimiento acerca de las culturas precolombinas.
- Nombraron culturas representativas como la Valdivia, Manteño, Tolita.
- Desconocían de términos como comunicación gráfica y comunicación visual.
- No conocían las culturas o pueblos que siguen vigente en nuestro territorio
- Consideraban que el arte precolombino no posee diseño.

Resultados focus group



RANGO EDAD
20-25 AÑOS

8
ENCUESTADOS

7 DISEÑADORES
1 COMUNICADOR

ASPECTO GENERAL DE PRODUCTO

ACABADOS

De los 8 encuestados respondieron del **5** (muy satisfactorio) a **1** (poco satisfactorio) 6 contestaron 5 y 2 contestaron 4 en cuanto a la calificación de acabados.

DISEÑO

De los 8 encuestados respondieron del **5** (muy satisfactorio) a **1** (poco satisfactorio) 6 contestaron 5 y 2 contestaron 4 en cuanto al diseño del producto final.

CONCEPTO

De los 8 encuestados respondieron **7** contestaron que el producto transmite concepto de espacio y **1** respondió que no transmite.

PROPUESTA

INNOVACIÓN

De los 8 encuestados respondieron de **Muy innovadora** a **Poco innovadora** 3 contestaron como propuesta muy innovadora y 5 contestaron como innovadora.

PATRONES

De los 8 encuestados respondieron de **Muy atractivos** a **Poco atractivos** 7 contestaron como muy atractivos y 1 contestó atractivo.

APLIACIONES

Los encuestados variaron sus respuestas en la cuanto donde se utilizaría las inspiraciones gráficas. El orden de respuesta va **Indumentaria, logos, ilustraciones y maquillaje.**

HERRAMIENTA

En la encuesta se pregunta si con el proyecto expuesto se valora y se da conocer la cultura Pasto? 8 de los 8 encuestados respondieron que sí, argumentando que en el libro sí recopila y da conocer información de los Pastos de una manera visual, para comprender su pensamiento.

Figura 185. Resultados Validación focus group.

Conclusiones

- **Aspecto general del producto**

En cuanto a los acabados del libro se generaron buenas críticas debido al material utilizado en la impresión de las hojas como portada. Se sugiere cambiar el material de las hojas troqueladas para mejor abertura del libro.

- **Patrones**

Los patrones mostrados en el libro son de gran interés para el público objetivo, debido a sus colores, forma y significado. Se conversó en que aplicaciones se puede dar uso a estas expresiones y se nombraron algunas, como ilustración, textiles, indumentaria, logo y una respuesta fue de maquillaje, ya que puede ser utilizada como fuente de inspiración.

- **Diseño**

El diseño del libro recibió aciertos y sugerencias, debido a que es un libro extenso y tiene una serie de requerimientos su costo lo hace elevado, se sugirió hacer una versión digital para mayor accesibilidad. Esto produce que se genere dos versiones la impresa y la digital, la impresa tiene la misma diagramación que la digital pero se ajusta a los procesos de imprenta como cosido, encolado se realizan ajustes.

- **Aplicación**

Encontraron la aplicación de los patrones en la indumentaria como innovadora y se rescata el trabajo en conjunto.

- **Herramienta de comunicación**

Los usuarios consideran al producto editorial como una fuente informativa, visual y literaria para el conocimiento y difusión de la cultura.

- El producto editorial es informativo y literario.
- Es atractivo para el público objetivo de 20 a 25 años.
- Si lo comprarían como fuente de inspiración y diseño.



Figura 186. Validación focus group.



Figura 187. Validación focus group.



Figura 188. Validación focus group.



Figura 189. Validación focus group.



Figura 190. Validación focus group.



Figura 191. Validación focus group.

9. CONCLUSIONES Y RECOMENDACIONES

9.1. Conclusiones

En la etapa de investigación se pudo concluir que existen escasos acercamientos de iconografía ecuatoriana, así como también las fuentes de información fueron pocas.

Se desarrolla procesos de trabajo como lluvia de ideas, moodboard y esquemas que permite un flujo dinámico y organizado de trabajo en la fase creativa como de organización de la propuesta.

Las inspiraciones mostradas en el libro para cada usuario el uso o aplicación es diferente, ya que pueden ser utilizadas en logos, textiles, ilustraciones incluso se habló de propuestas en maquillaje.

Rescatar y revalorizar el pensamiento ancestral de los Pastos.

Integrar la colaboración con otros diseñadores de áreas como indumentaria para combinar conocimientos y habilidades.

Propuesta integral, que permita un acercamiento a una comunicación visual basada en elementos precolombinos.

Todo el proceso de investigación y desarrollo dio como resultado el cumplimiento de los objetivos planteados en el proyecto: dar a conocer la cultura de los Pastos, mostrar las inspiraciones gráficas basadas en su iconografía y permitió una aplicación de la información mostrada en el libro en el área de indumentaria.

Realizar dos versiones del libro, la versión digital y la impresa, en las versiones desarrolladas se tomara en cuenta los formatos y se deberá modificar de acuerdo a parámetros como en tamaño, distribución tipográfica, y color (cmyk,rgb).

9.2. Recomendaciones

Aportar a la producción editorial ecuatoriana y a la comunicación visual como referente y bien cultural.

Se debe investigar más acerca de las expresiones artísticas ecuatorianas para la exploración de nuevas formas de expresión.

Contribuir a las investigaciones de esta índole, para impulsar el trabajo investigativo.

Dentro de las recomendaciones se sugiere cambiar el material utilizado en el libro como es la marfilisa por cartulina para la parte del troquelado, ya que así facilitará la manipulación del producto.

Se recomienda que el diseño editorial impreso tenga una versión digital, para el fácil acceso a la información.

Continuar trabajando en conjunto con profesionales de distintas ramas para generar propuestas innovadoras.

Introducir en el diseño la historia del diseño andino como aporte académico y cultural.

Se recomienda seguir con el proyecto de exploración de iconografía precolombina para realizar el alcance propuesto por el proyecto. Ya es nuestro deber mantener nuestra herencia cultural y como diseñadores utilizar los recursos y expresiones para consolidar una comunicación gráfica propia.

REFERENCIAS

- Alcina, J. (1987). Historia del arte hispanoamericano: 1. Arte Precolombino. Madrid: Editorial Alhambra.
- Almeida, E. (2000). Culturas Prehispánicas del Ecuador. Quito: Viajes Chasquiñan Cía.
- Ambrose, G. y Harris, P. (2004). Formato. Barcelona: AVA Publishing.
- Ambrose, G. y Harris, P. (2006). Bases del Diseño: Impresión y acabados. España: Bloomsbury Publishing.
- Ambrose, G. y Harris, P. (2008). Retículas. Barcelona: AVA Publising S.A.
- Ambrose, G. y Harris, P. (2010). Bases del Diseño: Metodología del Diseño. Barcelona: AVA Publising S.A.
- Barthers, R. (1971). Elementos de semiología. Recuperado el 27 de Noviembre de 2017, de <http://www.forma.forma-color.org/biblio/Barthes-Roland-Elementos-de-semiologia.pdf>
- Benítez L y Garcés, A. (2014). Culturas Ecuatorianas: Ayer y Hoy. Quito: ABYA-YALA.
- Bravomalo, A. (1992). Ecuador Ancestral. Quito: Artes Gráficas Señal.
- Constitución de la República del Ecuador.* (2008). Cultura. Recuperado el 2 de Enero de 2018 de https://www.oas.org/juridico/pdfs/mesicic4_ecu_const.pdf el 2 de
- Chaves, N. (2001). El oficio de diseñar. Propuestas a la conciencia crítica de los que comienza. Barcelona: G. Gilli S.A.
- Eco, H. (1976). Tratado de Semiótica General. Recuperado el 14 de Noviembre de 2017, de http://fba.unlp.edu.ar/lenguajemm/?wpfb_dl=17

- DANE. (2016). Censo colombiano: Población. Recuperado el 5 de Noviembre de 2017, de <http://www.dane.gov.co/index.php/sistema-estadistico-nacional-sen/planificacion-estadistica/planes-estadisticos>
- Delgado, J. (2004). Crónica de Los Pastos. Quito: ABYA-YALA.
- Fornet, R. (2006). La interculturalidad a prueba. Recuperado el 26 de Agosto de 2017, de http://aprendeenlinea.udea.edu.co/lms/moodle/file.php/799/Raul_Fornet_Betancourt_Interculturalidad_a_prueba.pdf
- Frutiger, A. (2012). Signos, símbolos, marcas, señales. Barcelona: G. Gilli S.A.
- Gillam, R. (1951). Fundamentos del Diseño. México: Limusa.
- Gutiérrez, A. (1998). Dioses, símbolos y alimentación en los Andes: Interrelación hombre fauna en el Ecuador Prehispánico. Quito: ABYA-YALA.
- Haslam, A. (2007). *Book Design*. Barcelona: Blume.
- Iturralde, P. (2004). Duales y recíprocos: La comunicación visual del Ecuador. Quito: La Mariscal.
- Jijón y Caamaño, J. (1997). Antropología prehispánica del Ecuador. Quito: Santillana.
- King, S. (2001). Diseño de revistas pasos para conseguir el mejor diseño. Barcelona: G. Gilli S.A.
- Macazaga, C. (2015). Símbolos prehispánicos: sustento filosófico. México: Editorial Trillas.
- Madea, J. (2006). *The Laws of simplicity*. Barcelona: Gedisa S.A.
- Meyer, F. (1994). Manual de Ornamentos. Barcelona: Editorial Gustavo Gili S.A.
- Milla, Z. (1990). Introducción a la Semiótica del diseño andino precolombino. Peru: Asociación Cultural Amaru Wayra.

- Mindale. (2015). Catálogo de iconografía del Ecuador antiguo. Recuperado el 12 de Mayo de 2017, de http://mindalae.com.ec/proyecto/images/proyecto_mindalae/biblioteca/catalogo-de-iconografia-de-ecuador-antiguo.pdf
- Moreno, S. (1987). Ecuador Indígena, simbolismo y cotidianidad: La Cultura en el Ecuador perspectivas futuras. Quito: ABYA-YALA.
- Muller, J. (1986). Historia de la comunicación visual. Barcelona: G. Gilli S.A.
- Munari, B. (1976). Diseño y comunicación visual: contribución a una metodología proyectual. Barcelona: G. Gilli S.A.
- Phillips, P.y Bunce,G. (1993). *Repet Patterns: a manual for designers, artists and architects*. Barcelona: G. Gilli S.A.
- Quinatoa, E. (2013). Representaciones ancestrales y colores del cosmos: Diseños de los platos del Carchi. Quito: Ministerio de Cultura y Patrimonio.
- RAE. (2018). Cultura. Recuperado el 28 de Diciembre de 2017, de <http://dle.rae.es/?id=BetrEjX>
- Russell, D. (1990). El libro del blanco y negro. Barcelona: G. Gilli S.A.
- Saltzman, A. (2004). El cuerpo diseñado: Sobre la forma en el proyecto de la vestimenta. Buenos Aires: Paídos.
- Samara, T. (2002). *Making and Breaking the grid: A Graphic Design Layout Workshop*. Barcelona: G. Gilli S.A.
- Sánchez, J. (1997). Identidad Nacional, Cultura, y Globalización. Quito: ILDS.
- Solórzano, A. (2012). Semiótica: Diseño gráfico y cultura. Colombia: Editorial Universidad Pontificia Bolivariana.
- Swift, J. (2015). Patrones decorativos: Decora cualquier superficie con fantásticos diseños creados por ti. Barcelona: PROMOPRESS.

- UNESCO. (2013). Informe UNESCO: Indicadores de Cultura en el Ecuador. Recuperado el 30 de Diciembre de 2017 de https://en.unesco.org/creativity/sites/creativity/files/cdis/resumen_analitico_ecuador_0_1.pdf el
- Valencia, J. (2002). Estética del Arte Precolombino. Quito: CCE Fondo editorial.
- Vilaseca, E. (2008). 268 Motivos para diseñar patrones decorativos y texturas. Barcelona: PROMOPRESS.
- Wong, W. (1999). Principios del diseño en color. Barcelona: Editorial Gustavo Gili S.A.
- Yáñez, C. (2015). Culturas Prehispánicas del Ecuador. Quito: CCE Publicaciones.
- Zappatera, Y. (2008). Diseño editorial periódicos y revistas. Barcelona: G. Gilli S.A.
- Zecchetto, V. (2002). La danza de los signos: Nociones de semiótica general. Recuperado el 12 de Noviembre de 2017, de http://digitalrepository.unm.edu/cgi/viewcontent.cgi?article=1003&context=abya_yala

ANEXOS

Anexo 1

Entrevista a artistas plásticos

Entrevistado/a: Elizabeth Taípe y Jaime Calderón

Profesión: Artistas Plásticos

Entrevista grabada y transcrita

¿Cree que el arte es importante como expresión cultural?

El arte es una expresión que tiene toda cultura, y se expresa a través de la música pintura, textiles, danza, y poesía, es una necesidad del ser humano. En las primeras culturas del hombre de las cavernas luego de satisfacer la necesidad de alimentarse, empezaron a satisfacer otras necesidades como la expresión artística, música y los trazos. El arte es la expresión del sentimiento.

¿Conoce sobre culturas e iconografía ecuatoriana?

¿Cuáles?

Tolita, Chorrea, Jama, Manteño, Negativo del Carchi.

Jaime - Sí, en lo personal me encanta toda la producción artística de nuestras culturas aborígenes la cultura Valdivia, me fascina la manera de simplificación, estilización, como atribuyen elementos de la mujer en pequeñas figuras como son las Venus. La manera en la que simplifican y la armonía que muestra son de riqueza artística única. Producciones artísticas aborígenes ecuatorianas son muy sensibles, por la utilización de elementos de la naturaleza como animales armadillos, venados, felinos y como abstraen la forma de cada uno de ellos

Las culturas Andinas, de la Amazonia, y de la Costa han sido de una habilidad única y extraordinaria, y deberíamos tener en cuenta siempre y no tener dormido esos conocimientos. Detrás de las producciones o vestigios artísticos existe un universo oculto.

¿Conoce referentes en el arte que utilicen iconografía Ecuatoriana?

Durante la cultura barroca en el Ecuador, movimientos se fusionaron con nuestras culturas, pero en la época republicana nos fuimos desligando de nuestras raíces para ser influenciados por lo de afuera. Referentes como Guayasamin y Kingman regresaron a nuestras raíces topando temas indigenistas, así como también Tabara y Maldonado tomaron símbolos pequeños precolombinos en los años 60, 70. Debido a la globalización, se copia a lo mexicano boliviano, y peruano y así se va perdiendo la identidad.

¿Cuál es la importancia de conocer la iconografía y culturas ecuatoriana?

Es importante porque son nuestras raíces y debería ser una obligación y necesidad conocer sobre la producción artísticas de nuestras culturas, los artistas de aquella época fueron auténticos en su arte reflejaban su modo de vivir y de la existencia del mundo.

A la iconografía Ecuatoriana se puede catalogar como identidad gráfica

Sus características son originales, se distinguen claramente la cerámica del Ecuador en las distantes regiones como son Costa, Sierra, Oriente, al igual que se diferencian las expresiones artísticas del Perú y México. Nosotros como ecuatorianos hemos perdido esa proyección artística no la hemos sabido valorar esa originalidad. Ejemplos como en México y Perú toman como eje sus expresiones artísticas culturales para realizar diseños u producciones contemporáneas pero teniendo en cuenta su bagaje cultural.

Anexo 2

Entrevista a Diseñador Gráfico

Entrevistado/a: Alfredo Ruales

Profesión: Arquitecto/Diseñador Gráfico

Entrevista grabada y transcrita

¿Cuáles son los principios fundamentales que considera en el diseño?

... Te voy hablar desde mi experiencia trabajé bastante la proporción aurea y manejaba mallas para realizar los diseño, para lograr armonía, equilibrio en la composición. También considero la parte sensorial un elemento importante para generar diseño. Es lograr un objetivo un propósito.

¿Cuáles son sus fuentes de inspiración?

- Me inspira lo visual, dentro de lo visual la fotografía, cine, pinturas, artes visuales.

¿Conoce sobre iconografía ecuatoriana?

Iconografía precolombina en la región de la costa se puede encontrar culturas como la Manteña, Machallila, Valdivia con una fuerte expresión iconográfica. En la Sierra podría decir los Cañaris y Los Pastos.

A la iconografía Ecuatoriana se puede catalogar como identidad gráfica

Sí, ya que tiene una relación con el espacio y tiempo. La iconografía precolombina tiene identidad pese a que varias culturas ecuatorianas tienen rasgos similares, es por esto que reúne características de particularidad muy específicas, no encuentras un diseño igual en otras culturas, muchas tenían el mismo referente como por ejemplo el jaguar, una representación de maya no es igual a la ecuatoriana.

¿Consideras que la iconografía ecuatoriana tiene diseño?

Alfredo: Yo diría que es intrínseco, una iconografía tiene diseño, la cuestión es que sea buen diseño o mal diseño es decir que responda a una necesidad “que sirva”. Sí tiene diseño porque cumplía parámetros necesarios para aquella época.

¿Conoce diseñadores u artistas que utilicen principios o iconografía prehispánica del Ecuador?

Sí artistas como Estuardo Maldonado, Nelson Román, Washington Iza, y Tabara.

Anexo 3

Textos del libro

Dedicatoria

Para Janet

“Todo a tu alrededor

todo está lleno de amor”

Bjork

Agradecimientos

Este libro no hubiera sido posible sin el ánimo y la ayuda de una serie de amigos y familia. Gracias a Janeth ,Chari ,Fabián ,Daniela ,Johanna ,Silvia ,Andres ,Alfredo ,Jaime y Eli quienes pusieron una parte ellos para que este proyecto sea posible. Igual al pueblo Pasto porque sin su sabiduría y conocimiento nunca me hubiera imaginado ver más allá.

Introducción

“El arte precolombino en Ecuador, como en el resto de América, es sobre todo un arte ritual. Es la expresión material de símbolos y conceptos cosmogónicos abstractos. Es la única manifestación ideológica que ha sobrevivido al tiempo: constituye, por lo mismo la clave principal para descifrar e interpretar la mentalidad de los antiguos habitantes” (Valdez, Veintimilla, 1992)

En el Ecuador existen diversas culturas y grupos étnicos, cada uno con características particulares y expresiones culturales que forman su identidad. Las culturas ecuatorianas como el resto de culturas han exteriorizado su pensamiento a través de elementos gráficos sintetizando su concepción del mundo por medio de iconografía y símbolos, estos pensamientos fueron plasmados en la cerámica, orfebrería, y vestimenta siendo así un intercambio de identidad visual.

Debido al desconocimiento de las culturas y limitadas investigaciones, es difícil encontrar acercamientos gráficos de la interculturalidad ecuatoriana.

Este libro se encuentra inspirado en el pueblo de Los Pastos, y toma algunas de sus representaciones astronómicas como el Sol, la Luna, estrellas y eclipses que fueron plasmados en sus piezas cerámicas. Estos diseños reflejan su cosmovisión y conocimiento ancestral en cuanto a lo que nos rodea.

Gracias al libro Representaciones ancestrales y colores del cosmos diseños de los platos del Carchi de Estelina Quinatoa y al trabajo de investigación iniciado por el Ministerio de Cultura y Patrimonio en el 2007, publicación donde se expone y se analiza la simbología de los platos cerámicos de Los Pastos, esto nos da un acercamiento a la riqueza gráfica de este pueblo que debe ser valorada y disfrutada por todos y es la fuente de inspiración de este libro. Así como también pretende atraer a personas afines al arte y diseño que encuentren en el arte y conocimiento precolombino respeto y admiración.

Espero que estas páginas para la comunidad gráfica se conviertan en fuente de inspiración y también como ayuda gráfica e informativa para el desarrollo y exploración propuestas gráficas.

(DATOS PRINCIPALES DE LOS PASTOS COMO EL LIBRO SE CENTRA EN LA ASTRONOMIA Y LOS PATRONES SOLO SE DA INFORMACION RELEVANTE DEL CONTEXTO)

(CONTEXTO)

Los Pastos fueron un asentamiento cultural con mayor concentración de habitantes. Fueron considerados pacíficos, sedentarios y comerciantes. Era una agrupación avanzada y organizada, diversa en idioma, creencias, costumbres y belleza artística frente a otras culturas de su época.

(MITO)

PERDIZ NEGRA Y PERDIZ BLANCA

Hace mucho tiempo existió dos brujas poderosas, tenían la cualidad de transformarse en perdices, una era negra y la otra blanca; una oposición dual. Volaban por los cielos y danzaban buscando un territorio, el centro del espacio y tiempo. Representaban el Oriente y Occidente. Su poder les permitía crear y

reorganizar el mundo. Si la perdiz blanca mira hacia el oriente las riquezas naturales se quedarían en el Oriente, y en occidente la perdiz negra se quedaría con lo civilizado y la agricultura. Creando así el territorio de los Pastos en el Ecuador y Colombia.

(UBICACION)

Se ubicaron en el valle interandino, en la provincia del Carchi, al Norte del Ecuador; y en el Departamento de Nariño, al Sur de Colombia.

(PERIODO)

Se desarrollaron en el período de Integración, 500 a.C hasta 1.500 d.C periodo en el cual se marcó el desarrollo de técnicas cerámicas, expansión de territorio, división de trabajo y clases sociales, e identidad étnica.

(ECONOMIA)

Su economía se basaba en la agricultura. Cultivaban y comercializaban productos como maíz, papas y cereales.

(LENGUA)

Su lengua actual es el Kichwa pero su lengua maternal fue La Chibcha considerada hoy como lengua muerta.

(DEFINICION SOLA)

Astronomía: Ciencia que estudia la estructura y la composición de los Astros, localización y movimientos de los mismos

(INICIO DEL CAPITULO EXPLICATIVO DEL LIBRO)

La astronomía ha estado presente en la historia de cada pueblo, arraigada al conocimiento de la agricultura, al tiempo, pronósticos y rituales de un sistema mágico y religioso. Gracias a la observación de los astros se consolidaron las bases del pensamiento, rituales, leyendas y tradiciones de casi todas las culturas.

(SOLO EXPLICACION DE LA ASTRONOMIA EN SUS DISEÑOS)

“El arte es una forma de conocimiento mediante el cual el hombre expresa su concepción del mundo y de la vida, sintetizando, la totalidad de su cultura, desarrollada como un producto de su herencia y creación en el cual se manifiesta los valores, estéticos de lo bello y universal” (Milla,1990)

En los diseños de los platos de Los Pastos se plasmó su pensamiento astronómico en calendarios lunares y solares, movimiento de planetas y estrellas, deidades, diferenciación entre lo masculino y femenino de los astros, y ciclos astrales.

Durante la historia de los Pastos se distinguen 3 fases cerámicos que fueron Capulí, Piartal y Tuza en donde se hallaron representaciones simbólicas del Sol, Luna, estrellas y eclipses. El uso de formas geométricas, abstracciones de animales y figuras antropomorfas fueron plasmados en objetos cerámicos utilitarios de aquella época que expresan y exteriorizan por medio de un lenguaje gráfico. Un deseo implícito de comunicación a través de expresiones artísticas.

IMAGENES

(2 PLATOS RENDER DESPUES DEL TEXTO SOBRE LOS DISEÑOS)

(FOTO1)

(FOTO2)

ASTROS

“Las observaciones que tiene el aborigen frente al mundo que lo rodea, serán definitivas, para establecer un sentido religioso de creencias y de maneras de hacerlo asequible e íntimo, hasta el punto de adoración con deidades con categoría de dioses invisibles” (Valencia,2002)

(SOLO EL ICONO DE LA REPRESENTACION DE LOS ASTROS Y EXPLICACION)

(ICONO)

Sol: Fuente de luz calor y vida.La observación al sol permitió medir el tiempo y establecer las estaciones de trabajo en el campo.

Deidad masculina.

(ICONO)

Luna: Representada por circulos o semicirculos.Astro asociado a comportamientos femeninos por su movimiento y ciclos. Deidad femenina.

(ICONO)

Estrellas: Ojos del cielo, concepción de dualidad “consideraban que cada especie tenia un semejante en el cielo”. Los pueblos andinos han observado el cielo por miles de años.Consideradas como deidades femenina.

(ICONO)

Eclipses: Representaciones solares y lunares, se atribuian a la muerte de un astro y a su renovación.“Los mitos y leyendas andinos atribuyen al fenómeno del eclipse solar o lunar, a la muerte del astro al ser devorado por un monstruo o una montaña”(Quinatoa,2007).

PARTE PATRONES

Los patrones que se mostraran a continuación fueron inspirados en la iconografía de astronomía ancestral de los Pastos. Se tomo íconos del Sol, luna, estrellas y eclipses para realización de piezas gráficas correspondientes a cada categoría. Para la construcción de los patrones se utilizaron principios básicos de diseño como interrelación de formas para los módulos y distintos principios de repetición como repetición alineada, repetición con salto, en diamante, aleatoria, y enladrillado y principios de diseño andino como es la dualidad y de cuatritipartición para su composición.

Este proyecto predente revalorizar la riqueza gráfica de los antiguos Pastos como medio de inspiración visual para futuros usos gráficos.

CROMATICA

Para la cromática utilizada se encuentra basada en concepciones de color de la cultura Pasto y también de la psicología del color. Los colores se encuentran relacionados al día a la noche para representar el concepto en cada categoría.

(HOJA ENTERA CON EL COLOR)

RELACIONADOS AL DIA-SOL

1BLANCO

2ROJO

3AMARILLO

4NARANJA

RELACIONADOS A LA NOCHE-LUNA ESTRELLAS

1BLANCO

2AMARILLO

3AZUL

4NEGRO

INSPIRACIONES

1 TROQUEL SOL

6 PATRONES DEL SOL

2 TROQUEL LUNA

5 PATRONEL DE LA LUNA

3 TROQUEL ESTRELLAS

5 PATRONES DE ESTRELLAS

4 TROQUEL ECLIPSES

5 PATRONES ECLIPSES

APLICACIONES

Para realizar las aplicaciones de las inspiraciones gráficas desarrolladas en este libro se pidió a una persona basado en sus intereses y aptitudes para que sean parte de este proyecto. La persona escogida utilizó de forma libre las inspiraciones gráficas mostradas en este libro como recurso para aplicarlas en sus proyectos. Independientemente los dos se desvuelven en ambito del diseño gráfico y diseño de modas.

Breve descripción del Diseñador:

Me llamo Johanna Freire, tengo 24 años y estudié diseño de modas en la universidad tecnológica equinoccial, para mi el diseño de modas es otro medio de expresión del alma en el cual siento libertad para materializar mis ideas.

Mi estilo es marcado y muy personal, sin embargo tengo la capacidad para adaptarme a cualquier estilo. Para mi, la inspiración es un punto clave para mis diseños, me inspiro en la cultura, la música y la naturaleza, también me gusta jugar con diferentes texturas, siluetas y colores para proponer indumentaria diferente.

Aplicación:

Como punto clave de inspiración para la creación del vestido me enfoque en los prints correspondiente a la categoria de Luna ya que llamaron más mi atención tanto por su cosmovisión, composición y la paleta de colores que maneja. Decidí usar una silueta minimalista en A para que el centro de atención del vestido sea el print.

Los materiales empleados fueron el satín ya que aporta una caída apropiada para la silueta y la gamuza para agregar textura y detalle al vestido.

(FOTO)

Comentario libro

“Me parece necesario que en este mundo tan globalizado y enajenante, artistas busquen sus raíces ancestrales como punto de inspiración para la creación de proyectos. La cultura no necesita ser rescatada, la cultura está viva!

La colección de prints basados en la iconografía antigua de la cultura pastos maneja una cromática y composición acertada para cada categoría presentada, razón por la cual son propicios para la creación de una colección de moda.”

Técnica que aplicó.

La técnica empleada para los prints fue la sublimación, técnica que permite que la tinta con la que se plasma los diseños se fijen permanentemente en la tela.

La composición del Satín es 100% polyester, por esta razón nunca se deslavara ni tampoco se perderá la intensidad de los colores.

Anexo 4



Anexo 5

Universidad de las Américas

Facultad de Arquitectura

Escuela de Diseño Gráfico e Industrial

Encuesta de validación sobre la propuesta editorial de inspiraciones gráficas de culturas precolombinas. Caso de estudio: Los Pastos

Propósito: Con la información obtenida servirá para validar la aceptación de la propuesta a través de la comunidad de diseño.

Instrucciones:

3. Contestar todas las preguntas planteadas.
4. Marcar con una X donde se solicite.

Producto: Libro

Nombre: *Astros*

Autor: Estefanía Ramos

Descripción: Libro inspirado en el Pueblo de Los Pastos, cultura precolombina Ecuatoriana. Contiene información acerca de Los Pastos, concepciones de astronomía en su arte, inspiraciones gráficas de su iconografía y aplicación de las mismas.

Marqué con una X

Edad

- d) 18-20 ____
- e) 20-25 ____
- f) 25-30 ____

Estudiante o profesional del área de:

- e) Diseño ____
- f) Arte ____
- g) Comunicación ____
- h) Otro ____

Aspecto General del Producto

Del 5 (Muy Satisfactorio) a 1 (Poco satisfactorio)

7. Acabados

k) 5.____

l) 4.____

m) 3.____

n) 2.____

o) 1.____

8. Diseño

p) 5.____

q) 4.____

r) 3.____

s) 2.____

t) 1.____

Marqué con una X

9. El diseño del libro transmite concepto de espacio/astronomía

SI ____

NO ____

10. La propuesta expuesta le parece:

e) Muy innovadora ____

f) Innovadora ____

g) Poco innovadora ____

h) Nada innovadora ____

11. Los patrones presentados en la propuesta los encuentra:

e) Muy Atractivos ____

f) Atractivos ____

g) Poco atractivos ____

h) Nada atractivos ____

12. Utilizaría las inspiraciones gráficas que muestra el libro en:

- e) Indumentaria ____
- f) Logos ____
- g) Ilustraciones ____
- h) Otro (especifique) ____

7. Con el proyecto expuesto se valora y se da a conocer la Cultura Pasto?

- c) SI ____
- d) NO ____

¡Muchas gracias!

