



FACULTAD DE CIENCIAS DE LA COMUNICACIÓN

VIDEO DOCUMENTAL ACERCA DE LA DISCRIMINACIÓN DE LAS  
TRABAJADORAS SEXUALES Y LA VULNERACIÓN DE SUS DERECHOS EN  
LA CIUDAD DE QUITO.

Trabajo de Titulación presentado en conformidad con los requisitos  
establecidos para optar por el título de Licenciada en Producción Audiovisual y  
Multimedia, mención Producción Audiovisual

Profesora Guía

Mónica Hinojosa Becerra

Autora

Nancy Yessenia Urquiza Ramos

Año

2014

## **DECLARACIÓN DEL PROFESOR GUÍA**

Declaro haber dirigido este trabajo a través de reuniones periódicas con el estudiante, orientando sus conocimientos y competencias para un eficiente desarrollo del tema escogido y dando cumplimiento a todas las disposiciones vigentes que regulan los Trabajos de Titulación.

---

Mónica Hinojosa Becerra

Licenciada En Comunicación Audiovisual

#pasaporte AAH264714

### **DECLARACIÓN DE AUTORÍA DEL ESTUDIANTE**

Declaro que este trabajo es original, de mi autoría, que se han citado las fuentes correspondientes y que en su ejecución se respetaron las disposiciones legales que protegen los derechos de autor vigentes.

---

Nancy Yessenia Urquizo Ramos

1720432770

### **AGRADECIMIENTOS**

Agradezco a Dios por colocar en mi camino a personas tan maravillosas, que a lo largo de la vida, han aportado de mil y un maneras mi desarrollo como persona, mujer y estudiante. Rosita, Giovanna, Marco Antonio, Marco Vinicio, gracias totales!

A mis amigos, Lore, Andre, Andrés, Joha, César, Richi, Michel, por su incalculable ayuda, Gracias!

## **DEDICATORIA**

A mi Madre, por traerme al mundo para hacerme feliz, siendo mi ejemplo de valentía, trabajo, ternura y fuerza.

A mi Rosita, por ayudarme desde niña a trazar las líneas de mis cuadernos, así como las de la vida, las cuales han sido sus enseñanzas llenas de sabiduría, para ayudarme a descubrir lo mejor que hay en la vida.

A mi Abuelito, por estirar sus fuerzas para permitirme culminar esta etapa de mi vida.

En honor a sus mimos, desvelos, esfuerzos, apoyo y dedicación, les dedico mi trabajo.

## RESUMEN

*“Solangel”* es un video documental que muestra el diario vivir de una madre de cinco hijos, las carencias, la pobreza. Además de narrar los abusos de lo que ha sufrido a lo largo de su vida y dentro de su trabajo, el cual, por ser un trabajo sexual, le ha traído dolores, maltratos y le ha estigmatizado junto con su familia.

A través de la investigación que se realizó, se llegaron a varios puntos de vista, en los que el maltrato hacia la trabajadora sexual, tanto psicológico como físico, es parte de su cotidianidad. Los abusadores, los proxenetas, clientes y la misma sociedad, flagelan la integridad de este colectivo, no toman en cuenta la vida que la mujer trabajadora sexual lleva fuera de su oficio; es por ello, que el fin del documental es transmitir un mensaje de conciencia, para mostrar que hay detrás de estas mujeres y que les ha llevado a dedicarse a este tipo de vida.

## **ABSTRACT**

“Solangel” is a documentary video showing about daily life of a mother of five children, shortages and poverty. Besides narrating the abuse she has suffered throughout her life and in his work. Her job is a sex work for this reason has been abused and stigmatized by her family.

The conclusion of the research examines many viewpoints, both psychological and physical, as both are part of their daily lives. Abusers, pimps, customers and society flagellate integrity of this group and do not take into account the life of sex worker carries out her craft.

Finally, the aim of the documentary is to convey a message of awareness to show what is behind the women and why they have chosen this way of life.





7.1.4. Propuesta de fotografía.....	41
7.1.5. Cronograma.....	42
7.1.6. Plan de rodaje.....	42
7.1.7. Contratación del personal.....	43
7.1.8. Presupuesto .....	44
7.2. Producción .....	45
7.2.1. Rodaje .....	46
7.3. Postproducción.....	47
7.3.1. Montaje .....	47
7.3.2. Sonorización .....	48
7.3.3. Musicalización.....	48
7.3.4. Infografía .....	48
8. CONCLUSIONES.....	51
7.1 GENERALES .....	51
7.2 ESPECÍFICAS .....	51
9. RECOMENDACIONES.....	54
10. REFERENCIAS.....	55
11. ANEXOS.....	60

## **Introducción**

En Ecuador se han hecho varios videos documentales sociales en los que se cuenta principalmente la tragedia, motivo por el cual se ha visto la necesidad de crear un documental de denuncia, dirigido hacia la exposición de los posibles delitos cometidos contra los grupos sociales inferiores, iniciando por "SOLANGEL", documental social sobre prostitución, el cual tratará de exponer la serie de abusos que se comete en nuestro país hacia las trabajadoras sexuales, ya que uno de los primeros tipos de crímenes más comunes es la violencia hacia la mujer, y las trabajadoras sexuales son violentadas diariamente.

Dos de los caminos que a lo largo de la carrera audiovisual han llamado mi atención es el documental social y el alcance expansivo que poseen los medios sobre la transmisión de un mensaje hacia la parte cognitiva de las masas, debido a que la imagen, ha ido creando en los seres humanos una relación de dependencia entre lo que se ve y lo que se vive.

Es allí cuando se ha logrado fusionar ambos objetivos para tratar de mostrar una realidad que lleve un mensaje hacia la sociedad, sobre el machismo patriarcal que se vive en la ciudad de Quito, el cuál al parecer esconde para luego juzgar sus propios traspies.

La innumerable información que existe sobre prostitución es desconcertante ya que las denuncias existen pero al parecer, según datos recogidos del Diario Hoy, la sociedad y los organismos respectivos no las toman en cuenta; se conoce que el 80% de las mujeres que se dedican a esta actividad tienen entre 20 y 35 años, poca educación, varios hijos que mantener y a los que normalmente les ocultan la verdad, un esposo alcohólico desempleado que muchas veces promueve la actividad de la prostitución y un cuerpo expuesto a las más terribles enfermedades (Hoy, 2013), otro porcentaje habla sobre aquellas que pasan los 40 años, prostitutas ejerciendo su oficio en condiciones

inhumanas debido a que ya no llaman la atención y deben realizar su oficio en condiciones deplorables.

La estigmatización de las mujeres que se dedican al trabajo sexual las ha ido marcando de tal manera que hasta sus hijos son violentados física y psicológicamente como es el caso de Sol Ramírez, la persona de contacto que pude entrevistar en mi proceso de investigación, quien ha tenido que soportar abusos por parte de la policía, fiscalía, vecinos y transeúntes, ya que al ser conocimiento de muchos el oficio que ella lleva, la censuran desde la tienda de su barrio donde rara vez puede adquirir víveres, hasta en las comisarías donde ha intentado denunciar algunos tipos de atropellos hacia ella y su familia sin ser escuchada jamás.

Violencias como estas son el motor de la idea de, a través de herramientas audiovisuales, traspasar a imagen en movimiento la realidad de los abusos contra las trabajadoras sexuales y provocar una acción ante esa injusticia.

## **Hipótesis**

El presente video documental pretende demostrar el maltrato por el que una trabajadora sexual ha sido víctima, para de esta manera lograr reflejar los abusos que se comete contra este grupo social.

La intención es crear una voz de defensa y protesta ante el maltrato de la mujer trabajadora sexual, ya que es un grupo que consta con un alto índice de riesgo de ser violentado, razón por la cual en los últimos tiempos se ha visto el maltrato y desprecio que estigmatiza a ese colectivo impidiéndoles caminar tranquilas por las calles ejerciendo su trabajo, por los diferentes maltratos y muertes que han publicado los diarios.

Contar sobre la vulneración de los derechos de las trabajadoras sexuales es un factor clave para la regularización de este grupo social, ya que es importante dar a conocer tanto los maltratos como las leyes que deberían cumplirse en pro de la protección de la mujer prostituta, sin importar su raza, edad, apariencia, etc.

Este video documental pretenderá aportar al grupo de trabajadoras sexuales como también a la sociedad quiteña con información sobre las discriminaciones, abusos, maltratos que viven a diario estas mujeres y de tal manera provocar conciencia social.

## **Objetivos**

### **Objetivo General.-**

Transmitir un mensaje de concientización hacia los espectadores sobre los problemas de discriminación y vulneración de los derechos de las trabajadoras sexuales en la ciudad de Quito.

### **Objetivos Específicos.-**

1. Aplicar los conocimientos adquiridos a lo largo de los estudios en la Carrera de Multimedia y Producción Audiovisual para generar imagen de alto impacto visual.
2. Aplicar los conocimientos adquiridos a lo largo de los estudios en la Carrera de Multimedia y Producción Audiovisual para generar imagen y audio de alta calidad de acuerdo a los estándares del mercado.
3. Aplicar los conocimientos adquiridos a lo largo de los estudios en la Carrera de Multimedia y Producción Audiovisual para transmitir un mensaje de manera coherente.
4. Investigar los diferentes abusos que han sufrido las trabajadoras sexuales en la ciudad de Quito.
5. Mostrar los principales abusos que han vulnerado los derechos de las trabajadoras sexuales en la ciudad de Quito.
6. Investigar acerca de las organizaciones encargadas del cumplimiento de los derechos de las prostitutas.
7. Exponer sobre el principal organismo de defensa de los derechos de este grupo.

8. Investigar las posibles soluciones que se pueden dar a los problemas que presenta este grupo social.
9. Mostrar una perspectiva real acerca del maltrato hacia las trabajadoras sexuales.
10. Tratar de informar a la sociedad quiteña sobre las injusticias que se cometen contra este grupo social.
11. Promover la conciencia social en la ciudad de Quito hacia la defensa de los derechos de una trabajadora sexual.

## **Metodología**

Para el presente estudio de investigación del documental "LO LLAMAN FÁCIL", se han realizado tres fases investigativas.

En una primera fase hemos realizado un proceso de investigación bibliográfica, hemerográfica, de internet y audiovisual para constatar las evidencias científicas, periodísticas y literarias que podría haber sobre este tema a tratar, dentro de lo cual en la investigación bibliográfica acerca del tema se ha hecho una extracción de los abusos sexuales declarados como delitos, así como también la parte legal sobre vulneración de derechos humanos, de la mujer, del trabajador. Otro aporte muy significativo que existe sobre prostitución en el Ecuador se encuentra en los diarios, los cuales cuentan muchas veces la misma historia de la trabajadora sexual describiendo lo duro que es el trabajo, pocos hablan de cómo son tratadas a puertas cerradas en su dormitorio, en las instituciones públicas o en los retenes policiales, así como también en la marcada cotidianeidad de su vida, otros muestran soluciones ante esa vida, sin embargo pese a la cantidad de artículos que se han publicado, no se ha logrado crear un impacto en la sociedad que regule o brinde una mejor calidad de vida para este grupo social. La investigación en internet ha sido de mucha ayuda para lograr la recopilación de muchas fuentes bibliográficas, hemerográficas y por sobre todo el banco audiovisual sobre el tema de Prostitución, el cual es muy escaso ya que son pocos los documentales en alta calidad que se refieren al tema, la mayoría de recursos filmográficos son trabajos hechos por estudiantes en los que manejan la misma línea de entrevistas a una trabajadora sexual sin mostrar su rostro, con baja calidad de video, en pésimos ambientes, no se pone mucha atención a los detalles externos, es decir, en su mayoría no son videos profesionales, sin embargo Teleamazonas en su programa 30 plus, muestra dos documentales que sirven como referentes ya que son más específicos al momento de mostrar la realidad.

En una segunda fase elaboraremos una investigación de campo que abarcará técnicas como: encuestas, entrevistas personales, recopilación de datos existentes, tabulaciones, y censos que nos servirán para aplicar la investigación descriptiva mostrando las opiniones y respuestas de los colectivos analizados, para mostrar de mejor manera los datos reales de nuestra capital habiendo realizado una investigación participativa por parte de trabajadoras sexuales activas de manera cualitativa y cuantitativa.

La tercera fase de investigación hace alusión a la experiencia personal que se ha vivido, siendo yo testigo real de ciertos abusos cometidos que avalan la investigación y la veracidad del tema; a más de la experiencia adquirida e información recolectada tras 5 meses de constante interacción con varias mujeres trabajadoras sexuales vulneradas, estigmatizadas y discriminadas.



## **CAPÍTULO I**

### **SITUACIÓN Y CONTEXTO EN EL ECUADOR**

Según el Proyecto del nuevo Código Laboral en el Ecuador, el Art 11 señala que: Trabajo Sexual.- Se considerará trabajo sexual a la prestación de servicios sexuales por parte de personas naturales, mayores de edad, que de manera autónoma y en uso de una opción libre y personal, se ejecuta en provecho económico exclusivo y propio. (RedTrabSex, 2014)

Dentro de los delitos sexuales en el Ecuador ejercer la prostitución no genera ninguna infracción de ningún tipo, ya que la prostituta lo realiza con observancia de los cánones que regulan tal ejercicio, sobre todo lo referente al control de sanidad con la finalidad de evitar la propagación hacia los usuarios de las enfermedades venéreas transmitidas por las prostitutas en los servicios sexuales. (Galeas, 2009)

Algunos de los factores determinantes de la prostitución y su incremento y expansión se deben a que dentro de las sociedades con crisis económicas se aumenta esta actividad debido a que constituye un entorno propicio para el desarrollo de la corrupción de los mercaderes del sexo. (Galeas, 2009)

El 3 de febrero del 2011 la REDTRABSEX-Ecuador hizo una denuncia pública debido a la persecución y violencia que las aqueja por parte de la policía en la ciudad de Quito que piden una regulación del trabajo en el distrito metropolitano de Quito, pese a esto la Secretaria de seguridad ciudadana hace caso omiso a los pedidos del colectivo de trabajadoras sexuales. Esto quiere decir que dentro de la sociedad ecuatoriana no existe una construcción de marco legislativo regularizador de este oficio. (Reynaga, 2011)

Las características de pseudoilegalidad que se da al trabajo sexual en el Ecuador no facilitan la determinación de su verdadera magnitud, más aún cuando son muy escasas las investigaciones y estudios que se han realizado acerca del tema. (Álvarez, 2013)

Al igual que en todos los países de América Latina, el trabajo sexual es asumido como un problema por parte del Estado, debido a que se lo percibe como un atentado contra el bien común de la sociedad, abordado desde el punto de vista de la salud pública. (Álvarez, 2013)

En la década de los noventa, los altos índices de VIH/SIDA y la necesidad de incrementar planes de prevención provocan que las autoridades vuelquen su atención hacia las trabajadoras sexuales. De tal manera se asume a este grupo como un importante porcentaje de casos de la pandemia. Al ser este uno de los grupos más violentados de la sociedad, ha permanecido en el olvido, ya que comenzó a llamarla atención cuando se sospechaba que podría ser un peligro agravante para la sociedad. (Álvarez, 2013).

Al inicio el tratamiento del trabajo sexual y la explotación sexual en Ecuador, fue abordado por organismos internacionales y ONG con un enfoque de derechos y desde lo laboral. Es solo, cuando a principios de los años noventa se comienza a obtener escasamente datos del contexto en que se desarrollan las trabajadoras sexuales. La salud sexual, la organización y la autoestima son los proyectos iniciales dirigidos según los datos recolectados. (Álvarez, 2013)

A pesar de que esta actividad se encuentra en todo el país, es en las ciudades grandes donde y con características específicas como: ser una zona fronteriza o de explotación de petróleo y minerales, en donde se convierte en un fenómeno de mayores proporciones.

Según un estudio realizado en Quito en el año de 1996, se ubicaron veintiuna casas de tolerancia en el centro y sur de la ciudad. Para el año 2002, se identificaron 148 locales, sin tomar en cuenta que en la actualidad existe una serie de establecimientos que no se encuentran registrados como casa de tolerancia y fácilmente promueven el comercio sexual. De acuerdo a la información recolectada en el año 2002, se estimaba la existencia de aproximadamente 25000 trabajadoras sexuales, cifra que según se deduce, ha ido aumentando debido a la migración de los últimos años, según un estudio realizado en la frontera norte. (Álvarez, 2013).

Como consecuencia del crecimiento acelerado de la urbe quiteña, aparecieron en diferentes sectores de la ciudad, zonas de tolerancia no delimitadas y sin legalizar y a la par un crecimiento en el número de las mujeres trabajadoras sexuales, lo que impulso a la municipalidad a reubicarlas. La reubicación se dio en agosto del 2006, cuando empezó a funcionar en "Danubio Azul", (casa de tolerancia que pertenece a la Asociación Prodefensa de la Mujer) junto con tres locales más de los cuales tres se mantienen actualmente. Este hecho a más de reconfigurar la dinámica sexual en el Centro Histórico de Quito, también profundizó la discriminación y los estigmas sociales hacia las trabajadoras sexuales; ya que por un lado se incrementó de manera masiva el número de mujeres que tuvieron -y aún tienen- que ofrecer sus servicios a la intemperie, exponiéndose a las diferentes condiciones climáticas. A partir de que su presencia fuera más notoria, éstas son objeto de persecuciones por parte de la Policía Nacional y Metropolitana; esto provocó que se encuentren dispersas por el casco colonial, provocando el rechazo y maltrato de transeúntes, dueños de hoteles, propietarios de comercios e incluso fueron afectadas por la condena social por parte de moradores y moradoras del sector. (Álvarez, 2013)

## **HISTORIA DEL TRABAJO SEXUAL**

La historia de la prostitución se asocia con prácticas tanto sociales como culturales las cuales han dado lugar a los estigmas.

El fenómeno de prostitución tiene largo recorrido a través de los años ya que en cualquier período de la historia, régimen o estructura, se encuentran sectorizadas las mujeres que intercambian sexo por dinero, y hombres intercambiando dinero por fantasías, placer, compañía o goce.

300 años a.C se ejercía una prostitución hospitalaria de acuerdo a la institución establecida. Usualmente solían ofrecer una mujer al visitante a manera de bienvenida y con fines de establecer un poder comercial que sirva para el desarrollo de los bienes familiares. (Ajraz, 2005)

En la época de Solón (650-558 a.C) se inicia con la creación de la primera casa de tolerancia en la ciudad de Atenas, la cual era protegida por la diosa Venus Pandemos, símbolo de las prácticas de la prostitución. De tal manera que la prostitución llega a ser algo sagrado, debido a que se vinculaba con el acercamiento hacia a Dios y a la sexualidad humana. Posteriormente se descarta esta creencia y se convierte en un fenómeno social, objeto de comercio contralado y para la innovación de nuevos recursos fiscales.

El adelanto hacia ciertos tabúes sexuales en ciertos sectores sociales, y el quebrantamiento de inhibiciones tradicionales, no han logrado eliminar las bases sobre las cuales rige la prostitución como sociales, económicas e ideológicas. (Ajraz, 2005)

El 2 de junio de 1975 tras el segundo día en la ciudad de *Lyón* Francia, 150 trabajadoras sexuales aproximadamente tomaron la iglesia de *St. Nizier* con el fin de protestar contra el abuso, asesinatos y violencia por la que día a día eran víctimas. Esta protesta obtuvo apoyo de la población, así como también sirvió para liberarse del silencio en el que vivían las trabajadoras sexuales. (Ferreyra, 2010)

Decir en voz alta quienes son, exigir una reglamentación que las proteja, hacer un llamado a gobiernos y autoridades para tener mejores condiciones en el ejercicio de su trabajo son partes de las exigencias presentadas en Francia, en la entrada de la iglesia. (Ferreyra, 2010)

La protesta alcanzó un sinnúmero de ciudades en donde muchísimas más trabajadoras sexuales tomaron parte en la huelga, conformando así una sola voz que llegó a distintas ciudades, tales como Marsella, Montpellier, *Grenoble* y Paris. (Ferreyra, 2010)

Actualmente varias organizaciones a nivel mundial siguen en su pie de lucha que reclama justicia, derechos, aceptación; ya que no disponen de un identidad autónoma. Su situación está por debajo de las normas sociales, ya que no están integradas socialmente, en un colectivo que devalúa las personas por lo

que este grupo queda desprotegido legalmente. (Asociación de Trabajadoras Sexuales, 2013)

## **TIPOS DE ABUSO SEXUAL**

La defensa social en Ecuador está diseñada para actuar en contra de los delincuentes que consumen su delito, pero en ningún caso para evitarlo, ni para patrullar y mantener el control de los delincuentes habituales, y peor aún para proteger a víctimas de delitos de naturaleza sexual. (Galeas, 2009), tales como:

### **Explotación sexual**

Las actividades de los explotadores sexuales tienen como fin un contenido económico sexual, ya que consiste en la explotación económica de manera directa o indirecta del negocio sexual, sea como corruptivos o iniciadores del desempeño de la prostitución hacia sus víctimas, o como apoderados del vicio y la perversión sexual tomando ventaja de la precaria situación debido a las necesidades de sus víctimas, de igual manera el proxeneta y el rufián sacan provecho de los ingresos provenientes de la prostitución de las víctimas de varias maneras como por ejemplo, facilitando local, auxilio, lazos afectivos, protección, etc., pero todo esto a cambio de dinero. (Galeas, 2009)

### **La Prostitución Forzada**

El Explotador sexual a través de violencia o intimidación obliga a sus víctimas a prostituirse, sobre todo cuando ellas se encuentran fuera de protección y seguridad, ya que existen casos que han sido abandonadas de su familia y no poseen medio de subsistencia y forman parte del desempleo lo que les ha llevado por desgracia a caer en el círculo de influencia del explotador sexual, el cual siempre busca incrementar su grupo de prostitutas para sacar mayor lucro de su actividad ilícita. (Galeas, 2009)

Los mecanismos que emplea el explotador sexual para obligar a sus víctimas a prostituirse y obtener sus ganancias, son agresiones físicas y amenazas con respecto a desfigurar el rostro, hasta el enviciamiento de consumo de drogas seguido de que ellas ejerzan la prostitución a cambio de dosis diarias. (Galeas, 2009)

Con frecuencia el apoderamiento de las víctimas dentro de chongos vigilados y a prueba de escape son la consecuencia del enviciamiento de drogas lo que por su degradación moral permanecen dentro del lugar por su propio consentimiento, esto hace referencia al enganchamiento forzado para el ejercicio de la prostitución que está dentro de la expresión delictiva más execrable de la explotación sexual. (Galeas, 2009)

Esto significa que la prostitución forzada también es una forma de corrupción moral y sexual de la víctima, ya que finalmente se habitúa a su triste condición de vendedora de placer sexual, consecuentemente de la subversión de los valores éticos, culturales y sociales. Es así como la prostitución forzada degenera moralmente como un gaje del oficio. (Galeas, 2009)

### **El proxenetismo**

Es un género de vida marginal, un desempeño económico escondido altamente peligroso, ya que de aquí surgen toda clase de delincuentes. (Galeas, 2009, p. 163)

El proxeneta es un delincuente que dentro de su actividad económica está depender del ejercicio de la prostitución, ya que si esta desaparece sus ingresos también se irán con ella.

Antes de la reforma penal, este delito no constaba como una forma de corrupción, en especial de los menores de edad que se contemplan en el Art. 521 del capítulo III derogado por la ley Reformativa al Código Penal, el hecho de que la mujer menor de edad se prostituyese a través de un miembro de su familia o conviviente, se la consideraba una agravante especial, y por lo tanto no se la protegía penalmente a la mujer con mayoría de edad. (Galeas, 2009, p. 164)

### **El Rufianismo**

Hace referencia al delito que explota las ganancias obtenidas por una persona en el ejercicio de la prostitución, implica también que el agente puede ser cualquier persona sin importar sexo o condición sexual. (Galeas, 2009, p. 234)

Generalmente los rufianes son delincuentes enseñados que deambulan por las zonas rojas aprovechándose de las ganancias que obtienen las prostitutas para costearse sus vicios, depravaciones, etc. Convirtiéndose en parásitos sociales que poseen una peligrosidad muy alta ya que son desarrolladores de delitos a mano armada, asesinos a sueldo, delitos sexuales, trata de blancas, asaltos. (Galeas, 2009, p. 229)

### **Amenazas**

La amenaza de deshonrar a la víctima divulgando actos negativos de la persona es un chantaje considerado como amenaza de coacción moral táctica. De igual manera ocurre cuando el sujeto pasivo realiza favores sexuales a la autoridad ante la cual tiene asuntos pendientes. (Galeas, 2010)

### **Violación**

Dentro del Sistema Punitivo Sexual a través de la Ley 105 Reformatoria del Código Penal publicada en el R.O. N° 365 del 21 de julio de 1998, expresa que los actos impúdicos respecto a la agresión carnal que se declaran como delito de violación carnal, es decir pasando sobre el consentimiento del sujeto pasivo.

### **Sadismo – Tortura sexual.**

El uso de objetos para la introducción hacia el cuerpo de la víctima, como prótesis, dedos, aparatos sustitutos al pene, mangueras, palo, botellas, bananos, huesos, piernas, etc. son usados para la ejecución del acto impúdico asimilado al acceso carnal. Constituye a la real existencia de la tortura sexual catalogada como un procedimiento degradante e inhumano dentro de la Constitución Política en el numeral 2 del artículo 23. (Galeas, 2010)

### **Persecución Policial**

Otra forma de violencia ejercida en contra de las trabajadoras sexuales, es la privación de la libertad siendo esta sanción más sentida al saberse inocente, ya que las detenciones que sufren, en la mayoría de los casos, son arbitrarias, tomando en cuenta que en Ecuador el trabajo sexual no está tipificado como delito ni como contravención. En ninguna normativa se contempla la prisión por el hecho de realizar esta actividad laboral. El 31% de mujeres ha sido detenida, alguna vez, por ejercer el trabajo sexual o por causas relacionadas con éste. Otra causa más de la detención es la condición de indocumentadas; las instancias de control del comercio sexual y la Policía de migración las califican así cuando las mujeres no portan alguno de los documentos necesarios para desarrollar su trabajo, tales como: la tarjeta de salud integral, el récord policial, la cédula de identidad y, en el caso de las mujeres colombianas, algún documento que certifique su permanencia regular en el país.

Las trabajadoras sexuales son tratadas como delincuentes, tal es así que el 90,4% de aquellas que fueron detenidas, se las trasladó al Centro de Detención Provisional, al retén policial o judicial, entre otros espacios policiales. El tiempo que permanezcan privadas de la libertad es indistinto, va desde uno a quince días y depende de la "estrategia" que utilicen para salir y de la rapidez de su aplicación, por parte de las mismas mujeres o de su allegados. La entrega de dinero a sus captores es un mecanismo utilizado para obtener la libertad; tres de las cinco mujeres que optaron por esta "estrategia", señalaron que dieron \$50 dólares al intendente y \$80 dólares a un oficial (no se especifica la ciudad en la que sucedió esto). Los favores sexuales también son utilizados como intercambio, en lo cotidiano es muy frecuente, ya que este hecho es utilizado como una forma de evitar ser capturadas.

### **LA TRABAJADORA SEXUAL**

Trabajadoras sexuales son las mujeres adultas que reciben remuneración a cambio de servicios sexuales y que conscientemente lo realizan como una actividad laboral de tiempo completo o parcial con el fin de obtener ingresos. (Muyon, 2013)



Al decir trabajadora sexual, hablamos de una mujer la cual ha escogido como actividad laboral al trabajo sexual, realizado por consentimiento, de tal manera decidiendo sobre su cuerpo y su medio de vida. La trabajadora sexual es aquella que elige esta actividad sin ser obligada por nadie. Son aquellas mismas quienes se reivindican trabajadoras, las que quieren decir que no son víctimas; que no están siendo esclavizadas y que son libres. Son mujeres sujetas a derechos, y como tales, exigen que se les reconozca el derecho a elegir su propio proyecto de vida y a estar en igualdad de condiciones con el resto de la población trabajadora. Las trabajadoras sexuales, en Ecuador, se sienten más fuertes a raíz de los procesos de organización que se han emprendido en pro de su grupo desde hace más de 15 años, con el fin de romper la hipocresía y la doble moral de cierta parte de la sociedad que, por un lado solicita sus servicios pero por el otro, les niega el acceso a derechos. (Redtrabsex, 2014)

La mujer trabajadora sexual es aquella que lucha por ser tomada en cuenta como trabajadora legalmente, y que tanto deberes como derechos tengan un reconocimiento, tales como seguro social, protección laboral, sobre todo, dejar la estigmatización de la sociedad de lado para poder trabajar sin tener que esconderse. Todo esto con el propósito de buscar una mejor manera de vida. El trabajo sexual es su medio de vida, así como, para otras mujeres los demás oficios, es por eso que requieren derechos sociales y laborales así como también ejercer los deberes que esto conlleva. (Miranda, 2011)

"La prostitución para nosotras en un concepto claro, es, cuando le pones precio a tus ideales, tus sentimientos, principios o a tu fe, es por eso que decimos que las más grandes prostitutas están en los gobiernos y en los grandes cargos, destinando los presupuestos a favor de quienes más pagan, nosotras nos consideramos "TRABAJADORAS SEXUALES", vendemos el servicio sexual, vendemos fantasía a aquellos que al igual que todos los que viven en democracia tienen el derecho de elegir acceder al servicio o no; "NO" vendemos el cuerpo (sino andaríamos amputadas) tenemos el derecho a trabajar como todos y llevar el pan de cada día a nuestros hogares."(Asociación de Trabajadoras Sexuales, 2013).

## **LIBERTAD Y SEGURIDAD SEXUAL**

### **Libertad sexual**

La Constitución Política en vigencia garantiza y reconoce el Derecho a la Libertad dentro del numeral 4, del artículo 23 quedando por consiguiente también inmerso, el Derecho a la Libertad Sexual. (Galeas, 2010)

Haciendo referencia al libro Historia de la Sexualidad, capítulo Dominio, nos explica que: no hay como describir la sexualidad como un impulso reacio, extraño por naturaleza e indócil por necesidad a un poder que, por su lado, se encarniza en someterla y a menudo fracasa en su intento de dominarla por completo. No hay una estrategia única, global, válida para toda la sociedad y enfocada de manera uniforme sobre todas las manifestaciones del sexo: por ejemplo, la idea de que a menudo se ha buscado por diferentes medios reducir todo el sexo a su función reproductora, a su forma heterosexual y adulta y a su legitimidad matrimonial, no da razón, sin duda, de los múltiples objetivos buscados, de los múltiples medios empleados en las políticas sexuales que concernieron a ambos sexos, a las diferentes edades y las diversas clases sociales. (Foucault, 2009)

La libertad sexual es un derecho que contiene dos aspectos uno, positivo y negativo, el primero se refiere al derecho que toda persona tiene para disponer de su cuerpo con fines sexuales, sin transgredir los límites de moral sexual y sin ir en contra del orden sexual; y el segundo se basa en el derecho de una persona a no ser obligada a actuar como objeto de cualquier acto sexual en contra de su consentimiento. (Galeas, 2010)

A lo que llamamos "liberación" de lo sexual, hace referencia, a una liberación en dos sentidos: el primero, un lado en el que se encuentra la liberación de la función de formar el vínculo primordial en la relación de pareja; es decir, liberación de servir en relación al fundamento familiar; y por otro, está aquella liberación que implica que el factor sexual se convierte en algo que fluctúa libremente, liberado de cualesquier responsabilidad de formar vínculos sociales. (FLACSO, 2008)

## **Seguridad sexual**

La persona tiene el derecho a estar garantizada en el desempeño de su conducta sexual, acorde al orden sexual, en condiciones de madurez biosicológica; sin que nadie lo obligue o incite a la actividad sexual para aprovecharse de cualquier manera. (Galeas, 2010)

## **CAPITULO II**

### **El Documental**

Alrededor de los años 30 es cuando se populariza el uso del término "documental". *Jhon Grierson* un leyenda fundacional por primera vez pervirtió el adjetivo habitual para utilizarlo como sustantivo, en el *New York Sun*, en un artículo dedicado a la segunda película de Robert Flaherty, *Moana*, el 8 de febrero de 1926. En Francia el término se había utilizado 12 años antes, de forma aleatoria ya que no abarcaba un campo demasiado identificable. En efecto, el objetivo de la producción cinematográfica dedicado a mostrar al público una imagen de la realidad se resumía en las actualidades y en las películas de viajes. (Breschand, 2010)

El documental, en su forma más perfecta, refleja una fascinación y un respeto para la actualidad. Es un opuesto al cine de evasión y esparcimiento, ya que pone su mirada en la riqueza de la vida y su ambigüedad, tal como es en realidad. Para la mente del público, desafortunadamente, la imagen que posee es la de un género "problemático"; mediante el cual los promotores del bien acosan a la sociedad por sus fallos. El verdadero documental no es aquel que promociona un servicio o producto. Ni siquiera su objetivo principal es medir objetivamente unos hechos. Como por ejemplo: una película en donde se demuestra la forma en que algunos trabajadores fabrican hojas de afeitar, es una película industrial. Pero a una película que muestra aquellos efectos que una fabricación de precisión y repetitiva recaen sobre los trabajadores, y que de esta manera logra en el espectador llegar a conclusiones que critican a la sociedad, se le da la denominación de documental, a pesar de también ser una descripción perfecta del proceso físico de la fabricación.

El Documental está definido como un escrutinio de la vida humana según su organización y tiene como objetivo la promoción de valores individuales y humanos. Definiendo al mejor documental como modelo de pasión disciplinada. A partir de los diferentes tipos de películas ajenas a la ficción, la película documental es aquella que ejerce una fuerza importante para un cambio en la sociedad y, por lo tanto, es la que presenta más exigencias en su rodaje. Es muy común que todo el mundo hay visto una película documental y, sin embargo, pocos son aquellos que tengan idea acerca de los procesos de producción y conceptuales que apoyan como base para la presentación, sin aparente esfuerzo, sobre los acontecimientos de la vida real.

A pesar de que un documental pretende mostrar la actualidad, el verdadero reto no es el de mostrar una espontaneidad en la pantalla, lo esencial es el logro de un equilibrio entre las facetas éticas, morales y dramáticas. (Rabiger, 1987)

### **Tipos de Documental**

Existen diversos modos de clasificar el variado corpus de textos que generalmente se consideran como documentales. En primer lugar, cabe agruparlos según el medio de difusión:

1. Televisivos. La producción para canales de televisión, tanto generalistas como temáticos, representa la mayor partida. En las últimas décadas, la creación de canales temáticos ha impulsado la demanda de documentales. El interés de la audiencia televisiva por los documentales se pone de manifiesto en la gran expansión de los canales especializados en este género como *Discovery* o *National Geographic*.
2. Cinematográficos. En los últimos años se han producido algunos documentales para ser estrenados en salas de cine, antes de ser emitidos por televisión, siguiendo así el proceso de explotación habitual en las películas de ficción. Sus temas, formas y estilos, no difieren significativamente de los producidos para la televisión.
3. Por Internet. La distribución de documentales por esta vía ha cobrado gran fuerza en los últimos años, gracias a la ampliación del ancho de

banda de las redes y a la mejora de la compresión del vídeo. Actualmente pueden verse por Internet muchos documentales, la mayoría producidos inicialmente para la televisión convencional, aunque va creciendo la producción realizada en primera instancia para la Red.

4. Otros soportes. Es frecuente distribuir documentales en DVD (digital *versatile* disc o disco versátil digital), y otros soportes digitales, mediante venta, alquiler o distribución gratuita. Normalmente es una vía de distribución complementaria a la exhibición por canales de televisión.

Los documentales también pueden agruparse según los temas que tratan.

Aunque existe una gran variedad, los más frecuentes permiten establecer esta primera clasificación:

1. Científicos. El conocimiento científico constituye uno de los temas favoritos del documental. Con frecuencia se consideran «documentales científicos» o de «divulgación científica» aquellos que tratan sobre asuntos relacionados directamente con alguna disciplina científica y que las propias televisiones incluyen en franjas catalogadas como ciencia, tecnología, medicina y salud, naturaleza y medio ambiente, antropología, historia, etc.
2. En realidad, todos los documentales están relacionados más o menos directamente con alguna ciencia. Por eso, algunos autores han considerado que cabe hablar propiamente de documental científico en aquellos casos en los que hay una relación directa con conocimientos de alguna ciencia y, además, muestren explícitamente (en la imagen, la narración o los títulos de crédito) que han contado con la colaboración o el aval de expertos o instituciones científicas, que han participado como fuentes de información o asesores de contenido. Esta categoría es una de las más fecundas en televisión y dentro de ella destacan los programas sobre la naturaleza y los documentales antropológicos e históricos.
3. Culturales. Aunque la ciencia puede considerarse como parte de la cultura, cabe establecer una categoría independiente, en la que incluir

los documentales que tratan sobre modos de vida y costumbres, sin que exista una relación directa con resultados de investigación científica. Dentro de este ámbito, tienen importancia los documentales sobre artes como cine, música, pintura y arquitectura. También sobresalen los que hacen referencia a viajes, gastronomía y deportes.

4. Sociales. Muestran situaciones de marginación y pobreza. Con frecuencia se centran en personas o grupos que tienen dificultades para integrarse en el conjunto de la sociedad, con el objetivo de dar a conocer estas carencias al resto de la sociedad. Históricamente ha sido uno de los contenidos más destacados. En las últimas décadas son abundantes los producidos por algunas organizaciones no gubernamentales (ONG), muchas veces en países del Tercer Mundo.
5. Políticos e ideológicos. Tratan sobre asuntos de interés público o sobre ideologías. Históricamente los documentales de propaganda política han ocupado un lugar preeminente, si bien hoy día los reportajes de actualidad han cubierto buena parte de esta función, aunque también se producen documentales de ese contenido.

Otra clasificación de los documentales puede realizarse atendiendo al objetivo con el que son creados:

1. Informativos. Intentan trasladar al público conocimientos sobre cualquier aspecto de la realidad, a fin de dar noticia de algo que se considera desconocido para la audiencia.
2. Educativos. Son documentales que se conciben para su uso como herramientas didácticas en algún proceso de aprendizaje. Incluyen un amplio espectro de programas, que pueden ser empleados en diferentes niveles de educación, para ayudar a enseñar conocimientos concretos que después son evaluados, para introducir o despertar interés por un asunto, etc.
3. De entretenimiento. Son programas creados para divertir a la audiencia.
4. En las últimas décadas, este objetivo ha ido ganando importancia, al igual que ha ocurrido en otros géneros televisivos.

5. Comerciales. Están pensados para servir como instrumentos publicitarios o de relaciones públicas de empresas e instituciones. Dentro de esta categoría destacan los llamados vídeos institucionales; producciones de apoyo en distintos procesos de la empresa para dar a conocer la vida de las instituciones a visitantes, clientes, proveedores, personal, etc.
6. Propagandísticos. Tratan de atraer adeptos para ideologías, partidos políticos, ONG, etc. A lo largo de la historia ha sido relevante el papel de la propaganda política realizada por los Estados en períodos de conflicto internacional. En la actualidad son frecuentes los programas promovidos por ONG de ayuda al desarrollo, grupos ecologistas, etc.

Es frecuente que un documental adopte varios objetivos de forma simultánea. Por ejemplo, en los emitidos por televisión, suele combinarse, en distintas proporciones, la información con el entretenimiento. Igualmente, muchos documentales educativos también intentan ser entretenidos para facilitar su seguimiento.

Cabe también establecer categorías relacionadas con el modo en que los documentales abordan la representación de la realidad. Bill Nichols, uno de los más importantes teóricos en este ámbito, distingue seis modalidades de representación, que funcionan a modo de convenciones que los autores siguen y los espectadores identifican.

1. El modo ex positivo (*expository mode*) se dirige directamente al espectador mediante voces o títulos, para proponer un punto de vista o relatar una historia.

Puede adoptar el modo narrativo tradicional con una voz off (la voz de Dios), o mostrar en imagen a la persona que habla, habitualmente dotada de autoridad epistemológica en ese terreno. Este modo enfatiza la impresión de objetividad y de argumentación bien fundamentada. Como ejemplos clásicos de documentales que emplean ese modo de representación suelen señalarse los de la serie *Why we fight*, realizada

por varios directores norteamericanos durante la segunda guerra mundial.

2. El modo de observación (*observational mode*) parte de los trabajos desarrollados después de la segunda guerra mundial por varios movimientos documentalistas, gracias a nuevos desarrollos tecnológicos. En ellos, el cineasta adopta la postura de un simple observador que recoge los materiales de la realidad y los presenta sin el control que se ejerce en un documental expositivo, tratando de mostrar una experiencia más viva y espontánea. Éste es el caso de películas del llamado cine directo.
3. El modo participativo (*participatory mode*) utiliza un método similar al del antropólogo o el sociólogo que viven con un grupo social para realizar su estudio. De modo semejante, el cineasta se introduce en la realidad que está recogiendo en su obra y nos transmite sus sensaciones para que podamos entender cómo se siente en esas circunstancias y cómo esa situación se ve alterada debido a su presencia. El cineasta puede actuar como investigador o reportero o simplemente como testigo que cuenta su propia experiencia. En este modo pueden incluirse películas clásicas como *Crónica de un verano* (1961), de Edgar Morin y Jean Rouch.
4. El modo reflexivo (*reflexive mode*) pone de manifiesto la forma en que el cineasta representa el mundo real, además del objeto de la representación. Este tipo de documentales no nos invita a mirar al mundo a través de la película, sino a que veamos el documental como la representación de la realidad, como la construcción que es. Por ejemplo, en la película clásica *El hombre con la cámara de cine* (1929), DzigaVertov enseña cómo se construye la impresión de realidad, mostrando al camarógrafo filmando, al principio de la obra.
5. El modo poético (*poetic mode*) sacrifica las convenciones de la edición en continuidad y la sensación de un lugar y un tiempo concretos, para explorar nuevas formas de conocimiento, distintas a la transmisión directa de información. Utiliza la yuxtaposición de imágenes aparentemente inconexas, ritmos cambiantes y otros recursos



expresivos, para trasladar al espectador sensaciones e impresiones. Entre los ejemplos clásicos de este modo, se encuentran algunos trabajos del movimiento documentalista británico de los años veinte y treinta, tales como *La canción de Ceilán* (1934), de Basil Wright.

6. Finalmente, el modo de interpretación (*performative mode*), al igual que el poético, trata de acercarse hasta otras formas de conocimiento que ayuden a entender el mundo, alejándose de las generalizaciones y abstracciones, para centrarse en experiencias personales concretas, y enfatizando las dimensiones subjetivas y afectivas del conocimiento. Un ejemplo de documental que utiliza este modo es: *Una verdad incómoda* (2006), de Davis Guggenheim.

### **CAPITULO III**

#### **Procesos de Producción Audiovisual en el Documental.**

Cualquier producción audiovisual atraviesa por diferentes etapas, comenzando por la idea que surge inicialmente hasta la difusión que viene a ser el resultado final, entre los diferentes tipos de producciones, se presentan notables variables. A pesar de ello, muchos son los casos en lo que se permite cubrir determinadas etapas en las cuales se pueda dibujar un mapa general del proceso que se presenta a continuación: (León, 2009)

#### **Pre-producción**

El período de pre-producción de cualquier película corresponde a aquella fase en la cual se adoptan todas las decisiones y se efectúan los preparativos respectivos para el rodaje. Refiriéndose al documental, se incluye la selección de un tema, el trabajo de investigación, la conformación del equipo, la selección de los equipos que serán necesarios, a más de las decisiones en cuanto: al sistema, el programa, los detalles, fechas, horarios de rodaje.(Breschand, 2010)

Se debe poner una minuciosa atención durante esta fase a todos sus factores correspondientes, para prever los posibles problemas e inconvenientes que

puedan surgir, ya que mayor será la posibilidad de que el rodaje sea un éxito.(Breschand, 2010)

## **1. Documentación**

Cuando ya se tiene seleccionada la idea, es necesario documentarse sobre ella. Ya que, una idea por sí sola, resulta complicado que sea aceptado por un medio de difusión, como es el caso de la televisión, sin antes atravesarla por un proceso de desarrollo, que empieza con la documentación. Después de esta etapa, será posible plasmar la idea inicial del proyecto.(León, 2009)

Una idea que en un inicio podría lucir como acertada, tal vez, una vez concluida la documentación necesaria podría resultar como inadecuada. Una buena documentación ayuda a que los cambios que se los divisan a lo largo del desarrollo, como inevitables, sean menos importantes.(León, 2009)

El objetivo de la documentación es conocer el a fondo el tema de forma muy profunda tal y como el tiempo y los recursos disponibles lo permitan. Cuanta mayor envergadura tiene el proyecto, la documentación se convierte en algo muy amplio.(León, 2009)

La documentación es obtenida de diferentes fuentes. Como son:

- Internet.
- Bases de datos.
- Agencias informativas.
- Prensa.
- Bibliotecas.
- Archivos audiovisuales.
- Publicaciones científicas.
- Conversaciones con expertos.

En ocasiones es recomendable utilizar a más de una persona para realizar esta labor. Es necesario tener a alguien que se haga cargo personalmente del proyecto. A lo largo de la documentación surgirán una

serie de ideas, aspectos a tratar, enfoques novedosos o secuencias de imágenes.(León, 2009)

Unos de los principales objetivos es conocer las producciones audiovisuales que traten sobre el mismo tema, para poder plantear una producción diferente. En las producciones de mayor presupuesto se intenta obtener imágenes nunca antes filmadas, tomando ventaja de los nuevos descubrimientos o avances técnicos y científicos en los medios de producción.(León, 2009)

En el proceso de documentación normalmente se requiere conversar con personas que aporten con información para el programa, tales como: expertos, protagonistas, testigos, etc. Estas conversaciones ayudan a determinar la idoneidad de las personas que aparecerán en el documental, de manera funcional a su conocimiento, implicación en el tema, capacidad de expresarse, e imagen. Lo fundamental es que, al finalizar la documentación, se tenga de manera clara lo que se va a contar y cómo.(León, 2009)

En el documental "SOLANGEL", se tiene como objetivo transmitir un mensaje de concienciación en el público quiteño, por lo tanto la conversación con expertos se enfocó en el público al que se requiere concienciar, obteniendo de las respuestas, una necesidad de la elaboración del documental.

*VER ANEXO N°1 (PÁG. 61)*

Además de la entrevista realizada a la Presidenta Nacional de la REDTRABSEX (Red de Trabajadoras Sexuales), en donde se obtiene la mayor información acerca de los abusos que se comete contra este grupo de alta vulnerabilidad social. Así, como también, se muestra el trabajo que esta organización ha venido haciendo, sirviendo de aporte para la investigación, a través de estudios realizados por parte de ellos, y testimonios de cuantiosa importancia para justificar la necesidad de

crear un mensaje de conciencia, en los espectadores, en la ciudad de Quito, a través del documental “SOLANGEL”

*VER ANEXO N°2 (PÁG.72)*

Tal vez la más importante documentación, fue el testimonio vivencial por parte de Solangel Ramírez Calvo, mujer trabajadora sexual, en el cual nos explica los abusos de los que ha sido víctima, y todo lo que ha tenido que soportar por llevar el sustento diario a su hogar. El haber compartido muy de cerca con ella, a lo largo de siete meses, ha dejado un concepto muy claro de lo que se desea transmitir en el documental. A continuación se adjunta un documento sobre su testimonio, el cual fue aportado durante la tercera sesión, en la que se había obtenido una mayor confianza, la cual permitió que el personaje se abriera de mejor manera con su entrevistadora.

*VER ANEXO N°3 (PÁG. 91)*

Una vez documentada la idea inicial, se procede a desarrollar un proyecto escrito, así como también un guion literario.(León, 2009)

**Guion**

Según Alain Cavalier, lo que hay antes de una película no necesariamente es guion, canción de una dirección, un horizonte, una inclinación. O, aún más simple, un encuentro. De este acontecimiento nace una película, la aventura del encuentro se convierte en el guion que se va rodando día tras día. (Breschand, 2010)

El guion sirve para dar una mirada clara de lo que se está hablando a todos los miembros del equipo para que puedan coordinar su trabajo de forma más eficaz. Como por ejemplo, en un rodaje en el cual haya varios operadores de cámaras trabajando a la vez en diferentes locaciones, el guion sirve como ayuda para unificar imágenes que sean de utilidad. De lo contrario se corre el riesgo de grabar material innecesario.(León, 2009)

El objetivo que posee es visualizar todo el documental, con la finalidad de mostrar, con toda precisión que sea posible, lo que el espectador pueda ver cuando esté finalizado. Sirve para plasmar claramente cuál es el hilo conductor del documental, en el caso del documental, la historia que se cuenta. A lo largo del proceso de escritura es necesario regular el flujo narrativo, dosificando la información para lograr un producto comprensible e interesante.(León, 2009)

La opinión de algunos profesionales se orienta hacia que, la escritura del guion resulta la parte más difícil del proceso; debido a que implica la concepción detallada de la producción. En algunos casos la intención es hacer que el guion tenga el detalle y la claridad suficientes, para que, en caso de no participar el director en la producción, otra persona pueda realizar su labor.(León, 2009)

El nivel que alcance el desarrollo del guion, puede variar de unos programas a otros. En el dramático, por ejemplo, está totalmente terminado, mientras que en otros a penas y se puede fijar en las pautas generales.

En determinados programas de tipo biográfico, o en reportajes y documentales donde el peso narrativo recae sobre las respuestas de los personajes entrevistados, resulta conveniente grabar en una primera instancia las entrevistas y en base a aquello, después de ser seleccionadas, proceder a escribir el guion para el resto de la producción.(León, 2009)

En documentales es difícil, coincidir totalmente, el resultado que se obtiene al final, con el que se tenía previsto en el guion literario. Esto responde a que durante el proceso de filmación puedan surgir mayores y nuevas ideas o enfoques que no se habían previsto, o también que algunas secuencias no causen el interés que se esperaba en un inicio. Algunas opciones de expertos profesionales indican que por lo menos se debe cumplir un 70% y 80% de los contenidos previstos en el guion literario. (León, 2009)

A pesar de estos particulares, siempre es recomendable trabajar con un guion en el rodaje, ya que de esta manera se facilita la producción, por lo tanto ayuda a ahorrar tiempo y dinero.(León, 2009)

Los guiones literarios normalmente se plasman utilizando varios tipos de formatos, aunque se suele preferir el formato a dos columnas. En donde el columna izquierda se especifican la imágenes que compone la secuencia, sin adentrarse en detalles técnicos, lo cuales posteriormente un realizador los completará. En la columna derecha se detalla todo el contenido correspondiente a lo que se tratará durante dicha secuencia. Existen guionistas, los cuales escriben directamente el texto de la narración en off, mientras que hay aquellos que tiene como preferencia escribir toda la información necesaria y se escribe el texto de la narración al final del proceso, acerca del montaje final de imágenes.(León, 2009)

La escritura del guion resulta para algunos una de las partes más complicadas del proceso por el cual atraviesa un documental, debido a que se intenta plasmar a manera escrita lo que se supone será el resultado final, algo que normalmente resulta difícil de prever.

Existen algunos directores que tienen como preferencia trabajar sin guion previo, a pesar de que utilizarlo es muy recomendable, esto se debe a que a través del guion se puede detallar el contenido y, a partir del mismo, planificar de mejor manera la producción.(León, 2009)

Dentro del desarrollo del guion se tomar varios factores en cuenta tales como:

### **1. La idea inicial**

El proceso de producción documental comienza a partir de una idea original o también de un formato; es decir, un conjunto de técnicas y características formales ya utilizadas previamente. A la hora de seleccionar ideas, hay muchos factores claves, por ejemplo, es más fácil que un asunto provoque interés cuando se centra en un

conflicto en concreto lo suficientemente fuerte, así como también si incluye elementos no muy comunes, o si puede ser contado a través de una gran gama de imágenes atractivas y variadas. En general, cuando el espectador percibe al hecho como próximo a su vida, y esto logra que se implique con aquello que se está contando. Está proximidad puede ser física o también de tipo cultural, mental o emocional. Para cualquier ser humano, él mismo es lo más interesante, y después de él las cosas más próximas a él, en cuerpo y mente, a más de situación como salud y trabajo, dinero, su hogar y familia, amigos y socios.(León, 2009)

En el caso del documental "SOLANGEL" se ha elaborado la siguiente idea inicial: *Crear un video documental sobre la discriminación hacia las mujeres trabajadoras sexuales y la vulneración de sus derechos.*

Sin embargo, después de realizar la documentación respectiva, se llegó a la construcción de una nueva idea: *Mostrar las carencias, sufrimientos reales y cotidianos que, al igual que otra mujer, la trabajadora sexual atraviesa.*

## **2. Contar Historias**

Dentro de los orígenes del género documental, muchos de los grandes documentalistas estructuran el contenido de sus obras en torno a historias. Generalmente un documental que cuenta una historia dramática suele tener más fuerza. Sin embargo, olvidar que resulta más difícil contar una historia tomada del realidad que hacerlo mediante la ficción, es algo poco conveniente, ya que siendo los elementos de la ficción se estructuran sin más limitaciones que las que impone la verosimilitud del enunciado. En el caso del documental, los hechos presentados deben ser tomados de la realidad, lo que añade una dificultad notable.(León, 2009)

### **a. Historia y relato**

Contar una historia, significa, a grandes rasgos, que exista un orden en las ideas ya que siguiendo una

secuencia se hace que el espectador ponga interés por lo que viene a continuación. Se denomina historia al conjunto de acontecimientos o acciones ficticias o reales que tuvieron lugar en el pasado, con referencia al tiempo de la narración. Pertenece al plano del contenido. El relato es la representación coherente, en forma de secuencia, de una historia. La historia se puede contar a lo largo de un documental, de una serie, por ejemplo, la historia de la evolución de la vida sobre el planeta, o dentro de una secuencia, por ejemplo, dos animales se pelean por la comida y uno vence. Es importante que, dentro de lo posible, las imágenes sean quienes cuentan la historia, ya que una historia al ser contada con imágenes y después rellenada con palabras, resulta una narración verbal en lugar de audiovisual, con lo cual se desaprovecha las cualidades del medio. La estructura más frecuente de armar un relato, se divide en principio, medio y final. Tal es el caso de los documentales dramáticos, en donde la estructura es semejante a las obras de ficción: planteamiento, nudo y desenlace. Los documentales no dramáticos se dividen como regla general en tres partes: presentación (adelantar lo que se va a contar después), desarrollo (contarlo), conclusión (resumir o recoger algunas ideas ya contadas); la presentación es sumamente importante para entregar al espectador la situación, con relación al tema así como también al estilo del documental. Los primeros minutos son vitales ya que en ellos se desarrolla el interés del espectador en el documental. La conclusión también resulta



necesaria, para dejar un legado del trabajo, retirando de esta manera la sensación de que todo ha sido en vano; es decir, sin producir una aportación clara en relación al asunto tratado.(León, 2009)

La historia de "SOLANGEL" es la siguiente:

Solangel Ramírez, se despierta una mañana común y corriente a preparar el desayuno a sus hijos, mientras realiza el proceso, nos cuenta su historia, como mujer refugiada colombiana, a quien la vida le ha golpeado duramente, razón por la cual ha tenido que trabajar de manera ardua, para llevar el sustento diario a su familia. En primera instancia conocemos a Angie, que entra a la cocina a ayudarle a su madre a preparar el desayuno, ella es su primera hija, fue concebida dentro del primer matrimonio de Solangel, mismo que fue interrumpido por la intromisión de la guerrilla en sus vidas, terminando así, con el matrimonio de Solangel, la vida de su esposo, y su vida misma. Mientras Solangel se dirige hacia la habitación para ver si alguien más despertó, Angie habla sobre la discriminación que sufre en el colegio; Solangel regresa a la cocina y cuenta sobre el intento de abuso que sufrió su hija y lo difícil que se hizo el proceso de denuncia. Juan Camilo su segundo hijo, entra a la cocina indicando a su madre que tiene hambre, él posee un retraso mental, y al momento se encuentra imposibilitado a moverse, debido a un accidente de tránsito; él es uno de los motivos principales por los que Solangel no puede dejar de trabajar, ya que necesita medicina especial, de un alto costo económico. Después pide a Angie que le ayude a su hermano a llegar a la cama y poder acostarse, busca las medicinas para dárselas, mientras habla de los problemas que ha tenido en el barrio a causa de esta deficiencia que posee Juan Camilo. Mientras, habla, entra corriendo una pequeñita de tres años, su hija menor, Valentina, a quien ella demuestra mucho su afecto.

Al momento que Solangel va a dejar el desayuno en la cama a Juan Camilo, descubrimos que hay dos niños más dormidos en la habitación, sus gemelos. Angie llama a desayunar a los gemelos, mientras, Solangel los despierta y

cuenta que el mes pasado no pudo darle la medicina a Juan Camilo, razón por la cuál, él se accidentó, ya que, perdió el control.

Los niños se levantan y van hacia la cocina a desayunar, Solangel, revisa sus maletas y los deberes que tienen asignados. Los niños hacen fila para que su madre les bañe, después de ocuparse del aseo personal de sus hijos, guarda sus cosas para irse al trabajo. Da una serie de indicaciones a Angie y sale de la casa, Los niños quedan solos a la deriva de cualquier peligro, Angie los saca a pasear al parque, mientras Solangel va a su trabajo. Al atardecer, los niños ya han regresado a casa.

Solangel ingresa a su trabajo, abre un candado, y se comienza a vestir, una música tropical suena de fondo, ella se transforma, mientras nos cuenta los abusos que ha sufrido dedicándose al trabajo sexual, además de recalcar que no fue fácil decidirse pero con cinco niños y tantos problemas, no pudo radicarse en ningún trabajo.

Solangel se para en la puerta de entrada de su habitación.

Se realiza un recuerdo de ella compartiendo con sus hijos.

Fin.

#### **b. Leitmotiv**

Es una temática recurrente asociado con una persona, idea o situación, en una composición musical, literaria, etc. Es frecuente que los documentales se sirvan de este tema, ya que por ejemplo, documentales sobre naturaleza utilizan las tres fabulas más características como son: ciclo de la vida, narrativa de la búsqueda y el triunfo de la ciencia sobre la naturaleza.(León, 2009)

El presente documental, atraviesa por la cotidianidad del personaje, proponiendo una narrativa secuencial, sobre lo que Solangel vive a diario, en su hogar, camino al trabajo, y finalmente, como se enfrenta a su lugar de trabajo.

**c. Consideración de los seres reales como personajes.**

Desde los orígenes del género documental, varios documentalistas han utilizado a personajes para girar su obrar en torno a ellos. Robert Flaherty es uno de los primero que estructuró películas alrededor de las acciones de un personaje central. A partir de él, muchos otros documentalistas han convertido a personas reales en personajes, en torno a cuyas acciones se desarrolla la historia que constituye el documental.(León, 2009)

El personaje principal es Solangel Ramírez Calvo, a través de ella se desarrolla la historia, la cual tiene el aporte de sus hijos. Solangel, colombiana de 33 años de edad, de mirada difusa e inamovible, fe hacia Dios, a quien la vida le ha jugado malas pasadas. Sin embargo, el deseo de alejar a sus hijos de la maldad y los trastornos sociales se ha apartado de su patria refugiándose en Ecuador, en donde en un inicio por su calidad de refugiada colombiana, sin papeles legales, las puertas se le cerraron, una tras otra, llevándole a dedicarse desde hace siete años a la prostitución.

Contrajo matrimonio con el padre de su primera hija a los 14 años, con el cual vivió 12 años. La pareja comenzó desde cero pero debido al empuje de él lograron salir adelante y poner su propio negocio que estaba orientado a la industria farmacéutica. Lamentablemente todo terminó en problemas con la guerrilla la cual les cobraba "la vacuna" (impuesto). Esto desencadenó en una amenaza de muerte que consistía en que ellos deben dejar todas sus pertenencias y marcharse de Buenaventura - Colombia en el plazo de 24 horas. Solangel tuvo miedo, por ello vino a Ecuador, en donde estuvo alojada

en un pueblo cercano a Tulcán donde mantenía comunicación frecuente con su esposo que se encontraba en Venezuela, aunque desafortunadamente él regresó a Buenaventura un año después, la guerrilla se enteró y lo mató.

Este hecho cambió radicalmente la vida de Sol, ya que no había quien la mantenga y se quedó desprotegida. En Ecuador trabajó en el mercado, en casa de familias haciendo limpieza y finalmente vendiendo empanadas; debía 5 meses de arriendo hasta que una tarde una amiga de ella le comentó que se dedicaba a la prostitución, le invitó a unirse y Sol aceptó, desde ahí ejerce el oficio.

Tiene una hija de 16 años, Angie, su hija mayor, quien fue concebida en su matrimonio, actualmente se encuentra estudiando en el octavo año con anhelos de convertirse algún día en doctora; actualmente se encuentra estudiando. También tiene a Juan Camilo, un niño de 8 años que posee un retardo mental debido a que el padre era drogadicto, y Sol se dedicaba al alcohol, el chico estudia en una escuela especial. Daniel y Felipe son sus gemelos que tienen 6 años de edad, y asisten a la escuela del barrio, juntos. Y su última y más mimada nena, Valentina, una preciosa niña de 3 años que asiste a la guardería cercana a la casa.

#### **d. Elementos de conflicto y suspenso**

El conflicto dentro de un documental es una base esencial dentro de él, ya sea de corte dramático o no, para de esta forma mantener despierto el interés en el espectador. Ya que de lo contrario, al no existir este importantísimo factor la historia no avanzará hacia la conclusión. Algunos documentales, como se ha visto, siguen una estructura dramática en la que uno o varios personajes se enfrentan a un conflicto. Este planteamiento es frecuente no solo en programas de divulgación científica, sino también en otras producciones documentales y en reportajes informativos.(León, 2009)

El dramatismo que se desarrolla durante el documental, se sitúa principalmente en mostrar lo duro que puede ser la vida de una madre soltera, que necesita sustentar económicamente su hogar, motivo por el cual no puede parar de trabajar, debido a su número de hijos. Esto centra al espectador en una situación referente de realidad actual, y de cierta forma, conecta a quien lo está observando, con el esfuerzo que puede hacer una madre por conseguir alimentar a sus hijos, manteniendo una permanente conexión con los padres y madres de familia. Sin embargo, el factor sorpresa, el cual despertará mayor atención, y nos acercará a lograr el objetivo de transmitir un mensaje de conciencia, es aquel que se desvelará una vez el espectador se haya vinculado con el personaje, cuando se muestre a Solangel dentro de su mundo laboral, y quien lo mire, rompa con el estigma de la vida fácil, logrando así, receptar un mensaje de igualdad ante este colectivo social.

### **3. Sinopsis, escaleta y tratamiento**

Al momento de que la idea inicial esté asentada, suele ser necesario plasmar las ideas recogidas en un proyecto, que posee dos objetivos:

- ◆ Perfilar de manera minuciosa en la producción que se pretende ejercer.
- ◆ Facilitar dentro de la empresa productora todo lo concerniente a la idea dentro y fuera de la misma.

Dentro de los documentos que con frecuencia se incluye en la propuesta, figuran los siguientes:

#### **a. Sinopsis**

Es un resumen, claro, breve y preciso, de lo que se va a contar. Viene del griego *onnopsis*, lo que se traduce como: algo que puede ser recorrido de un vistazo. Es necesario para despertar el interés por el proyecto, manifestando la fuerza del asunto o

historia que se irá a contar. La forma de redactar la sinopsis debe estar escrito en cierto estilo literario que vaya acorde al tipo de contenido del programa, por lo tanto que trate de evocar algunas de las imágenes que aparecerán.(León, 2009)

La sinopsis desarrollada para el documental "Solangel", es la siguiente:

Solangel Ramírez Calvo, mujer, refugiada, colombiana, madre de familia, cuenta a través de un día junto a ella, todas las situaciones por las que atraviesa para mantener en pie su hogar, además de recordar los problemas más fuertes que ha vivido, los cuales, marcan el camino que la ha llevado a trabajar en esto.

#### **b. Escaleta**

Es una relación ordenada de secuencias de imágenes, escenarios o partes que componen un programa, acorde a su tiempo de duración correspondiente. Sirve para concretar la estructura narrativa y las imágenes a partir de las cuales se construirá el documental y comprobar que los contenidos son adecuados para la duración prevista, que habitualmente viene determinada de antemano.(León, 2009)

*VER ANEXO N°4 (PÁG. 102)*

#### **c. Tratamiento**

Es un documento intermedio entre la sinopsis y el guion, que puede adoptar diferentes, extensiones y contenidos. Incluye las ideas fundamentales, los personajes, localizaciones y aspectos de la idea a tratar, así como también puede incluir un desglose

de secuencias, con el respectivo contenido correspondiente, además de algunas indicaciones de producción.(León, 2009)

"Solangel", en una primera instancia muestra su vida de madre y ama de casa. La locación en la que se realiza el documental, es la casa del personaje, la cual se encuentra deteriorada y destruida por la inclemencia del tiempo, además, es un espacio reducido, en donde no se puede hacer mucho movimiento de cámara, sin embargo, la primera toma en la que Solangel va desde su habitación hacia la cocina, se utilizará *SteadyCam*. El dramatismo del documental, estará enriquecido mediante la utilización de primeros planos, planos detalles, y primerísimos primeros planos, con el fin de transmitir las emociones de los personajes. La iluminación de las tomas que se realicen dentro de casa, será de tonalidad fría, lo que transmite al espectador: soledad, abandono, etc., situación que enmarca perfectamente a la vida de la protagonista y sus hijos. La siguiente parte del documental en la que Solangel se dirige a su trabajo, volveremos a utilizar *SteadyCam*, para seguir su caminar.

Para finalizar el documental se mostrará a Solangel en su lugar de trabajo. La iluminación será completamente cálida, no habrá más *steady* y los planos continuarán haciendo énfasis a sus expresiones; en la toma final se hace un *zoom out* de ella parada en la puerta de su habitación.

El sonido a lo largo del documental será captado de manera directa, además de utilizar sonidos ambientes que conecten al espectador con lo que se está contando en ese momento. Es necesario que exista un cierto ruido en las partes exteriores y dentro del local, lo que indique a breves rasgos el lugar en el que se encuentra el personaje.

La banda sonora es muy importante. Tal y como se detalla en la escaleta, esta marca los puntos claves en los que la historia está siendo desvelada, la idea es que sea una sola canción la cual tenga un inicio suave, una parte media con ritmos calmados, seguida de unos arpegios o bajos que sean más acelerados

que transmitan conflicto, y que tenga un fin en el que todo el clímax musical vaya calmándose poco a poco.

#### **4. Guion Técnico**

Con la información que se obtiene del guion literario y de las locaciones, el realizador procede a realizar el guion técnico. Este documento sirve para planificar las imágenes se registrarán en lo posterior, concretando lo concernientes a los planos, y a las secuencias diseñadas previamente en la escaleta.(León, 2009)

Algunos programas se ven sometidos a criterios de realización fijos, que admiten poco margen de innovación. Cuando las circunstancias son otras, el realizador tendrá la tarea de buscar ángulos y planos inusuales que realcen las imágenes. En esta fase, resulta especialmente importante recoger los planos que absorben de forma gráfica la esencia del tema que se está tratando. (León, 2009)

El realizador debe decidir en qué posición deberá plantarse la cámara, su angulación y los encuadres perfectos, y posibles movimientos si lo hubieren. Esto implica que también se debe prever la maquinaria que se utilizará y todos sus implementos necesarios durante el rodaje.(León, 2009)

*VER ANEXO N°5 (PÁG. 108)*

#### **5. Guion para el narrador**

El guion que se prepare para el narrador deber ser sencillo, mecanografiado a espacio doble y únicamente debe contener lo que el narrador leerá. La narración tendrá una división en bloques, numerados debidamente para que puedan ser localizados con facilidad. Se procurará que cada bloque finalice dentro una misma página, ya que si el narrador ve la necesidad de regresar hojas, es posible que se produzca ruidos confusos durante la grabación. Cuando esta situación resulta inevitable, es necesario pedir al



narrador o narradora, que coloque ambas hojas sobre una superficie para evitar que tenga que manejarlas. (Breschand, 2010)

En el caso del documental Solangel, no se utilizará guion para el narrador, debido a que, en primera persona, ella será quien narre la historia durante las acciones que vayan sucediendo.

### **Locaciones**

Una vez finalizado el guion literario, es necesario realizar una búsqueda de locaciones, para reconocer los lugares donde se efectuará el rodaje. El principal objetivo, es realizar una recolección de toda la información necesaria para realizar el guion técnico, y consecuentemente llevar a cabo la producción, con el fin de tener previsto cualquier contratiempo en el rodaje, mientras se aprovecha de manera óptima el tiempo, con todo el equipo de producción. (León, 2009)

Según Watts las tareas a realizar en la búsqueda de locaciones son las siguientes:

1. Observar los lugares de rodaje, y ver todo lo que ofrecen.
2. Realizar conversaciones con las personas implicadas para transmitir y dejar en claro el objetivo de la producción y de esta manera comprobar la entera disponibilidad mientras sea necesaria.
3. Comprobar la posición del sol, y así tener una referencia para mostrar de mejor manera el plano.
4. Hacer una lista de secuencias que se van a rodar, para buscar la mejor ubicación para cada plano
5. Comprobar el tipo de enchufes, y la potencia de electricidad máxima que admite la instalación.
6. Escuchar los sonidos que se perciben en el lugar de rodaje; ya que cuando un ruido no se ve en imagen no es conveniente que el sonido se escuche.

7. Solicitar los permisos necesarios para el rodaje, esto es indispensable.
8. Estar al tanto de cuáles son los trámites administrativos que se necesitan.
9. Comprobar parqueadero y catering cerca de las locaciones.
10. Valorar la seguridad de los lugares de rodaje. Es aconsejable contar con seguridad propia.
11. Estar equipados con material especial para el rodaje como: ópticas, *walkiestalkies*, para prever la comunicación en una distancia que pueda existir en un lugar amplio.
12. Identificar fotografías para la posible promoción del programa.
13. Tomar notas que ubiquen al equipo dentro del lugar de rodaje, facilitándole su desenvolvimiento en el lugar. (León, 2009)

VER ANEXO N°6 (PÁG 120)

### **Propuesta de fotografía**

Son muchos los factores que se debe tener en cuenta para realizar una propuesta de fotografía, primeramente es necesario conocer a fondo las locaciones, para tener en cuenta diferentes aspectos como: que se quiere transmitir a espectador, dentro de esto está: la forma en la que se plantee un plano, según la intencionalidad de la escena, los movimientos de cama, el tamaño del plano, los movimientos de iluminación, y efectos básicos para enriquecer el discurso visual. En cuanto a la parte técnica, es muy necesario conocer acerca del soporte tecnológico con el que se tiene pensado realizar el documental.

Los siguientes factores deben ser considerados:

- Tener en cuenta la variedad de encuadres y como afecta esto al sonido.
- Movimientos de cámara complejos.
- Luminarias ruidosas.
- Cableado.

- Proximidad con generadores u otras fuentes de tensión.
- Accesorios y *grip* (travelling, banderas, etc.).
- Registro en sistema simple.

En relación a la propuesta de fotografía de Solangel, se propone una baja profundidad de campo para dar mayor protagonismo a los personajes, diferenciándolos del resto del encuadre.

En cuanto a la iluminación se utilizará fuentes de luz a batería, debido a que el generador de luz de la casa, no abastece lo suficiente para tener una iluminación muy amplia. Sin embargo no es esto un punto en contra, ya que, la intencionalidad de Solangel es transmitir, oscuridad, soledad, abandono, por lo tanto, no se necesario una cuantiosa iluminación.

*VER ANEXO N° 10 (PÁG. 147)*

Para lograr transmitir las sensaciones antes mencionadas, y lograr una imagen de calidad, sin la presencia de grano, se utilizará, dos cannon 7d, en las cuales se subirá el ISO, del tal manera que, no se afecte y contribuya al mensaje, las cámaras canon poseen la cualidad necesaria para lograr una excelente imagen con las condiciones que se presentan en el rodaje de Solangel, esta se trata de que el sensor que poseen, tiene gran capacidad para evadir el grano en la imagen.

Los planos intentarán ser muy expresivos, por lo tanto, los planos detalles primarán en el documental, ya que lo importante es mostrar la realidad del dolor de estar personas, razón por la cual, mientras el plano sea más cerrado, en relación al objeto, mucho mejor.

### **Cronograma**

*VER ANEXO N° 11 (PÁG. 150)*

### **Plan de rodaje**

Se elabora a partir del guion técnico o, en caso de no existir, el tratamiento o escaleta. El plan de producción es elaborado por el productor, el cual aquí demuestra todos sus conocimientos, para optimizar los recursos de producción. Su objetivo es obtener el mejor producto posible, de acuerdo a los costos y el tiempo previsto. Cada productor según su criterio, planifica el rodaje, tomando en cuenta factores como presupuesto, ya que este es un factor decisivo. Las secuencias se ruedan en un orden independiente al que se obtiene en el guion, a pesar de que algunas veces saltarse este orden innecesariamente provoca saltos de continuidad.(León, 2009)

Varios son los factores que se deben tomar en cuenta para elaborar un plan de rodaje, ya que esto dependerá de los recursos técnicos y humanos que se empleen en la secuencia, para poder calcular el tiempo que se tomará en realizar la misma. Estos son:(León, 2009)

1. La complejidad de la secuencia, es necesario valorar la dificultad de la acción.
2. Experiencia y la complejidad del texto.
3. El tiempo en el que se lleve a cabo la iluminación.
4. Movimientos de cámara, ya que estos requieren más tiempo que los planos fijos.
5. El tipo de sonido que es recogido.

El orden a seguir según lo que se rueda en las secuencias suele tener en cuenta diversos criterios, tales como:

1. Según la disponibilidad de lugares y personas que aparecen en el rodaje.
2. Agrupar las secuencias según el lugar de rodaje.
3. Agrupar a los personajes según como intervengan.
4. Agrupar las secuencias según los recursos requerido expresamente.

5. Comenzar y terminar las semanas de grabación con jornadas relativamente descargadas de trabajo. Es recomendable colocar las jornadas más intensa en los días del medio de la semana.
6. Tener una prioridad para exteriores antes que los interiores, ya que se puede evitar el cambio climático. Dado el caso que suceda algo inesperado con respecto al clima, es recomendable tener tomas en interiores de reserva.
7. Colocar cada secuencia según la mejor luz natural posible.(León, 2009)

*VER ANEXO N° 12 (PÁG. 152)*

### **Contratación del personal**

A partir de la lectura del guion, el productor puede comenzar a elegir su personal técnico adecuado para iniciar el proyecto. Refiriéndose a los contratos, resulta fundamental contar con un asesor legal, dado que la normativa bajo la cual se rigen es cambiante frecuentemente. Sin embargo, el productor debe estar al tanto de algunos criterios generales establecidos en la legislación nacional local, así también de saber acerca de las características de convenios colectivos, usos y costumbres del personal implicado.

### **Presupuesto**

A lo largo de la preproducción, el productor deberá elaborar un presupuesto detallado que sea de utilidad para estimar el costo económico de la producción, además de saber con precisión la necesidad de equipo humano y técnico, indicando durante cuánto tiempo son requeridos y qué cantidad solicitan.

Al final de la producción se realiza un cierre de cuentas con la finalidad de comparar el costo previsto y el real. Como su nombre lo indica, el presupuesto no es más sino un supuesto previo. Por lo tanto existe la posibilidad de que existan ciertas variaciones. Sin embargo, cuando la

diferencia resulta cuantiosa, queda la posibilidad de que el presupuesto haya sido mal realizado.

El cálculo del presupuesto empieza desde un estudio que se detalla a partir de las necesidades de producción.

Los presupuestos se detallan bajo los siguientes conceptos:

- Unidad tipo: estos comprende: hora, semana, programa, jornada, etc.
- Precio unitario.
- Número de unidades.
- Total previsto, es el resultado de la multiplicación del precio de cada unidad por el número de unidades.
- Realizado, es la cantidad que finalmente se gastó.

Se toma en consideración los siguientes departamentos para realizar los pagos de contado.

- Personal artístico.
- Personal técnico.
- Invitados.
- Viajes y dietas.
- Gastos diversos.

Se toma en consideración los siguientes departamentos para realizar los pagos diferidos que comprende entre 30 y 90 días, después de la prestación del servicio.

- Decorados.
- Alquiler de equipamiento técnico.
- Laboratorio.
- Salas de postproducción de video y audio.
- Seguros.

*VER ANEXO N°13(PÁG. 166)*

## **Producción**

En la producción del documental se debe llevar a cabo el rodaje de acciones, de personas hablando entre ellas o para la cámara, entrevistas, reconstrucción de hechos, fotos fijas y gráficos. Esta etapa del documental es importante ya que éste se basa considerablemente en la palabra hablada. La voz en off de narradores, periodistas, entrevistados y otros actores sociales ocupa un lugar destacado en la mayoría de los documentales” (Nichols, 1997: 51).

Las entrevistas son un elemento fundamental en la realización del documental y el entrevistador debe estar preparado para realizarlas.

Para lograr que el entrevistado se comporte con naturalidad y se exprese con facilidad, el entrevistador debe dirigirse a él con respeto y simpatía. El director, al realizar la entrevista, debe mantener un contacto visual con su entrevistado, así como sonreír, mostrar extrañeza y manifestar acuerdo o duda. “Para conseguir espontaneidad, lo primero es que uno mismo se muestre natural al hacer las preguntas” (Rabiger, 1987: 64).

Es necesario realizar grabaciones de los entrevistados haciendo actividades dentro de su propio entorno con el fin de “librar a la audiencia de la intensidad hipnótica que supone el que se les esté hablando durante largos períodos” (Rabiger, 1987: 74). Estas actividades deben hacer “revelaciones sobre el comportamiento del sujeto y su medio ambiente” (Rabiger, 1987: 74-75).

### **Rodaje**

Para la eficaz realización de un rodaje, es necesario, tener pensado el estilo a través se elaborará el documental. Existen tres tipos que son utilizados con frecuencia.

#### **1. Estilo tradicional**

Es aquel que es empleado con mayor frecuencia. El mecanismo que utiliza es basa en descomponer secuencias en diferentes planos, combinando los encuadres y el punto de vista. Cuando se utiliza este estilo, suele rodarse primeramente los planos máster de las secuencias,

estos hacen referencia a aquellos planos que incluyen la acción principal. Después en las repeticiones, se realizan los detalles, o también aquellos aspectos que se desee resaltar. La planificación más habitual es aquella que se desglosa los plano y contra plano, rodando primero cada plano de un mismo campo de luz y después los otros. De esta forma logramos dar un énfasis a ciertos aspectos de la realidad y provocar mayor dramatismo a las imágenes para captar mayormente la atención del espectador.(León, 2009)

## **2. Estilo Verité**

Se caracteriza por realiza menor desglose que el tradicional, ya que utiliza plano secuencia, lo que propone una acción de larga duración que resalta el realismo pero puede perder fuerza dramática.

## **3. Estilo contemporáneo**

Su característica principal se refiere a que evita las reglas predeterminadas, SE asemeja al rodaje de un video musical. Sin embargo el estilo ha causado bastante influencia en la producción audiovisual.

### **Post-producción del video documental**

Según Rabiger, “la post-producción es la fase en la cual el material que se ha rodado se convierte en la película que ve la audiencia” (1987:105).

La post-producción se divide en tres áreas: edición (off line), post- producción de imagen (*on line*) y post-producción de sonido. La edición (off line), se realiza en tres cortes. En el primero debe armarse la estructura sin importar el ritmo.

Rabiger dice que en esta fase no debe preocuparse uno por la longitud o el equilibrio (1987: 125). En el segundo corte se recomienda trabajar secuencia por secuencia hasta que todo el audiovisual tenga el 90 por ciento del ritmo deseado y por último, en el tercero, se ajusta el ritmo plano por plano. Estos tres pasos se realizan a corte directo (Entrevista a Miguel Lavandeira).



En la post-producción de imagen se recupera la calidad de la imagen, se balancea color, luminancia, crominancia y se añaden transiciones, gráficos, títulos, etc. (Entrevista a Miguel Lavandeira).

Finalmente en la post-producción de audio se deben producir, buscar y editar todos los sonidos que debe contener el audiovisual. Los sonidos a considerar son los directos, doblajes, incidentales, efectos especiales, ambiente y música, los cuales se mezclan en la regrabación y se añaden a la imagen terminada (Entrevista a Miguel Lavandeira).

## **1. MONTAJE**

El montaje es una parte muy poderosa dentro de la narrativa. El resultado que se obtenga al final, dependerá en gran medida de la eficacia visual bajo la cual ha sido construido el relato. El montaje es la etapa en la que se seleccionan, ordena y une los planos que construyen una secuencia para formar un producto completo. (León, 2009)

El montaje adquiere varias formas:

- Montaje transparente.- Sigue un orden cronológico.
- Montaje ideológico.- Provoca desconcierto en el espectador, ya que los objetos y personajes se unen en formas variadas.
- Montaje de cine directo.- Se utiliza mayormente planos secuencia, donde la imagen adquiere mayor realidad.
- Montaje contemporáneo.- Trata de construir una narrativa con ritmo y belleza, se asemeja mucho al videoclip.
- Montaje analítico.- Utiliza planos cortos, de corta duración y con encuadres cerrados, con esto logra descomponer la realidad en partes para ser mejor analizada.
- Montaje sintético.- Utiliza encuadres abiertos de alta profundidad de campo. Es más informativo. (León, 2009)

Solangel desarrollará un montaje analítico, el cual pretende mostrar una realidad mediante detalles minuciosos, sin dejar de lado, el montaje contemporáneo y sintético.

## **2. SONORIZACIÓN**

En cuanto a la sonorización, es muy importante en este caso mantener el sonido ambiente, debido a que los cambios bruscos de sonido ambiente nos ayudan a ubicar claramente al espectador dentro del lugar en el cual se está contando la historia, esto también aporta a la intencionalidad dramática. Además de que presente un tratamiento previo del sonido y ruidos inevitables producidos por los propios aparatos electrónicos.

## **3. MUSICALIZACIÓN**

La música también es un detonante de ciertos puntos importantes dentro de la narrativa audiovisual, ya que en Solangel, marcará mucho, el lugar, la situación, y sus puntos principales. El grupo "LOS NIN", dedicados a resaltar su cultura con el arte musical, proponen una innovadora idea, el hip hop cantado en quichua; la banda sonora será proporcionado por parte de ellos, que muy gentilmente han cedido los derechos al documental Solangel.

## **4. INFOGRAFÍA**

Es el conjunto de elementos que a través de formas gráficas permiten visualizar la información que se va a contar. Dentro de estos se encuentran, los rótulos, gráficos, mapas, imágenes, generadas por el ordenador, con el fin de contar cosas que no se puede de forma real.

### **Tipografía**

La tipografía se ha convertido en una manera de comunicar, ya que es muy útil al momento de interpretar, esto quiere decir que mediante ella se puede transmitir una idea, provocar una distinción y colocar al lector a través de sus diversas formas en el contexto que se requiera.

Este medio sumamente funcional, versátil y dócil es capaz de transmitir más allá de un mensaje frío y concreto.

"SOLANGEL"

Utilizará una tipografía que se asemeje a un trazado de lápiz de labio de color rojo sobre un pared desgastada, similar a las paredes del interior de la casa.

## **CONCLUSIONES**

### **Conclusión General**

1. Se puede concluir que para transmitir un mensaje de concientización sobre el espectador en un tema tan delicado, es necesario no mostrar de primera mano al personaje como una “prostituta”, sino, mostrar su vida cotidiana como madre de cinco hijos, tratando de sobrevivir ante una sociedad discriminatoria y excluyente, vinculando al espectador con alguna carencia del personaje, puede ser: la pobreza, el hecho de ser padre y madre para todos sus hijos, el exilio de Colombia a causa de la guerrilla, además de lo difícil que es mantener una familia tan grande y sola, sin educación y con una reputación desgastada a través de los años; mostrando las causas por las que tuvo que optar por esa vida, y soportar tanto abuso, que al momento de ser contado por una madre de familia, puede provocar un cambio de mentalidad discriminatorio ante este grupo laboral que aún no es reconocido por la ley, por lo cual es víctima de todo tipo de abusos, según las investigaciones realizadas y el testimonio de la Presidenta de la Redtrabsex.

### **Conclusiones Específicas**

1. Al culminar la investigación, mediante los testimonios de la Presidenta Nacional de Redtrabsex, vocera y representante oficial de las trabajadoras sexuales a nivel nacional y Solangel Ramírez (trabajadora sexual), se conocieron los diferentes y abusos que con normalidad sufren las trabajadoras sexuales, entre ellos: la discriminación por parte de la policía, abusos verbales y sexuales por parte de los clientes, el maltrato verbal por parte de la sociedad.
2. Tras conocer los abusos que sufren las trabajadoras sexuales, y saber que todos ellos se realizan dentro de su lugar de trabajo o en redadas policiales, y mientras ejercen el oficio; Elizabeth Molina Presidenta de la Redtrabsex, reconoce al ingreso de cámaras sin el permiso de las trabajadoras sexuales, como un delito atentativo hacia ellas, por lo tanto el objetivo de mostrar los abusos no es posible debido a la investigación

que se ha hecho, respetando los estándares de privacidad que al momento de los abusos obviamente se están quebrantando. Sin embargo, el testimonio de Solangel Ramírez, protagonista del documental, hablan acerca de los maltratos que ha vivido dentro del trabajo sexual.

3. Minuciosamente se realizaron varias indagaciones para llegar al principal organismo de defensa de las trabajadoras sexuales, como por ejemplo: Internet, investigación de campo directamente con las trabajadoras sexuales de la calle, bibliográficamente, y por último donde se efectuó el contacto con la organización, en la "*Marcha de la Putas*", logrando una gran apertura y sobre todo información clave para el desarrollo del guion.
4. La Redtrabsex es el organismo de defensa principal a nivel nacional e internacional, que sin lucrar ha llegado a tratados importantísimos que buscan el respeto a los derechos que las trabajadoras sexuales, como mujeres, tienen; además de buscar el reconocimiento del trabajo sexual como un trabajo establecido por la ley, en la que cuenten con derechos laborales y también cumplir con los deberes respectivos que todo trabajador cumple.
5. Las posibles soluciones que se le pueden ofrecer a este colectivo social, según la Redtrabsex, depende del reconocimiento del trabajo sexual, como un trabajo legalmente reconocido en la actual constitución de la república del Ecuador; ya que de esa manera, los derechos no volverán a ser vulnerados, por el hecho de encontrarse respaldados bajo una ley que ampare la seguridad y bienestar de las trabajadoras sexuales.
6. Al conocer varias historias de trabajadoras sexuales, la mejor manera de mostrar una perspectiva real del maltrato que viven a diario, se concluye que, al dar a conocer el diario vivir de una trabajadora sexual, su etapa de mujer, madre y padre en algunos casos, las circunstancias por las que han decidido el trabajo sexual como su medio de vida, y el modo en el que viven, el lugar donde trabajan, la forma en la que cuentan su

vivencias, es la mejor manera de transmitir al espectador, la cruda realidad por la que deben atravesar quienes ejercen el trabajo sexual.

7. Se puede concluir que, mediante el testimonio de una trabajadora sexual, sobre los abusos que sufre día tras día, es posible informar al público quiteño sobre la dolorosa realidad de las trabajadoras sexuales que laboran dentro de la ciudad de Quito.
8. Se puede concluir que para promover la conciencia social sobre la defensa de los derechos humanos, según las encuestas realizadas que, es necesario primeramente enganchar al espectador, vinculándolo de cierta manera con el personaje, para después develar la problemática y de esta manera promover cierta conciencia tras haberse sentido vinculado.

## **Recomendaciones**

1. El guion es una parte muy importante y sustancial al momento de realizar un documental, ya que sin éste, el objetivo podría variar.
2. La investigación, es la columna vertebral del documental, de esta forma recomiendo realizar a más de una investigación, un vínculo estrecho entre los personajes o el tema, para lograr una guía correcta al momento de crear la realidad que necesitamos exponer.
3. Es muy importante realizar pruebas previas para evitar falencias en el rodaje, sean estas de fotografía, sonido.
4. Es muy recomendable manejar una buena comunicación con el equipo de trabajo, ya que es importante que cada uno de los colaboradores tenga conocimiento pleno de su rol y el fin del rodaje.
5. Se recomienda llevar por lo menos 3 veces la cámara al lugar de grabación para que los personajes se vinculen poco a poco con el dispositivo tecnológico, ya que de esta manera en el momento del rodaje se logra más naturalidad por parte de los personajes, más aún cuando se trata de menos de edad y sobre todo niños.

### Referencias

- Acero, A. L. (2013). Recuperado el 3 de abril de 2013 de <http://www.es.scrib.com>.
- Aguilera, M. (Dirección). (2010). *Documental Prostitución de Lujo* [Película].
- Ajraz, K. (2005). La otra cara de la prostitución. Recuperado el 1 de agosto de 2005 de <http://base.d-p-h.info/es/fiches/dph/fiche-dph-6666.html>
- Álvarez, S. (2013). *Trabajo sexual en el centro histórico*. Quito: DMQ.
- Andrade, I. (Dirección). (2011). *Documental universitario sobre la prostitución en el Ecuador* [Película].
- Anónimo. (09 de Noviembre de 2012). Testimonio de una prostituta real en el Ecuador. (E. Producciones, Entrevistador)
- Asociación de Trabajadoras Sexuales. (2013). *Miluska Vida y Dignidad*. Recuperado el 18 de mayo de 2013 de <http://miluskavidaydignidad.iespana.es/>
- Breschand, J. (2010). *El documental*. Buenos aires: Paidós.
- Britos, P. (2005). Recuperado de <http://cefys.org.ar>
- Chiles, V. *La Prostitución en el Ecuador*. Recuperado el 07 de julio de 200 de [http://www.monografias.com/usuario/perfiles/vanessa\\_elizabeth\\_malte\\_chiles](http://www.monografias.com/usuario/perfiles/vanessa_elizabeth_malte_chiles)
- Colombianas, M. (9 de Octubre de 2012). Refugiadas colombianas son víctimas de la prostitución en Esmeraldas. (Ecuavisa, Entrevistador).
- Correa, D. (Dirección). (2012). *Documental La Prostitución* [Película].
- De la Serna, J. (Dirección). (2013). *Prostitución (Sin Censura) Lo que no sabías Documental* [Película].
- Definición abc. (2013). Recuperado de <http://www.definicionabc.com/general>
- El Comercio. (2010). Ayuda para dejar la prostitución.



- El Comercio. (2013). El estigma de la prostitución.
- El Comercio. (2012). Juicio contra red de prostitución.
- El Comercio. (2013). Las calles del Centro de Quito libres de prostitución.
- El Comercio. (2012). Mujeres adultas logran dejar la prostitución.
- El Comercio. (2013). Preocupación de vecinos a causa de la prostitución.
- El Comercio. (2012). Prostitución genital ideológica.
- El Comercio. (2013). Red de prostitución dentro de la penitenciaría.
- Eval (Dirección). (2010). *Más que un servicio* [Película].
- Evisos. (2013). *La prostitucion en Quito - Ecuador hechos reales* . Recuperado el 31 de Diciembre de 2012 de <http://pichincha.evisos.ec/la-prostitucion-en-quito-ecuador-hechos-reales-id-165075>
- Fernanda, A. (26 de Septiembre de 2012). Prostitución maquillada en Ecuador extiende sus tentáculos. (Ecuavisa, Entrevistador)
- Ferrado, G. (2013). *Estadística*. Recuperado en marzo de 2013 de <http://www.estadistica.mat.uson.mx/material/queesunaencuesta.pdf>
- Flacso. (2008). *Estudios sobre sexualidades en América latina*. Quito.
- Foucault, M. (2009). *Historia de la sexualidad*. México: siglo xxi editores, s.a. de c.v.
- Galeas, L. H. (2009). *Delitos de explotación sexual*. Quito.
- Galeas, L. H. (2010). *Delitos sexuales*. Ecuador: Editorial jurídica del ecuador.
- Guillen, C. I. (2011). *FOCUS GROUP-Técnica de investigacion cualitativa en investigacion de mercados*. Recuperado el 2013 de <http://www.latindex.ucr.ac.cr>
- Hoy. (2013). Indígenas en red de prostitución.
- Hoy. (2011). Prostitución en el Ecuador.

- Kennedy, A. (12 de Agosto de 2010). La Prostitución.
- L. (2010). *Generacion*. Recuperado el 27 de mayo de 2010 de <http://www.generacion.com/magazine/1176/trabajadora-sexual>
- Lenore, W. (2012) *El síndrome de la mujer maltratada: Desde de brower*.
- León, B. (2009). *Dirección de documentales para televisión*. España: Eunsa.
- Mansilla, M. (2000). *Revista de investigación en psicología*. Recuperado en diciembre de 2000 de [http://sisbib.unmsm.edu.pe/bvrevistas/investigacion\\_psicologia/v03\\_n2/pdf/a08v3n2.pdf](http://sisbib.unmsm.edu.pe/bvrevistas/investigacion_psicologia/v03_n2/pdf/a08v3n2.pdf)
- Miranda, N. H. (2011). Recuperado el 19 de abril de 2011 de [www.negociosabogados.blogspot.com:http://nestorgutierrezmirandaabogados.blogspot.com/2011/04/prostitutas-o-trabajadoras-sexuales.html](http://www.negociosabogados.blogspot.com/http://nestorgutierrezmirandaabogados.blogspot.com/2011/04/prostitutas-o-trabajadoras-sexuales.html)
- Mucov. (2009). *Blogspot*. Recuperado el 28 de Junio de 2009 de <http://mucov.blogspot.com/2009/07/herstory-ana-almeida-en-espanol-quito.html>
- Muñoz, A. I. (Dirección). (2008). *Puteros* [Película].
- Muyon, M. G. (2013). *Ciudadanía Sexual*. From [www.ciudadaniasexual.org](http://www.ciudadaniasexual.org).
- Pineda, C. M. (2012). *Production Tv*. R <http://productiontv.pbworks.com/w/page/18735959/La%20Pre-producci%C3%B3n>
- Psicologíaudlaprovi. (2013). *Psicologíaudlaprovi*. Recuperado en 2013 de <http://www.slideshare.net/psicologiaudlaprovi/aduldez-joven-5984820>
- Rabiger, M. (1987). *Dirección de documentales*. Londres: Focal press.
- Red. (2013). Recuperado el 10 de septiembre de 2013 de [http://www.ecured.cu/index.php/Plano\\_cinematografico](http://www.ecured.cu/index.php/Plano_cinematografico)
- Redacción Mundo. (2010). Esposa de diputado ejercía la prostitución.

- Redtrabsex, Ecuador (2011) *Dinámica del trabajo sexual en la provincia de Sucumbíos - Ecuador*. Ecuador.
- Redtrabsex, Ecuador (2011). *Dinámica del trabajo sexual en la provincia de Esmeraldas - Ecuador*. Ecuador
- Redtrabsex, Ecuador (2011). *Dinámica del trabajo sexual en la provincia de Carchi - Ecuador*. Ecuador
- Redtrabsex, Ecuador (2011). *Dinámica del trabajo sexual en la provincia de Imbabura - Ecuador*. Ecuador
- Redtrabsex, Ecuador (2014). *Trabajo sexual no es trata*. Quito.
- Reynaga, E.E. (2011). *Redtrabsex*. Recuperado el 7 de febrero de 2011 de <https://redtrabsex.org.ar/cgi-bin/mailman/listinfo/lista1-redtrabsex.org.ar>
- Rodríguez, R. F. (2008). *La investigación Documental*. Recuperado en 2008 de [www.emagister.com](http://www.emagister.com)
- Rueda, M. (2012). *La violencia sobre la mujer en su relación de pareja con un hombre*: editorial reus. Madrid
- Santini, O. (2013). *Violencia de género y violencia sociofamiliar*: editorial brujas. Argentina
- Sartori, G. (2010). *Homo viden: la sociedad teledirigida*. Mexico.
- Schefer, R. (2008). *El autorretrato en el documental: Figuras/máquinas/imágenes*: Editorial Catálogos. Buenos Aires
- Taller Audiovisual. (2011). *Taller Audiovisual*. Recuperado el 22 de mayo de 2011 de [http://www.talleraudiovisual.com/blog-de-produccion-audiovisual\\_files/proceso\\_post\\_produccion.html](http://www.talleraudiovisual.com/blog-de-produccion-audiovisual_files/proceso_post_produccion.html)
- Teleamazonas (Dirección). (2012). *Prostitución en el Ecuador* [Película].
- Valencia, E. (Dirección). (2012). *Prostituta: Una historia sin final* [Película].
- Wolf, M. (1987). *La investigación de la comunicación de masas*. Barcelona.

Word Reference. (2005). From <http://www.wordreference.com/definicion/entrevista>

Wordpress. (2013). From <http://definicion.de/entrevista/>

Yturalde, E. (2012). *Antropogogía: la educación permanente del ser humano*. Recuperado en 2012 de <http://www.antropogogia.com/>

## **ANEXOS**

**ANEXO N°1**  
**TESTIMONIO DE LA SOCIEDAD**

## TESTIMONIO DE LA SOCIEDAD

La siguiente encuesta, se elaboró indistintamente al público quiteño, en el sector del Centro Histórico de Quito, tratando de encajar en el target hacia el cual está dirigido el documental, 20 a 50 años. Las entrevistas fueron realizadas de forma aleatoria, debido a que, cuando el entrevistado sabía la temática que trataba las preguntas, las evadía; por lo tanto, decidí tomar la cámara y sorprender al entrevistado, para obtener una documentación más pura, que me permita evaluar, y decidir muchos de los caminos que seguiría el documental.

La información obtenida, por parte de quince hombres y trece mujeres, es la siguiente:

### **1.- Hombre 30 años.**

*¿Está a favor o en contra del trabajo sexual?*

Me parece que es uno de los trabajos más antiguos que ha tenido la sociedad, creo que se lo ha creado por la necesidad de algunas mujeres y hombres de trabajar, personalmente no me gusta mucho la idea de que la gente tenga que vender su cuerpo, para ganar, me parece que hay otras formas de trabajo, no digo que no sea digna esta forma de trabajo, pero, me parece que a veces suele caer en problemas como tráfico, trata de blancas, denigración, incluso, esclavismo sexual.

*¿Está de acuerdo con que el trabajo sexual se lo ejerza en las calles del centro histórico?*

En esa parte estoy de acuerdo, ya que está permitido por la ley.

### **2.- Mujer 26 años.**

*¿Está a favor o en contra del trabajo sexual?*

Es un trabajo como cualquier otro trabajo, que debe tener sus beneficios de ley.

*¿Está de acuerdo con que el trabajo sexual se lo ejerza en las calles del centro histórico?*

No estoy de acuerdo, debe haber lugares que se dediquen a eso, no por el hecho que la ciudad se vea mal, sino porque es una forma de proteger a la gente que trabaja en eso, que normalmente sufren un montón de violencia, sino también física y psicológica.

### **3.- Mujer 20 años.**

*¿Está a favor o en contra del trabajo sexual?*

Totalmente en contra. Las mujeres no deberían hacer eso, primero la dignidad queda por los suelos, así como también los hombres corren mucho riesgo, por las enfermedades como el herpes, el sida.

### **4.- Hombre 20 años.**

*¿Está a favor o en contra del trabajo sexual?*

En contra, porque hay personas que debido a la desocupación se dedican a esto, que no les ayuda para nada.

### **5.- Mujer 26 años.**

*¿Está a favor o en contra del trabajo sexual?*

En realidad considero que existen otras formas de ganarse la vida, cuando una es mamá ve las cosas de una forma distinta, desde una perspectiva diferente. Estoy de acuerdo también, con que cada uno es libre de elegir, la vocación o la profesión que tenga, sin embargo creo, que existen todavía, dentro de ciertas personas, y entre ellas me incluyo, ciertos valores morales, que deberían seguir conservándose independientemente de cuánto tiempo haya pasado. Sé que existe una libertad de expresión, que en algunas partes del mundo son un poco más extensas, pero en lo personal no estoy de acuerdo, porque, lo repito, si existen otras formas que no dañen tanto tu interior como mujer, lo que sientes y todo lo que vales.



*¿Está de acuerdo con que el trabajo sexual se lo ejerza en las calles del centro histórico?*

Creo que eso no es relevante, lo hagan en el centro histórico, o en el norte, quizás es más el hecho, o el tipo de actividad, y claro, sé que influye mucho que estas personas se ubiquen en ciertas partes de la ciudad, en este caso de Quito, por ejemplo aumenta la inseguridad y se vuelve un poco complicado el tema de poder transitar, trabajo cerca del boulevard Veinticuatro de Mayo, que es donde actualmente tienen estas personas su lugar de trabajo, y yo respeto mucho, sin embargo, sigo sin estar de acuerdo con este tipo de actividades independientemente del lugar en donde lo realicen, se den.

#### **6.- Hombre 30 años.**

*¿Está a favor o en contra del trabajo sexual?*

En contra, me parece que es algo que realiza la gente en casos de extrema necesidad, pero es algo denigrante completamente para la sociedad.

*¿Está de acuerdo con que el trabajo sexual se lo ejerza en las calles del centro histórico?*

En desacuerdo, pero veo que en los últimos años ha cambiado bastante, ya que se ve que ha disminuido.

#### **7.- Mujer 25 años.**

*¿Está a favor o en contra del trabajo sexual?*

Totalmente en desacuerdo. Me parece que es una forma de esclavitud y que nunca debería ser regulado y legalizado como otros trabajos.

*¿Está de acuerdo con que el trabajo sexual se lo ejerza en las calles del centro histórico?*

Se suma a la situación de deshumanidad que supone un descuido muy grande para con el patrimonio, histórico, cultural y artístico de esta ciudad.

**8.- Hombre 25 años.**

*¿Está a favor o en contra del trabajo sexual?*

No estoy de acuerdo.

**9.- Mujer 30 años.**

*¿Está a favor o en contra del trabajo sexual?*

Yo vivo por un barrio en el que se desarrolla mucho el trabajo sexual, en ese sentido uno como madre de familia, estaría esperando otra situación, ya que es un poco delicado ver a las mujeres que allí trabajen, y que mi hija me pregunte, mami qué son y qué hacen ahí, es un poco complicado para uno explicarle que son mujeres que realizan un trabajo, pero un trabajo sexual, sería un poco contradictorio. Sin embargo erróneamente se piensa que las mujeres que realizan ese tipo de trabajo, lo hacen porque les gusta, yo pienso que no es así, creo que lo hacen porque necesitan mantener a sus hijos, como todas las madres lo hacemos, sin embargo creo que deberían crearse nuevas políticas para que a esas mujeres se las pueda reubicar en un nuevos sectores laborales.

**10.- Mujer 30 años.**

*¿Está a favor o en contra del trabajo sexual?*

Todas las personas tienen derecho a trabajar en lo que más le guste y en lo que más le convenga, no puedo decir, ni sí, ni no, yo creo que cada quien trabaja en lo que le gusta.

*¿Está de acuerdo con que el trabajo sexual se lo ejerza en las calles del centro histórico?*

En eso no estoy de acuerdo, que se ubiquen en lugares públicos, en donde este a la vista de todas las personas, incluso niños, pienso que deberían haber sitios específicos a donde acudan las personas que necesitan o requieran o les guste buscar esos servicios, no estoy de acuerdo, que estén en espacios público, a la vista de niños y exhibiéndose como ellas se exhiben.

**11.- Hombre 29 años.**

*¿Está a favor o en contra del trabajo sexual?*

No estoy de acuerdo, porque dan mala imagen aquí, deben estar afuera.

**12.- Mujer 28 años.**

*¿Está a favor o en contra del trabajo sexual?*

No, debería buscar otra clase de trabajo, más decente par que no sea juzgada por la gente.

*¿Está de acuerdo con que el trabajo sexual se lo ejerza en las calles del centro histórico?*

Lo mejor sería reubicarse, porque dan mala imagen para toda clase de personas.

**13.- Hombre 29 años.**

*¿Está a favor o en contra del trabajo sexual?*

Tienen derecho a ganar pero no en pleno centro histórico.

*¿Está de acuerdo con que el trabajo sexual se lo ejerza en las calles del centro histórico?*

Deberían reubicarles, aunque ya lo hicieron pero no hacen caso. Eso no debe estar aquí, debería haber salido hace mucho tiempo, eso se debe a que las autoridades les permiten.

**14.- Mujer 30 años.**

*¿Está a favor o en contra del trabajo sexual?*

No estoy completamente en contra ni a favor, pero eso tiene que haber en partes donde no hayan colegios, al menos en esta parte del centro histórico no debería existir, sobre todo por dónde hay colegios, por ejemplo en la parte de la

escuela sucre, están todas esas señoras y eso se ve feo. Para eso existen otros lugares.

**15.- Mujer 27 años.**

*¿Está a favor o en contra del trabajo sexual?*

En contra, todo en el centro histórico, porque es el patrimonio del país y no puede haber prostitución en las calles.

**16.- Mujer 28 años.**

*¿Está a favor o en contra del trabajo sexual?*

En contra, porque donde uno pase y anda con la familia se topa con estas mujeres, ahorita vengo de verlas, y no me parece. No estoy a favor porque hay muchos trabajos en los cuales se puede ubicar una mujer y de esta forma andar con la frente en alto

**17.- Hombre 23 años.**

*¿Está a favor o en contra del trabajo sexual?*

En contra, más aún cuando se dan en las calles, ya que, la mujer merece respeto y el hombre también, sobre todo la niñez.

**18.- Hombre 25 años.**

*¿Está a favor o en contra del trabajo sexual?*

Es un trabajo, como cualquier otro trabajo, aquí las muchachas alquilan su cuerpo por un momento, cualquier otro trabajo, hace que nosotros alquilemos nuestra mente, y no solo por momentos sino para siempre, y no siempre, en el mejor trabajo que nos gusta hacer, porque a veces estamos obligados.

*¿Está de acuerdo con que el trabajo sexual se lo ejerza en las calles del centro histórico?*

Deberían existir lugares apropiados para eso, debido a que aquí tenemos mucho turismo.

**19.- Mujer 22 años.**

*¿Está a favor o en contra del trabajo sexual?*

En contra, porque existen otros trabajos que no son facilistas, si se puede conseguir otro trabajo, no precisamente el trabajo sexual.

*¿Está de acuerdo con que el trabajo sexual se lo ejerza en las calles del centro histórico?*

Me parece mal, no debería estar aquí, ya que existe mucho turismo.

**20.- Hombre 30 años.**

*¿Está a favor o en contra del trabajo sexual?*

No está bien que se de este tipo de cosas. Sin embargo son cosas personales, no podría yo decirle en ese sentido, el sexo es tan libre que no se puede opinar, según mi forma de pensar

*¿Está de acuerdo con que el trabajo sexual se lo ejerza en las calles del centro histórico?*

Debe haber bastante control dentro de este aspecto. La policía debe preocuparse más para que no haya ese tipo de cosas. Debe darse en otro lugar, ya que quedamos mal todos los ecuatorianos.

**21.- Hombre 26 años.**

*¿Está a favor o en contra del trabajo sexual?*

En contra, aunque nadie sabe las necesidades de nadie, pero pienso que está mal, ellas deberían buscar un trabajo diferente, aunque sea lavando platos, pero venden su cuerpo, para mí eso no está bien, pero si ellas encuentran así el dinero fácil, ya es problema de cada quien, no me parece bien. Esa es mi opinión.

*¿Está de acuerdo con que el trabajo sexual se lo ejerza en las calles del centro histórico?*

No es está bien eso, porque Quito es un ciudad patrimonial y es muy malo que se dé eso aquí, a pesar de que se ha combatido, pero no se puede luchar contra eso, ya que es como una droga.

**22.- Mujer 25 años.**

*¿Está a favor o en contra del trabajo sexual?*

Ni en contra, ni a favor, pero que sea en otras partes, no aquí en el centro histórico.

**23.- Mujer 23 años.**

*¿Está a favor o en contra del trabajo sexual?*

Todo el mundo tiene derecho de trabajar, aunque sea en trabajo sexual. Pero el problema es que se dé en el centro histórico, ya que, como usted puede ver, acá vienen muchos turistas, y esto da una mala imagen, especialmente por la Veinticuatro de Mayo, yo creo que deberían ubicarles en algún otro sector, de ahí, trabajar tienen que trabajar.

*¿Está de acuerdo con que el trabajo sexual se lo ejerza en las calles del centro histórico?*

No sé si el municipio o la sanidad deberían ubicarles en otro lado.

**24.- Hombre 29 años.**

*¿Está a favor o en contra del trabajo sexual?*

Tienen derecho a vivir.

*¿Está de acuerdo con que el trabajo sexual se lo ejerza en las calles del centro histórico?*

No estoy de acuerdo, tienen que verles su lugar para que puedan trabajar, ahora que está el nuevo alcalde, que haga algo.

**25.- Hombre 22 años.**

*¿Está a favor o en contra del trabajo sexual?*

Es un trabajo de lo peor que puede existir en este país, es algo ideológico, estúpido, no tiene sentido que trabajen vendiendo su cuerpo a los hombres.

*¿Está de acuerdo con que el trabajo sexual se lo ejerza en las calles del centro histórico?*

Daña el ornato de la ciudad.

**26.- Hombre 29 años.**

*¿Está a favor o en contra del trabajo sexual?*

El tema de la prostitución se puede ver desde distintos ángulos, se puede ver desde la perspectiva de una degradación social, o desde la perspectiva histórica, que viene de procesos históricos hasta culturales, de tradiciones culturales, de distintas realidades. Yo no te puedo decir que voy a condenar la prostitución, simplemente es una situación que se genera por ciertos equilibrios o desequilibrios dentro de la sociedad, tanto desde el punto de vista social de los valores sociales, o del equilibrio económico, que se va potenciando según la realidad de cada país o región.

*¿Está de acuerdo con que el trabajo sexual se lo ejerza en las calles del centro histórico?*

Desde el punto de vista de nuestra sociedad, no está bien visto, viene de la degradación de la mujer, de la venta de su cuerpo que no es nada plausible para nadie, porque si una mujer se ve en la necesidad de vender su cuerpo es porque hay una situación irregular, o a menos que a ella le guste.

**27.- Hombre 27 años.**

*¿Está a favor o en contra del trabajo sexual?*

Yo tengo dos opiniones, la primera, por querer ganar más plata, y la otra porque trabajar siempre es difícil, esto ha venido desde años atrás, el trabajo es difícil conseguir, a veces dejan carpetas pero estas se archivan en las oficinas. No me declaro en contra, puede existir, pero donde no sea escandaloso

*¿Está de acuerdo con que el trabajo sexual se lo ejerza en las calles del centro histórico?*

Es una lacra para la ciudad, si se llaman trabajadoras sexuales, deberían estar en un sitio donde vayan legalmente a trabajar, como trabajadoras sexuales, pero no exhibirse en las ciudad, ya que ven niños, ya que no solo son trabajadoras sexuales, tras de ellas hay dos o tres hombres que les mantienen, estos son ladrones, y esto alimenta la delincuencia. Son convivientes de ladrones.

**28.- Hombre 23 años.**

*¿Está a favor o en contra del trabajo sexual?*

Es un trabajo, en el cual buscan ese empleo para darle de comer a su familia o a sus hijos, a pesar de que no es un trabajo seguro, puede contagiarse de sida o alguna enfermedad.

*¿Está de acuerdo con que el trabajo sexual se lo ejerza en las calles del centro histórico?*

Hay personas que les quedan mirando mal y por el bien de ellas deberían pedir que se reubiquen.



**ANEXO N°2**  
**ENTREVISTA ELIZABETH MOLINA**  
**PRESIDENTA DE LA RED DE TRABAJADORAS SEXUALES DE ECUADOR**

## Entrevista a Elizabeth Molina

Presidenta Nacional de la RedTrabSex Ecuador

*Entrevistadora:*

Hoy, 5 de Mayo del presente año (2014) vamos a comenzar la entrevista a la señora Presidenta Nacional de la Red de Trabajadoras Sexuales del Ecuador, Elizabeth Molina.

*Elizabeth Molina:*

Muy buenos días me llamo Elizabeth Molina soy presidenta de la Red de trabajadoras Sexuales y también somos parte de la Red Latinoamericana y el Caribe, soy parte de la junta directiva y tenemos la representatividad en la Subregión Andes en lo que es trabajo sexual, estamos trabajando con Colombia Ecuador, Perú y Bolivia, que está bajo la dirección y coordinación de la RedTrabSex Ecuador, en este caso yo como su principal dirigente.

Primera pregunta:

*¿Cuál es el objetivo principal de la organización?*

La Red de Trabajadoras Sexuales del Ecuador, debo decir que esta es una red de mujeres, que estamos organizadas a partir del 2005 como organización nacional, nuestro principal objetivo fue la defensa de los derechos humanos de nosotras las mujeres trabadoras sexuales. Por qué nos organizamos como Red, prácticamente para defender nuestros derechos, nuestros derechos por muchos años han sido vulnerados, han sido violentados y nosotras como mujeres como personas como seres humanos hemos sentido el abandono total y la violencia por parte de autoridades en este caso, muchas veces hasta del mismo estado. Es por eso que nosotras decidimos después de largas reuniones y acuerdos ya formarnos como una organización nacional. En esto también debo aclarar que hubo muchos intentos por organizarnos intentos que habíamos fallado como tres o cuatro veces, intentábamos organizarnos en esta red a nivel nacional pero, había muchos, había muchas personas que se oponían a esta organización y trataban de manipularnos a algunas compañeras

trabajadoras sexuales, por lo tanto estos intentos siempre fallaban. Lógicamente el interés era grande al momento que nosotras salgamos red organizadas defendiendo nuestros derechos y unidas en una sola voz, mucha gente que vivió de nosotras iba a caer, iba a perder piso con esto, incluso no solamente gente particular, sino autoridades, autoridades en general dentro del país, es porque hubo muchos intentos en los que trataban de boicotarnos.

¿Sobre todo el proxenetismo?

Es otro tema, el proxenetismo es otro tema, cuando nosotros hablamos de mujeres trabajadoras sexuales y de un proceso organizativo, más vemos que tratan de boicotarnos por decir autoridades, incluso muchas veces dirigentes de trabajadoras sexuales, que entre comillas se llamaban dirigentes no?, pero obviamente el interés de ellas, no era un interés colectivo para nosotras organizarnos y salir adelante defendiendo nuestros derechos, sino dos o tres prácticamente que hacían y deshacían dentro del país, justo eso era perjudicial para este tipo de gente el momento que nosotras nos uníamos ahora si para luchar en defensa de nuestros derechos, nos uníamos a nivel nacional con una sola voz y una sola fuerza entrabamos a defender nuestros derechos, eso era que muchas veces a varias autoridades también molestaba porque ya se les iba de la mano su gallinita de los huevos de oro y el chanchito que da manteca, es así como abríamos nuestros ojos y sabíamos cuáles eran nuestros derechos, a qué teníamos derecho , que por muchos años estaban ahí nuestros derechos, pero como no sabíamos, desconocíamos, la gente vivía o estas personas, malos funcionarios, vivían de nosotras, incluso la misma policía.

Es decir el principal motivo para luchar por los derechos de las mujeres trabajadoras sexuales ha sido las ocasiones en las que sus derechos han sido violentados.

Sí, el defender nuestros derechos, y no las ocasiones, sino por toda una larga historia que nuestros derechos, desde que asumimos nosotras ser mujeres o decidimos ser mujeres trabajadoras sexuales, empezamos a sentir esta violencia contra nosotras, pero lógicamente vemos que esto es a largo de la

historia, la violencia no solo ha sido con nosotras las trabajadoras sexuales del 2005, 2008, 2010, no, esto ha venido por muchos años atrás, eso no es reciente.

*¿Cuál es el mayor aporte hacia las mujeres trabajadoras sexuales, por parte de la RedTrabSex?*

Mira, yo creo que no podemos hablar aquí de mayor o menor aporte, yo creo que aquí tenemos que hablar acerca de los beneficios de estar organizadas, y los beneficios de estar organizadas son muchos, como te decía, empezando por la defensa de los derechos humanos, empezar nosotras como mujeres a capacitarnos, a comprender que este es un trabajo que por más que la gente nos diga que somos mujeres indignas, que no tenemos moral, que somos esto y el otro, nosotras si somos seres humanos que tenemos principios que tenemos igual sentimientos, que las mujeres trabajadoras sexuales mayores de edad hemos decidido por voluntad propia, ser trabajadora sexual, y el hecho de estar organizadas y estarnos capacitándonos cada día, conocer nuestros derechos, empezar a enfrentar a varias autoridades, por decirte en operativos decir: Hey! Señor Policía, ¿Cuál es la orden?, ¿Por qué está haciendo este operativo? ¿Quién está al mando? ¿Revisión de documentos? Ok, entonces debe revisar mi cédula nada más, no tiene por qué pedirme mi tarjeta de salud integral, cuando me pide, señor usted está violentando mis derechos, Mire, la tarjeta solo puede revisarme funcionarios de salud, conocer cuáles son los derechos de los cuales también somos parte como ciudadanas, los beneficios por decirte en el ministerio de salud, nosotras antes pagábamos para ser atendidas y cuando por muchos años atrás había la ley de maternidad gratuita y nosotras nunca fuimos beneficiarias de esto, entonces todas estas cosas, la organización ha hecho que sus asociadas y no solo asociadas sino el mero hecho de ser mujeres trabajadoras sexuales los beneficios y los logros que hemos conseguido como organización han sido también para todas las mujeres trabajadoras sexuales, como decirte, el dar de baja el carné profiláctico que era un instrumento represivo, un instrumento que violentaba nuestros derechos, que no guardaba la confidencialidad, un documento que te sacaban dinero por irte a pasar los chequeos médicos, un documento que como te decía violenta

todo lo que son derechos, y ahí teníamos fotografías, teníamos nuestros nombres, así grandotes, teníamos los resultados de los exámenes cuando nosotras, salíamos positivas en gonorrea, nos quitaban nuestro carné hasta cuando a ellos se les pegaba la gana, porque ni siquiera había una norma, por decir, completas el tratamiento y te lo devolvemos, no, cuando nuestras compañeras salían positivas en VIH, prácticamente nunca más volvían a tener el carné profiláctico, y estas compañeras se iban a la clandestinidad, muriendo de forma inhumana, sin atención médica, sin haber recibido ni siquiera una confirmación, sin la medicación, iban a trabajar muy lejos, se metían a partes lejanas, todo lo que se refiere a clandestinidad, todo esto es perjudicial, como seres humanos. Entonces hoy tenemos la tarjeta de seguridad integral, que no es un instrumento para hacer trabajo sexual, es un instrumento que sirve para controlar las veces que te vas al médico a hacerte tus chequeos, no tienes fotografías, no tiene nombres, no tienes resultados de los exámenes, todo está codificado, entonces, esto te guarda la confidencialidad, además, es un documento válido a nivel nacional, cómo te decía no tiene precio. Además por cada chequeo médico, te dan 30 condones, te dan lubricantes, si sales con alguna infección de transmisión sexual, lógicamente te tienen que dar tratamiento para ti, y si tienes pareja también tu pareja debe ir al tratamiento y obtener el tratamiento gratuitamente.

¿Esto lo lograron ustedes?

Sí, esto lo logramos nosotras como red de trabajadoras sexuales del Ecuador, además ya existe una normativa dada por el ministerio de salud, hay un acuerdo ministerial de cómo tenemos que ser las mujeres trabajadoras sexuales atendidas, un acuerdo que fue dado en el 2007 por la ministra de salud Carolina Chang, pero con esta ministra de salud igual se ha impulsado mucho, se ha seguido trabajando igual con esta misma normativa.

¿El Gobierno está apoyando mayormente?

Yo creo que los cambios que ha habido con este nuevo modelo, con la revolución ciudadana a la cabeza el presidente, ha habido bastantes logros, bastantes cambios que se ha visto beneficio del país, no solamente para

nosotras las mujeres trabajadoras sexuales, sino ha habido muchos cambios de fondo que han beneficiado, yo creo que a todos los ciudadanos ecuatorianos.

*¿Cuáles son los derechos de las mujeres trabajadoras sexuales comúnmente vulnerados?*

Yo creo q no solamente los derechos de las mujeres trabajadoras sexuales, yo creo que aquí juega mucho, los derechos de las propias mujeres que no solamente es porque seas mujer trabajadora sexual te violentaron tus derechos, el hecho de ser mujer, el ser mujer y el ser pobre ya hay violencia, el ser mujer y ser trabajadora sexual y viviendo con VIH es triplemente, cualquier mujer estamos expuestas a la violencia, claro con mucha más fuerza nosotras, siendo mujeres trabajadoras sexuales, mira nosotras: mujeres, trabajadoras sexuales, tal vez, pobres, y a lo mejor viviendo con VIH, imagínate como es la violencia para nosotras.

*Podría indicar un abuso específico que ustedes reciben, tal vez el abuso policial, o tal vez el abuso por parte de la sociedad que está alrededor de donde radican las mujeres trabajadoras sexuales.*

Mira, los abusos más recientes son: la discriminación, hoy a nosotras no nos mata el SIDA, ya no nos mata el SIDA, a nosotros lo que nos mata es el estigma, la discriminación, la violencia, el abandono en el que muchas veces nosotros como trabajadoras sexuales venimos viviendo, obviamente cuando estamos dentro de los locales de trabaja sexual trabajando, estos locales tienen permisos de funcionamientos, tienen todos los documentos al día, pero hay muchas veces controles policiales que se llaman operativos, y lógico, ahí lo primero que hacen es ir contra nosotras, como no saben que el documento que tenemos es una tarjeta de salud, que se llama tarjeta de salud, dicen por ejemplo: "Presta tu carne" y a revisarnos y como todo esta codificado y no entienden, entonces es el problema contra nosotras y dicen: "Ay esto no sirve", por otro lado el mero hecho de encontrarnos en un lugar y estar vestidas como ropa chiquita y llevar las cámaras y llevar medios de comunicación que se nos enfoque que se nos persiga dentro del local, porque corremos desesperadas, o

encontramos sabanas o colchas y nos tiramos encima, el mero hecho ya de estar con la prensa en un lugar y no pedirte permiso para filmar, ya es una violencia que estas sufriendo, peor si los camarógrafos de la televisión te sigue y te enfoca a las nalgas porque te enfocan a las nalgas de las compañeras, sabiendo que estamos semidesnudas, estamos con ropa muy pequeñita, hay varias violencias que sufrimos nosotras, cuando estamos en la calle trabajando y la policía municipal nos persigue o el mismo alcalde nos persigue y nos quiere botar de los lugares en donde estamos paradas engancho nuestros clientes, que pasa?, esa es una violencia, si los alcaldes no nos han dado zona de reubicación tanto para los lugares cerrados o para casa o para estar nosotras paradas en la calle, por qué se nos persigue, por qué se hacen desalojos, por qué se cierran sitios de trabajo de esta manera si no nos están dando una solución, yo acepto nos dicen: “trabaje”, donde se nos diga ustedes van a ser reubicadas a tal parte y se les da tantos años para construir y empezamos a trabajar coordinadamente tanto las autoridades, nosotras las mujeres trabajadoras sexuales, como dirigente de las mujeres trabajadoras sexuales, los mismo dueños de los locales, empezamos a hacer un trabajo coordinado para salir a estos otros lugares, de acuerdo, pero si no te dicen, no te señalan donde y solo te persiguen, solo hacen operativos y solo te cierran, qué hacen con nosotras? Nos mandan a la clandestinidad.

*¿Cómo hicieron con el Tema de la reubicación en La cantera, en la que solo tomaron un grupo de trabajadoras sexuales y las reubicaron allá?*

No yo creo que ahí hay una mala comprensión del tema, como hicieron en el 2001 y 2002, en el que hicieron operativos fuertísimos en donde nos desalojaron del sector de la Loja , donde estaban ubicados los locales de trabajo sexual, después de haber una reuniones muy seguidas, unos acuerdos de trabajo con el municipio, con la administración de la zona centro que en ese tiempo era Lourdes Rodríguez, el alcalde Paco Moncayo, después de estar trabajando para ver cómo íbamos saliendo, un gran día fueron y desalojaron todo, pusieron cadenas y todo y nosotras quedamos en la calle, eso fue lo que paso en la 24, más de 500, 600 mujeres botadas en la calle, qué pasó todo ese tiempo de nosotras botadas en la calle hasta que varios años después

hubo la reubicación de una parte de nosotras en la cantera. Entonces nosotras salimos a la calle y ya se acostumbran muchas veces en la calle, y ahí hay los problemas de que nos estamos quedando en la calle muchas veces, ya no regresamos a los sitios cerrados.

¿Para ustedes es mejor estar en un sitio cerrado que en la calle?

No podemos hablar de mejor o peor, por lo menos existen algunas cosas favorables, este tema hay que trabajarlo mucho, porque hay muchos dueños de locales que han abusado de nosotras, se han convertido en nuestros explotadores, nuestros verdugos, pero también, hay dueños y hay dueño, existen locales que están en buenas condiciones para trabajar, hay dueños que también respetan nuestros derechos, pero hay locales que están en muy malas condiciones y que las autoridades de control lo conocen pero no hacen nada, hay dueños que se exceden en los cobros de camas, de multas, de exigirnos comer en los mismos sitios que estamos trabajando, por qué?, porque esto no está normado, esto no está regulado. Nosotras creemos que nuestros abusos van a frenarse, en un gran porcentaje en el momento que el trabajo sexual se reconozca como un trabajo dentro del código laboral, como estamos viendo en este momento, la Red ha trabajado mucho y ya estamos por lo menos dentro en un borrador que se irá debatiendo.

Históricamente, ¿Se sabe desde cuando son violentados los derechos de las trabajadoras sexuales?

Como te decía, en el tema de derechos ha habido mucho abuso,, el mero hecho de nosotras como mujeres trabajadoras sexuales se nos haya dicho que nosotras no tenemos los mismos derechos que las otras mujeres, ya era una violencia, ya era violentar nuestros derechos, violentar a lo que nosotras teníamos derechos dentro de este país, por ejemplo: al libre tránsito, a decidir en qué trabajo, a decidir en qué escuela poner a mis hijos, y varias cosas de decisiones que nosotras nos hemos visto como limitadas a decir públicamente, Sí yo soy una mujer trabajadora sexual! Yo decidí hacer el trabajo sexual, porque a lo mejor yo no tuve la misma suerte que tú, de educarte, de tener una profesión, entonces son limitantes para nosotras, el mismo hecho que nos



digán: No, en esto no puedes trabajar porque esto es malo, porque la moral, porque la virgen y porque todos los santos. Entonces qué pasa con mi decisión como mujer sujeta a derechos que soy. Es histórica la violencia que nosotras venimos sufriendo, a lo mejor hoy te lo puedo decir porque son otros tiempos, porque estamos más capacitadas, porque hoy hemos perdido el miedo, pero que pasa con las compañeras de los años 70, de los años 60, porque toda una vida ha habido el trabajo sexual, obviamente que nos llamaban las prostitutas, nos llamaban una serie de nombres que ni siquiera sé de donde los sacaron.

### ¿El nombre prostituta atenta contra las trabajadoras sexuales?

Nosotras decidimos llamarnos y nos reconocemos mujeres trabajadoras sexuales, el mero hecho que esto no se respete como yo me estoy reconociendo si es atentativo, obviamente hoy no me molesta si cualquier persona me dice: ¿cómo te sientes siento prostituta? Yo le voy a decir, si por desconocimiento me sigues llamando de esta manera, mira nosotras hoy nos reconocemos como mujeres trabajadoras sexuales, por lo tanto te pido, que tú también empieces a respetar lo que o decidí ser, y por lo tanto, me llamas como yo decido llamarme, como yo me reconozco. Yo pienso que puede prostituirse cualquier persona, porque es amplia la prostitución, ya que yo creo que la terminología te da muchas cosas para saber, por ejemplo, si un periodista no respeta para lo que él fue preparado, para lo que el prometió dar una noticia veraz, efectiva y viene a decir cualquier otra cosa, también se está prostituyendo, los políticos se prostituyen por favor, hay muchos políticos que son prostituidos, muchas autoridades se han prostituido, muchas personas de la sociedad civil se han prostituido, por qué deben llamarnos a nosotras "Las Prostitutas", cuando, no sé por qué me habré prostituido yo, el mero hecho de yo tener un trabajo diferente al tuyo que por años esto se ha venido hablando solamente desde la parte de la moral, no les da derecho, a mi llamarme la prostituta o las prostitutas, soy mujer trabajadora sexual, además nosotras siempre decimos que el hecho de que yo haga un trabajo, con una parte de mi cuerpo, que trabaje yo con mis genitales, no es un delito, no le estoy ofendiendo a nadie, no estoy robando a nadie, yo estoy trabajando con algo que es mío, mi vagina es mía, así como la lengua del comunicador es de él, los

abogados, cómo defienden, con que parte más trabajan ellos, es igual con su lengua y su cerebro, la compañera secretaria, trabaja con sus dedos , con sus ojos muy, con su mente muy pendiente a esto. Entonces solo yo, porque trabajo con una parte de mi cuerpo que tiene que estar tapado, "uy qué miedo, que feo", no, mi vagina es mi vagina pues, a quién yo le pido mi vagina?, yo no le pido a nadie, es parte de mi cuerpo y por lo tanto si con esta arte de mi cuerpo yo puedo ejercer un trabajo, y con esto alimentar a mi familia, y con esto sobrevivir en este país, pagando mis necesidades, no es un delito, no es un pecado, además la constitución garantiza el derecho al trabajo, no te dice, la constitución garantiza el trabajo solo a los intelectuales, solamente de los comunicadores, los periodistas o de los médicos, no, dice: garantiza el derecho a l trabajo de las personas, es decir de las personas en general, hombres y mujeres, yo soy parte de este derecho y por lo tanto la legislación ecuatoriana también va conmigo, yo estoy haciendo que se cumpla el derecho al trabajo, porque yo estoy trabajando y por ende también cumplo con otra parte, el derecho al buen vivir, porque si yo trabajo, tengo casa, tengo comida, tengo educación para mis hijos, tengo vivienda y así tantas cosas que entonces voy a poder dar cumplimiento a lo que dice la constitución, el derecho al buen vivir,. Y si no me dejás trabajar entonces, como vivo bien, como educo a mis hijos, en dónde vivo, me voy a vivir bajo un puente, yo creo que no.

*¿Legalmente hay organizaciones que las defiendan, o quién las defiende legalmente?*

Nosotras, nosotras mismo hemos aprendido a defendernos, porque hay muchas organizaciones que hablan de derechos humanos pero donde han estado cuando a nosotras nos desalojaron o nos desalojan cada vez de los lugares donde trabajamos, donde están estos organismos , cuando a nosotras nos matan y quedan estos crímenes en la impunidad, dónde están?, qué está pasando con esto?, entonces, lo que si hemos visto en estos últimos tiempos des del 2009, cuando tuvimos una reunión con el presidente de la república, donde tuvimos la gran oportunidad histórica de nuestras vidas como mujeres trabajadoras sexuales, como una red de trabajadoras sexuales, de reunirnos con él y poderle decir: Presidente a nosotras nos matan, a nosotras nos

persiguen, a nosotras nos viola la misma policía, a nosotros los ministerios nos explota, el ministerio de salud no cobra tanto y no nos hacen un buen chequeo, no tenemos atención integral, como mujeres, como seres humanos. El artículo 606 numeral 12 del código penal es un artículo que nos están aplicando y se nos están llevando presas desde las calles, hemos visto que ha habido cambios, ha habido cambios con este presidente, porque ahorita la policía no nos aplica este artículo, el 606, que dice, por estar por mucho tiempo sin objeto alguno, plausible en parque, calles de la ciudad más de quince minutos, nos llevaban presas, pero solo a nosotras como trabajadoras sexuales.

Esperar el bus dura casi media hora podían llevarte a ti si estás media hora parada en un calle esperando tu bus, pero obviamente no, no se te llevaban a ti, no llevaban a nadie, ni a los que estaban bebiendo por ahí, sino a nosotras, ni siquiera nos está aplicando este articulo porque trabajadoras sexuales no más, sino ya nos conocen la cara y por portación de cara nos aplicaban este artículo. Desde esa reunión ha habido muchos cambios, este articulo ya no nos aplican, obviamente como dijo el presidente de la república deberíamos aplicarles a todos, aniñados y pelucones, allá en los barrios altos, ya que no llegaban, solamente a nosotras, entonces hemos visto cambios, pero cambios que todavía no son suficientes para lo que nosotras necesitamos, y en esa misma reunión nosotras le manifestamos al presidente de la república que nosotros para que se cumplan y se respeten nuestros derechos, se debe reconocer nuestro trabajo sexual, como un trabajo, porque es la única forma que te garantizan el derecho a ti como mujer trabajadora sexual, vas a tener horarios definidos, vas a tener condiciones laborales, vas a tener los beneficios de ley que te bajaran por ser trabajadora en este país, y pasaremos a ser parte de los gremios de trabajadoras y trabajadores de este país, como población económicamente activa y por lo tanto los mismos derechos que te cobijan a ti me deben cobijar a mí.

*¿Mayormente son discriminadas las mujeres trabajadoras sexuales de la calle o aquellas que están reguladas en los locales?*

La discriminación es a todo nivel, tanto en mujeres que están dentro de los locales, como en mujeres que están todavía engancho a sus clientes en la calle, pero las condiciones son más vulnerables las compañeras que están ahí afuera, son más expuestas, nuestras compañeras, el mero hecho de estar aguantando sol, aguas, la cantidad de *smock*, de contaminación cuando están en las calles esperando enganchar a su cliente, ponen en peores desventajas a las compañeras que están adentro. Incluso por lo menos adentro podemos darnos cuenta a lo mejor, cuando te están pegando o están intentando asaltarte ahí adentro, pero en cambio en la calle no nos podemos dar cuenta, porque cuando una mujer engancha a su cliente se va a un hotel o se va en un carro, entonces que pasa con nuestras compañeras, hay muchísima violencia y muchísimo peligro. Pero quienes son la gran mayoría que están ahí afuera de las calles?, son las mujeres que tienen una edad más avanzada, o tal vez por su cuerpo o por su estado de salud ya no son rentables dentro de los locales, o ellas mismo se dan cuenta que ya no están ganando y salen a la calle a buscar sus clientes, entonces también son temas diferente, ya que dentro de los locales están mujeres más jóvenes, en mejores condiciones saludables, las mujeres que están afuera, son mujeres adultas, mujeres que ya no están ganando, o no ganan lo suficiente para poderse mantener, están caminando rondando viendo, pero además de ser menos rentables para ellas también son menos rentables para dueños de locales, porque lógicamente a un dueño de local que le interesa, una mujer muy joven, una mujer bonita, una mujer que dedique todo su tiempo ahí adentro, en cambio estas otras mujeres, muchas veces que están afuera ya tienen que ir a dejar a sus hijos a las escuelas, tienen que ir a una reunión, son tantas cosas que tiene que hacer, y afuera hay un poco más de libertad, y se puede decidir qué días se va, sin tener multas, mientras en los locales si no llegas a la hora que dice ya están multándote, si se quiere salir antes ya están multando, no en todos los locales pero en la gran mayoría sucede esto.

¿Por parte de la sociedad reciben abusos?

Si también por parte de la sociedad, el mero hecho de que a veces vamos a arrendar casas y se nos bote en cuanto saben que somos trabajadoras sexuales, eso es un abuso,

¿Por parte de los transeúntes?

Claro, el mero hecho cuando uno camina por ahí y te digan tal o cual cosa, como vaga ociosa o, cualquier hombre cuando te dice un eligió según él, ya que eso para nosotros más que un piropo es una ofensa, entonces yo creo que todos esos temas son violentos.

¿Existe alguna estadística con respecto a los abusos por parte de la sociedad?

Lamentablemente, no hay estudios que el estado, ministerio del interior, ministerio de salud o el mics haya hecho, no, a más de los estudios que nosotras tenemos, en esta población nos faltan los estudios, nos faltan los diagnósticos y es por eso que como organización hemos hecho algunos diagnósticos, algunos estudios, pero no hay más de lo poco que hemos querido hacer nosotras como organización; no hay un interés de parte del estado de ver, cuantas son, en donde están, en qué condiciones están trabajando, no pasa nada, no hay este interés para con nosotras como hay en otros gremios, no hay una línea de base en donde se nos diga, tantas mujeres trabajadoras sexuales existen en el país, están en tales condiciones, esta es la violencia que están sufriendo, no hay, incluso ni cuando nosotras vamos a denunciar un abuso policial, ya que muchas veces nos pegan, nos violan, nos quitan dinero, dónde vamos a denunciar? a la misma policía? que hace la policía?, es juez y parte aunque digan que este es un departamento especializado, no tenemos compromiso, pero hasta ahí ha llegado, nunca supimos los resultados, nunca supimos si fueron sancionados, nunca supimos nada, a nosotras nos matan, nos violan, nos pasa lo que nos pasa y lo que dicen es: "putas no más son".

¿Los maltratos físicos son mayores que los psicológicos?

Yo creo que los maltratos físicos son los que normalmente más evidenciamos porque cuando hablamos con nuestras compañeras y le preguntamos, ¿hubo violencia?, responden: no, solo me puteo no más, entonces es como que la

violencia en nuestro medio está siendo parte de nosotras, no estamos diferenciado la violencia que estamos sufriendo.

¿El maltrato psicológico nunca lo denuncian?

El maltrato psicológico es el pan de cada día que ya ni siquiera nos damos cuenta,

¿Ya no les afecta?

La afectación hay lógicamente, venimos de hogares, destruidos, alcohólicos, de hogares disfuncionales, hay afecciones psicológicas, pero muchas veces pasa a ser natural, ya que naturalizamos la violencia psicológica y eso también es mucha responsabilidad del estado, porque el estado tiene que, cuando hablamos de salud integral, el estado tiene darnos el profesional, el apoyo psicológico, cuando nosotras vamos a nuestros chequeos rutinarios cada mes.

¿Usted que propone para frenar el maltrato por parte de la ciudadanía?

Yo creo que por parte de la ciudadanía, ahí también debo hacer mea culpa, todo lo que no conoces, todo lo que no está difundido es como algo de miedo, le infunde miedo a la ciudadanía, y como que nosotras las mujeres trabajadoras sexuales y en este caso la Red no ha difundido quiénes somos y que estamos haciendo, a su gran nivel, porque justamente nosotros difundimos a lo que podemos, porque tampoco es que tenemos apoyo del estado, ni de por allí, lógicamente nosotras vemos que nos falta más difusión, nos faltan campañas dirigidas hacia la ciudadanía para que nos conozcan, quienes somos nosotras, que estamos haciendo, que no es que nosotras somos las mujeres malas, las mujeres que somos ociosas, de la vida fácil, no, esto no es una vida fácil, el enfrentarte cada día a retos diferentes, a seres humanos diferentes, gente muchas veces con patologías diferentes a los que tenemos que atender nosotras, es sumamente difícil, esto no es un trabajo fácil. Entonces yo creo que si necesitamos campañas hacia la población, necesitamos más trabajo por parte de las autoridades, un trabajo coordinado desde las autoridades con nosotras y lo mismo desde nosotras con las autoridades, a pesar de que tenemos un gran trabajo de coordinación con las

autoridades, pero falta muchísimo más. Nosotras creemos que cuando se reconoce el trabajo sexual, tendrá que abrirse una secretaría de regularización del trabajo sexual, así como hay la secretaría del migrante, la secretaria de los jóvenes, es por ello que debe abrirse también esta secretaría de las mujeres trabajadoras sexuales un poco para ir licenciando el trabajo sexual, ya que cuando los obreros van a trabajar a una fábrica, se les prepara para manejar maquinas, para desempeñarse de una mejor forma en su trabajo, nosotras también creemos que cuando se reconoce al trabajo sexual se debe normar el trabajo sexual, se debe regularizar el trabajo sexual, se deben licenciar estos lugares, de trabajo sexual, las casas como nosotras decimos, zonificar las calles donde nos vamos a parar, pero también a la par crear la secretaría del trabajo sexual para que se pueda ir normando y regulando, y que se separe lo que hasta ahora nos han dicho trabajo sexual, vs delincuencia, entonces tenemos que ir limpiando nuestro nombre, reivindicando derechos.

*¿Ustedes también están comprometidas a cumplir sus deberes como trabajadoras?*

Por supuesto, nosotras sabemos que cuando nosotras empezamos a decir: no somos prostitutas somos mujeres trabajadoras sexuales, nosotras sabíamos tras estas palabras que parecían muy bonitas y muy fáciles de decir, habían otras responsabilidades que tenemos que irnos asumiendo, porque nosotras no decimos que somos las pobrecitas que nos ha abandonado la sociedad, que nos maltratan, que nos han discriminado por muchos años, no, aquí somos, aquí estamos las mujeres trabajadoras sexuales, las que hemos decidido trabajar por voluntad propia. También hay que reconocer que aparte, otro tema, hay que separar lo que es la trata de personas, la explotación sexual de niños, niñas adolescentes, nosotras estamos contra todo eso, nosotras defendemos el trabajo sexual de mujeres adultas que hemos decidido por voluntad propia estar en este trabajo.

*¿Qué factor cree usted que promueve el maltrato hacia las trabajadoras sexuales?*

En América latina existe mucho el machismo, la violencia, el pensar que las mujeres tenemos nuestros dueños, que el hombre es dueño de nosotras, que el cliente como te paga y ejerce el poder porque te está pagando y es el cliente, piensan que pueden abusar de nosotras. Muchas veces todos nos han visto desde la parte de la moral, no nos han visto que somos mujeres sujetas a derechos, que el trabajo que nosotras hacemos da mucha vida comercial, hay mucho circulante en los sectores en donde nosotras estamos, porque igual, por una casa de trabajo sexual, en las calles donde estamos enganchando, hay gabinetes, farmacias, comedores, hay basares se mueve el comercio, nosotras también estamos aportando con el desarrollo del país, nosotras también compramos cosas, los útiles para nuestros hijos, en el sector donde estamos, nosotras también invertimos, nosotras también pagamos nuestros impuestos, ahora como pago mis impuestos?, pago luz, pago arriendo, pago agua, eso también es aportar con impuestos, porque si no tuviera trabajo yo me fuera a un albergue por ahí y no aportaría, nosotras también somos gente que estamos aportando al desarrollo económico, el desarrollo social del país.

¿Cómo definiría usted al trato de parte las instituciones públicas, policiales, fiscalía hacia las mujeres trabajadoras sexuales?

Nosotras por años hemos sido víctimas de la policía, siempre la policía nos ha estado extorsionando, nos ha estado persiguiendo, incluso la policía municipal, en los últimos tiempos por parte de la policía nacional ha habido cambios, cambios positivos, ya que por lo menos ahora llegan a hacer controles a los lugares, ya no con la extremada violencia que era antes, existe violencia, pero no la extremada violencia que era antes, el municipio buscando nos ha desalojado de los lugares, nos ponían policías municipal, nacionales y nos botaban, hoy ellos no nos pueden agredir ni pueden venir con la violencia que antes venían, porque hoy nosotras como dirigentes movilizamos a nuestras bases que están siendo afectadas en el sector y les decimos alto, que les pasa no nos estamos yendo con esa facilidad que antes nos botaban y nos perseguían, hoy nos estamos parando y estamos diciendo incluso con el alcalde barrera que nunca nos atendió como organización, que siempre nos persiguió con Lourdes Rodríguez que es la secretaria de seguridad ciudadana,



nunca nos atendió, él como un odio que nos tiene a nosotras esta mujer, nunca ha querido venir y sentarse y decir, que les pasa, aunque sea como curiosidad, ellos han ejercido la violencia contra nosotras y sin darnos solución, nosotras hemos podido enfrentar, hemos resistido, no hemos ejercido violencia, pero nos hemos parado frente a las puertas del trabajo y hemos estado resistiendo sin violencia.

¿El apoyo por parte de las autoridades no es total?

No es total, el ministerio de salud, todavía no tiene una apertura total para con nosotros como organización, todavía nosotros tenemos problemas en los que es la atención integral de salud, porque no nos están atendiendo, todavía nosotras vamos y que les interesa a ellos, mirarnos la vagina, pero pensando que nosotras somos el agente transmisor de infecciones de transmisión sexual o VIH, yo creo que todavía falta una concienciación, mas socialización de parte de ellos como autoridades sobre nuestros derechos, la policía igual, todavía le falta conocer que existe una organización y que ellos no pueden seguir tratándonos como nos han tratado hasta ahora.

¿Las casas de tolerancia son la mejor opción?

No son la mejor opción, pero existen en este país, ya que por el mero hecho de que las autoridades te den permiso de funcionamiento, por el ministerio del interior, incluso horarios por medio de la intendencia de policía, el ministerio de salud también, el municipio también, los bomberos también, el ministerio del ambiente, entonces quiere decir que estos locales están permitidos para funcionar, lo que falta es ponerse de acuerdo y empezar a normar y regular este trabajo, entonces no es una mejor opción, porque si las autoridades no tiene claro el momento en que se abren un local de trabajo sexual y que no está con todas las condiciones, pues las perjudicadas somos nosotras, no es que son la mejor o la peor opción, entonces hay que trabajar conjuntamente.

¿Considera que la sociedad tiene un gran aporte en que las trabajadoras sexuales sean tratadas de mejor manera?

Más de la sociedad está en manos de la autoridad, que no norme, que regule y que reconozca el trabajo sexual y todo lo que está normando y regulado en este país. Todo lo que se nos persigue y nos bota a la clandestinidad, y la sociedad tenemos miedo a todo lo que está fuera del marco legal. a pesar del que del trabajo sexual no te dicen si es o no legal, pero nosotras creemos que es legal por eso te dan permiso para que funcionen estos lugares, entonces si es legal, lo que falta es reconocerlo, normal, regular, normar, una casa de trabajo sexual debe ser funcional bajo estos parámetros, entonces quienes tenemos que aportar ahí? no es la autoridad que está sentada en su escritorio, somos nosotras como organización las que tenemos que decir, necesitamos una cama de plaza y media, tiene que ser el colchón ortopédico, tiene que ser de tal espesor, debe haber un lavabo para manos, debe haber un servicio higiénico, debe haber una ducha vaginal, una ducha para bañarse, por ejemplo creo yo. Según los sectores y las categorías deben ir licenciando estos lugares, no es que a todos les vamos a poner bajo el parámetro que: Todos ponen ducha vaginal; bueno y porque esta casa no ponemos ducha vaginal, cuando esta casa es patrimonio, veamos donde sí se puede y no se puede y que se puede en cada sitio.

*¿Mediante la realización de un video documental, crees usted que es posible transmitir un mensaje de concientización social?*

Sí, yo estoy aportando y hablando sobre algunos temas nuestros, porque a lo mejor el documental cale dentro de la sociedad dentro de las autoridades y se piense que nosotras también somos mujeres, somos seres humanos, somos madres, somos esposas y que necesitamos también trabajar en buenas condiciones, vivir en buenas condiciones, educar a nuestros hijos en condiciones dignas, que ya no nos queremos esconder, que queremos y estamos dando a cara para decir: señores nosotras también somos parte de esta sociedad y como parte de esta sociedad estamos aportando para que se deje de violentarnos, pero además que no se nos violente decimos: Estos son mis derechos y estas son mis obligaciones como ciudadanas de este país. y al resto de las mujeres decirles, nosotras no somos competencia de nadie, nosotras no somos culpables, como se nos quiere hacer ver muchas veces que

por nosotras se fueron los maridos, no, nosotras no somos culpables de eso, al igual de que nosotras no somos culpables de que la delincuencia este atacando tales barrios, nosotras también somos víctimas de la delincuencia, pero si trabajamos conjuntamente si como mujeres como parte de esta sociedad unimos fuerzas, vamos a lograr muchísimo sí solas hemos avanzado un gran paso, no se diga si tenemos el apoyo de la sociedad en ir mejorando nuestras condiciones de vida, en ir limpiando estos sectores de la delincuencia.

**ANEXO N°3**  
**TESTIMONIO DE SOLANGEL RAMÍREZ CALVO**

## Testimonio de Solangel Ramírez Calvo

### Personaje principal

Yo vivía en Colombia, en Buenaventura, y yo por el papá de ella (Angie, su primera hija) tenía todo, porque él era farmacéuta, trabajaba en farmacias, nosotros empezamos desde cero, desde dormir en el suelo, como se dice, pero él era un hombre muy trabajador. Lo superamos, conseguimos farmacias, casa. Él era muy pensante y yo era muy ahorrativa, si era de comer dos días de lo mismo, comíamos dos días de lo mismo, por no gastar. Viví con él doce años, yo viví desde los 14 a los 26 años, ahora tengo 33 años aunque parezco de más, nosotros vivimos bien pero se metió en problemas con la guerrilla, ellos quisieron quitarle propiedades, ya no se quedaban tranquilos con lo que él les pagaba mensual, él se reveló, a nosotros nos dieron 24 horas para que saliéramos del pueblo. Yo si me fui, porque a mí me dio miedo, yo me fui para Armenia para donde mi mamá, y él se quedó. Así vivió un año por allá, pero al año lo mataron, al año le mataron y todo lo que él tenía se perdió. Ellos cobran a todas las personas, a todos los campesinos, cada mes, la vacuna le dicen allá ellos, el impuesto, el impuesto a tener. Ellos subsisten con eso, es para droga, para las matanzas, todo eso sale de gente, de la plata de la gente. Yo ya estaba aquí cuando lo mataron a él, antes él me mandaba plata, me llamaba, él se fue para Venezuela un tiempo, a lo que él regresa lo matan. Donde el viviera yo no estaría en esto, ni me hubiera llenado de hijos y me quede sola. Me quede sola, yo trabaja en casa de familia, en el mercado de Ibarra trabajé, vendiendo empanadas, yo sé hacer empanadas colombianas, yo salía a vender en las mañanas, 6 de la mañana, 10 de la mañana hasta la tarde, pero había días que no se vendía, había días que sí, días que no, había veces, que el arriendo, que la comida. Ya un día conocí a una amiga, a una compañera que me dijo: "Yo trabajo en tal parte, si quiere, vamos"; yo le dije: "Hágale", debía cinco meses de arriendo, estaba mal. Entonces, bueno, los primeros dos meses, te dedicas a pasar en un rincón, ahí con pena, con vergüenza, pero ya, vas viendo que hay hambre, que hay deudas, y ya tienes que dejar la pena, el sentimiento de pena, y ya, así empecé, no lo pensé dos veces, la necesidad no lo hace pensar a uno.

Ya empecé a trabajar, aunque paré un año, porque yo me conseguí una pareja, él era colombiano, era mayor que yo tenía cincuenta y cuatro años, era Ingeniero de Telecom, de Colombia lo llamaban para acá, él me conoció en un local también, el me conoció, me sacó, me tenía todo, me veía por todo, pero él era casado, la esposa de él vivía en Colombia, el pasaba más solo que acompañado, pero un día nos separaba, ya tenía 36 años de casado, tenía sus hijos, sus hijas, y uno no puede ir por la vida desbaratando hogares, simplemente porque uno está enamorado, porque lo adoraba a ese hombre; hasta que un día decidimos no vernos más, me dolió muchísimo y todo, pero de todas maneras no era para mí. Aunque mi primer marido, ese sí fue el hombre de mi vida, y por eso como lo perdí a él, yo he tenido muchos pero no, no es lo mismo, ya uno no se enamora con tanta intensidad. De ahí yo ya empecé a trabajar y de ahí para mí ya se me hizo normal, para mí es un trabajo normal, en Colombia esto se ve a montones, aquí en este país lo ven como tan raro, tan juzgado tan señalado.

Yo vivía en otra casa por ahí abajo y hay días que no trabajo, porque puedo trabajar una semana como trabajar diez, a veces me va bien, yo tengo mi gente que me manda mi dinero. Cuando ella está como queriéndose alocar yo no salgo, paso aquí, para controlarla. Yo siempre por ley duermo una o dos de la mañana, porque en mi trabajo estamos hasta una o dos de la mañana, a veces sigue uno de largo, no es fácil para mí dormirme siete de la noche, yo los acuesto a ellos siete de la noche siempre, a las cinco se les da la comida a las siete se acuestan, pero yo me quedo viendo televisión; cuando yo estaba viendo televisión eran como las dos, y todos en un solo cuarto, así como están la cama y las cosas en un solo lugar cuando me toca la puerta el vecino, el dueño de la casa, era un viejito, me dice "veci", y yo que me doy cuenta un señor ha estado parado al lado de la puerta, no tan viejo como de unos 35 años, entonces llega y me dice el vecino, este hombre hace rato está rondando la casa, entro gateando a la cocina, volvió y salió, y yo no he hecho nada porque yo dije que pasará, pero entro preguntando por ella, diciendo "Angie, Angie", cuando yo salí, él estaba sin camisa, con pantalón y una toalla envuelta en el cuello, y yo le digo: "y usted por qué pregunta por Angie", y yo le digo

Angieeeee porque este hijue... pregunta por usted, la conoce o qué?. Ella asustada, llorando, me dice: "no mami, como se le ocurre, yo no conozco a este señor". Me fui para la cocina a coger el cuchillo, cuando yo saco el cuchillo, el man sale a correr y hasta se me llevo la toalla. De ahí o me asusté, tan raro que pasara, yo no sé si es que alguien lo mandó para que desocupara la casa porque desde hacía 5 meses me estaban pidiendo que desocupara, y yo no encontraba donde meterme, o lo mandaron, ese man no podía ni hablar, estaba como dopado, yo había pasado todos los días en la casa, un día, paso y había habido una fiesta y estaban como borrachos, y yo como no me llevo con nadie, si me saludan bien, sino también, yo si tengo que comer como si no, pues no estoy pidiendo al lado, y yo llegue y me fui a la junta de los niños, de ahí me mandaron a la fiscalía, que no que no puedo poner denuncia porque no sabía quién es, porque no tenía nombres, yo le digo pero igual, fueron dos veces, tres veces, pasaban por la casa tirándome piedras, tocando por la noche y nunca me han puesto cuidado; por eso me dio rabia lo que paso ayer, yo castigue a mi hija, pero no le di para matarla tampoco, normal, ahí si todo mundo le acolita, llamaron a la policía y tres patrulleros vinieron acá, por tan insignificante cosa, yo no veo del otro mundo coger y pegarle a mi hija con la correa, no lo veo mal, porque si uno les pega o les castiga es por algo, a mí me da rabia, yo estuve sin agua hace quien días, sin luz quince días, llegaron los patrulleros a decirme: "Señora tiene que desocupar en un plazo de cinco días". ¡Hombre! donde ha visto eso, queriéndome desocupar con mis cinco hijos. Ese policía debía haberle dicho a esa señora que me ponga el agua y la luz, pero no lo hicieron, por esa maldad es que yo cargo un odio tan grande aquí en mi corazón y aunque es pecado decirlo y no lo puedo sentir, no debo, pero mi corazón se ha llenado de tanto odio de rabia de resentimiento con la gente de este pueblo, yo no sé por qué me hacen la vida imposible si yo no le hago daño a nadie, es más yo no trabajo ni aquí para que no me vean mal, para que no digan las mujeres, "esa hasta con mi marido se ha de haber acostado" no, yo me voy lejos, acá a mi casa yo no traigo hombres. Yo tengo un amigo el negro, es de esmeraldas, yo lo conocí a él vendiendo jugo de coco, nos hicimos parceros, así como hermanos, la familia que no tengo acá, él siempre me

manda 2 dolaritos para la comida; yo he estado en el hospital ocho , quince días, enferma de los mismo, siempre donde yo estoy él llega, él no es delincuente, ni ladrón, es negro pero es trabajador, el adora a los niños, pero aquí no lo ven así, han dicho: mire ese negro que parece ladrón, a mí me da rabia de porque la gente es así, nosotros no nos metemos con nadie. Mis hijos son unos niños que son traviesos, porque no han tenido la atención que otros niños tienen, el cariño que otros niños tienen de parte de una familia completa.

Yo esta semana me la he pasado mal, llorando, a mí me llega las dos, tres de la mañana y usted me encuentra en esa cama ahí llorando, arrodillada, pidiéndole a mi Dios que me ayude, porque muchas veces son problemas verracos, yo soy una mujer muy verraca, yo soy fuerte yo he sido una mujer quizás de admirar y no lo digo por esto sino porque soy fuerte, pero a raros eso se va acabando poco a poco, se siente que una no puede más, yo en mi trabajo a veces siento que ya no puedo más, que no quiero más esto. Primero mi trabajo es algo que lo ven mal y dicen vea la de la vida fácil, pero no es fácil, no es fácil ir a sentarse toda la noche o a parar o a caminar y esperar que un hombre se lo pida a uno, como se dice vulgarmente, le diga vea niña cuánto vale, o que va a dar por tanto, lo primero que un hombre dice cando va a comprar una ficha dice, bueno y que hay, y cuanto hay, y que, entonces ya uno comienza a labiarlo, a decir: "yo hago esto, yo hago lo otro" pero mentira uno llega allá y los trata como a perros, diez minutos y afuera mijo, lárguese que yo no soy la mujer suya, que le pasa?. Esa vida también lo llena a uno de odio, los hombres piensan que porque pagan 10 dólares creen que porque dicen: ya yo pague, usted mía, venga y voltéese y haga esto, hay mujeres que ya uno no lo permite, pero al inicio, uno si lo permite, porque a uno le da miedo, uno no sabe, pero ya después no uno ya no lo permite, también hay hombres agresivos, que dicen , para eso te pague, para eso eres puta y te pegan o te sacan armas, aquí en el ecuador se ve más en la costa, aquí en la sierra los hombres son tranquilos, uno los trata como perros y ellos no dicen nada, por eso yo en la costa no te trabajo, en el oriente tampoco. En Colombia yo si trabajé pero allá es relajado, si, los hombres son patanes hay mujeres de la vida mía han muerto por eso, les hacen huevonadas , se las llevan de salida,



las pagan cien doscientos, pero las llevan, las tortura, las matan, es arriesgado, es coger y decir, yo vengo el domingo, no, uno va con la bendición de Dios y por más problemas que tenido y por más cosas que he vivido nunca he perdido la fe en Dios, me he llenado de rabia y odio con la gente, pero la fe en Dios y el amor que yo tengo por él y que él me da, es infinito siempre. Yo mantengo mi velita prendida siempre para Dios y la virgen, porque a pesar de todos siempre me tiene aquí con vida, siempre me protege me cuida. Y soy colombiana, aquí los colombianos son perseguidos con o sin papeles, entonces muchas veces por las batidas nos teníamos que saltar del segundo piso, un montón de mujeres metidas en un solo cuarto, veinte treinta mujeres, y los policías como locos afuera, echando gas por debajo de la puerta, y uno que no podía ni respirar pero mas era el miedo que nos llevaran presas, uno corre con ese miedo, como si hubiera matado a alguien, aquí pasa todo el tiempo, en todos los prostíbulos, eso pasa siempre porque hacen batidas, la policía hace batidas, la DINAPEN, el intendente, a ellos ya les avisan, los dueños ya están avisados, ya, lo sacan a uno para donde pueda, sálvese quien pueda, y si te cogieron sin papeles te llevaron cinco días al CDP. Allá si tú te acostaste con el policía te dejan entrar comida, te dejan hacer llamas, sino muérete de hambre, muerte de frio, y lo digo porque más de una vez me toco acostarme con un policía para poder estar bien ahí adentro, hasta que lo deporten a uno. Yo soy deportada cinco veces y en las cinco veces, tres veces los chapas abusaron de mí, perdóneme pero a los chapas yo los odio, porque infelices lo único que hacen es robar a la gente, ellos no sirven a nadie, al pueblo, cada propaganda es mentira, eso no sirve, yo les he dicho, yo no tengo pelos en la lengua para decir nada a nadie, yo les dije ayer: que vienen a buscar acá bola de violadores, ella es hija mía, yo si le pegue, y si le pegue fue por algo, y tampoco le falta ni una mano ni un pie. La gente es metida, es sapa, esta semana que no he tenido que comer ninguna mal parido me ha dicho, tome señora esta libra de hueso, o estos huevos para q les dé a sus hijos, solo están pendiente para joderme la vida.

Porque yo castigue a mis hijos, no me los van a quitar, porque ellos son tremendos, si yo tengo problemas con todo el mundo por ellos, a mí me botan

de las casa por ellos, entonces yo tengo que hacer algo, yo tengo que reprenderlos. Mi hijo Juan Camilo si uno lo deja es de esos que le echa candela a la casa, el otro día cogió un lápiz y ahí mismo le dio dos chuzones en la espalda a un gemelo, cogió un cuchillo a cortármele la mano a niña, yo no puedo dejar que él acabe con la familia, porque él es un niño más inteligente que cualquiera de nosotros, y a veces me da rabia que yo me voy por allá, a arriesgarme a hacer en mi trabajo cosas horribles, uno tiene que hacer tantas cosas para poder ganarse una ficha, uno tiene que ir a sentarse a hijue... que no se ha bañado como quince días, sin dientes, para rogarle, mi amor vamos a hacer esto, vamos a hacer esto, vamos a hacer lo otro, yo le voy a hacer rico, y después yo llegar aquí y con mi mamá, que es alguien que yo quiero mucho, la respeto, porque es mi madre , yo la he traído a ella para que me ayude pero a veces se convierte en un problema más, ella fuma mucho y a veces a Juan Camilo le quiere pegar, yo quiero trabajar un mesesito para ver si la mando y mejor así sufro sola. Yo ya no quiero trabajar más, me voy a poner a vivir con Camilo, el pelado, él no va a vivir aquí todavía, porque él trabaja en Ambato, él es trabajador y solo viene acá sábado, domingo. Y yo le digo que esa vida no la quiero más, yo voy allá porque me toca, porque yo digo si no voy esta semana ¿qué cómo la otra? Porque primero aquí no dan oportunidades para conseguir un buen trabajo, yo sé hacer de comer, trabajo doméstico, pero a ti no te dan oportunidades de trabajar en algo, por un lado no te conocen, por otro lado eres colombiana, y por otro lado las referencias que yo tengo de mi trabajo, esto es un cruz en la espalda que la cargaré para siempre, y que el solo hecho de haber sido de allá ya te marca. Yo no me he ido de aquí porque me gusta acá porque es tranquilo, en el sentido de los niños, es tranquilo, no hay peligro, además tengo la comodidad de que todos estudian en el parque, todos, el único que sale es Juan Camilo, pero yo le pago el recorrido a él, la guardería de la niña me queda a una cuadra y media, todo está cerca. Yo quiero ponerme un negocio, resulta que yo estoy siguiendo un juicio de alimentos al papa de los gemelos, él nunca me reconoció a los niños, cuando yo estaba embarazada el compro cosas para que yo abortara, pero yo no quise, a mí me dio miedo, y yo he luchado estos 6 años sola con ellos, nunca le seguí un juicio ni nada, para

qué, un plato de comida yo se los doy decía, pero un día me encontré con una amiga y me dijo, que el anda para arriba y para abajo con una y con otra y usted ahí sufriendo; cuando ellos entraron a estudiar se me hizo más uro, yo no tenía para los útiles, Dianita me los regalo. Los uniformes hasta ahora no les compro. Por esta casa que está bien deteriorada pago setenta más luz que me ha de salir diez o quince, porque hay duchase abusan porque me vieron desesperada. yo me pase para una casa donde me cobraban cincuenta, le dije a una señora que le daba treinta de entrada y veinte después porque no tenía más, pasaron dos días y me dijo, que le desocupe el sábado. Después llorando de un lado para otro nadie me arrendaba por ellos, y hace dos años yo vivía en esta casa, pero solo viví un mes, porque me da miedo por lo deteriorada, de tanto rogarle, y decirle que no tenía donde meterme con los niños, me arrendo en setenta dólares que le dimos con Camilo, él tenía la plata, se le quedo debiendo diez, lo bueno me gusta porque es solo y los niños tienes espacio de jugar pero así no se salva uno de estos metidos, yo la otra vez tenía problemas con esa señora porque saben en lo que trabajo y nos e cómo pero andan preguntando la vida de uno, porque cuando yo estoy muy mal y no puedo irme lejos yo me voy abajo, en el puente ahí hay un local, el porto se llama, una casa roja. Una vieja de ahí pasaba mi hija y echaba sátiras, le decían la mama de esta niña es esto, pero yo soy tranquila, así como me ve parezco agresiva pero soy tranquila, pero a veces me da ganas de lanzármele, porque a ella que le importa lo que yo haga porque tiene que ser así , para mí que ella fue la que mando a llamar a la policía, ellas se meten conmigo porque soy tranquila y yo me aguanto tanto porque soy colombiana a y no soy de aquí aunque tengo papeles de refugiada.

Yo ya no quiero trabajar más, yo estoy cansada, cansada agotada, ya no tengo genio, ya no tomo, por lo regular hay mujeres que para ser alegres tienen que estar tomadas, yo ya no puedo, yo antes tomaba mucho en el embarazo de Juan Camilo vivía borracha día y noche, pero no ya no me entra el licor, ya me hace mal, tomo y pierdo la noción no sé quién me entró, que me hicieron, se me borra el casete por eso ya no me gusta tomar, es peligroso, al otro día me

la paso vomitando, ya no me gusta. Yo me he ido a fiesta y no me tomo un trago, ya no me gusta, en un 24, bailar, si me encanta bailar, yo te bailo toda la noche pero solo agua. En el local donde trabajo a veces los hombres lo rechazan a uno por no tomar, porque claro si uno está borracha ahí si aprovechan para tocar y manosear, ellos dicen: "No, esta no toma, ábrase de aquí", yo me paro, ni cerveza, ni nada, ni una copita, no quiero, no porque me pongan algo, porque a eso ya no se le tiene miedo, antes uno los duerme a ellos, con los borrachos pasan muchas broncas, muchas peleas, a un borracho ni bien lo miran mal ya comienza a armar pelea.

Yo por mis hijos me he aguantado todo, yo por ellos me evito de agarrarme con cualquier vieja de esas, yo por ellos he aguantado muchos, porque me da miedo matar a un hijue... de estos y que me maten y mis hijos queden solos, eso me da miedo, por ellos, que me vaya presa, aunque a veces siento que la paciencia se me está acabando, porque uno no se mete con nadie, ellos por qué tienen que meterse en la vida de uno.

Yo acá no traigo hombres, a mi marido ahora que tengo, me demore 6 meses para traerlo a la casa, yo lo conocí en septiembre y lo traje en enero, recién, para que conozca a los niños, la casa, no es que yo lo conocí hoy y mañana ya estaba durmiendo aquí, no! qué pasa. Yo soy muy clara, con mi hija, a pesar de que conversan, yo le dije, sin confianza a mí eso no me gusta, sino lo pico. Yo no soy mala, nunca en mi vida yo he peleado con nadie, nunca he apuñaleado a nadie, una sola vez a un man que tuve ahí en la cárcel, porque el man me trataba mal.

Yo acá en Ecuador he hecho de todo, lo único que no he hecho es robar y matar. Un viernes yo estaba trabajando y me fui para el Puyo; hay veces que los hombres le sientan a uno en la mesa todo un día, y al final no le dan a uno ni un dólar, y ese día llegaron tres manes, y me puse a jugar billar, y yo no tomaba, ya como a las cinco de la tarde, ya empecé a tomarme unas cervecitas, cuando con el que estaba sentada, me dice y que fue nos vamos y yo le digo claro, y me dice que vamos a hacer, entonces ahí uno le habla, nos fuimos, pero yo estaba media quemadita. La postura en la uno más trabaja es

en cuatro, para que no lo estén tocando ni manoseando a uno, pero es la que más duele, porque ellos te cogen y lo hacen como que uno fuera un animal, y ese día el me pide que me ponga en cuatro, entonces yo accedí, pero no me imaginé que él me lo iba a mandar por atrás, eso uno nunca da, eso es sagrado, ni al marido, eso es horrible, asqueroso, entonces yo grité, me zafe y me caí, como son camas de cemento a veces son altas, yo me caigo al suelo, pero como uno trabajo con boas o tacos, uno nunca se los quita, a lo que me tiré al suelo, le pateé en la pierna, porque él me estaba golpeando, me dejo la cara hinchada de tanto que me pegó. Yo siempre ando con mi Gillette o la navaja, porque uno anda desprotegida, a veces sale a la madrugada, por eso siempre es bueno andar armada, yo no sé cómo hice ese día, y alcanzo a coger una navaja automática, que apenas se le aplasta un botón, sale, a penas la cogí ahí si lo arrinconé, porque si no ese hombre me mataba a pata, una trabajadora social vio como me dejo, pero ahí si ya se asustó, y yo lo cogí del cuello, y le dije gran hijue... pero le amenazaba, cuando de verdad lo iba a rayar, él me manda la mano y le paso por el brazo, y como la sangre es escandalosa y el andaba con un bvd blanco se hizo escándalo. Al menos él ya había pagado, porque la ficha se la compra antes de entrar a la habitación, eso es con ficha, el cliente llega, pide una cerveza, si se va a ocupar la da plata a la chica y uno va al bar, compra una ficha y después va y se ocupa y esa ficha queda anotada ahí, y el día sábado uno reúne todo y lo paga, yo tenía una acá, la traje de chillanes, cerca de Guaranda, a veces se me embolatan, esa vale seis con cincuenta, un dólar cincuenta para el dueño y cinco para uno, cinco dólares por cliente, pero allá, en otros lado vale, ocho, nuevo, diez, dependiendo, pero allá vale cinco. Yo para diciembre, para fin de año, yo me fui el jueves, porque allá se trabaja, jueves, viernes, sábado y domingo, y yo me saqué cuarenta y ocho fichas, como trescientos y pico de dólares, pero llegué sacada, agotada, multiplique cinco por cuarenta y ocho, yo estaba aquí con los ovarios que no me aguantaban, ovarios, la vagina se le pela, se le hace m..., pero yo mantengo mis cremas, mantengo mi metanizol, mis óvulos, sino que el preservativo te maltrata mucho, además hay hombres que son súper brutos, animales, también igual te maltratan. Y bueno le sigo contado, y esa noche ya

pues yo llegué, ofendida, le saqué del cuarto, además tenía la cara agarrada, porque me había pegado dos cachetadas, yo no maté a ese hijue...en ese cuarto yo tengo un angelito, yo tengo a mis hijos, yo digo , yo mato a este hijue... y después qué? pero nomás yo lo rayé ahí, si yo hubiese querido, yo lo hubiera hecho hasta para vender a ese man ahí, pero yo no soy mala, porque el que a hierro mata a hierro muere, esa noche yo salí para la cocina del local a comer, cuando la hija de la dueña, me dice que la mamá me llamaba, entonces yo salí a poner la cara, y la dueña me dijo que ella me conocía que yo soy tranquila, y ahí le conté lo que este hijue...había querido hacerme, porque yo aún estaba con el interior ensangrentado, ahí le mostré, y le dije que si no me defendía este podía matarme, entonces la dueña me dijo que le de mis papeles y la navaja y que me fuera para adentro , este hijue ...llamó al patrullero, a la ambulancia. Pero como la gente que estaba afuera no vio ni escuchó nada, ahí la dueña dijo que aquí no hay nada, si quiera pregunte a los clientes y a las chicas. Clientes que llegan fumado, drogados, a uno le da un miedo, yo antes andaba armada, a veces sí a veces no, porque yo soy muy grosera y me da miedo.

A ellos yo los tengo muy educaditos, cuando ellos comen dicen gracias, cuando llegan del colegio, buenas tardes, hasta luego. Uno tiene que aprender a educarlos, yo sé que a veces se los pega, pero va a llegar el día en que a uno se lo van a agradecer. Al menos mi familia viene de ladrones, prostitutas, lesbianas, y yo por eso estoy acá en Ecuador, mantenerlos lejos de todo eso, porque Colombia es un país muy hermosos, pero existe mucha perdición. Aunque mis hijos puedan ser buenos y tener mente buena, el mal ambiente los daña, por eso estoy aquí, en este lugar en esta lejura, porque aquí los puedo criar así, yo quiero que ellos sean profesionales, que estudien, así no me den nada, y no se acuerden de mí, que al menos valga la pena todo lo que he pasado.

**ANEXO N°4**  
**ESCALETA**

ESCALETA DEL DOCUMENTAL " SOLANGEL "				
Nº	CONTENIDO	OBSERVACIONES	DURACIÓN	ACUMULADO
1	<b>TÍTULO: PRESENTACIÓN DE SOL</b> Solangel dice: "Mi nombre es Solangel Ramírez, vengo de Armenia - Quindío. Soy Madre de familia".	<b>SONIDO:</b> Voz en off. <b>ILUMINACIÓN:</b> Sin iluminación.	0:00:06	<b>0:00:06</b>
2	<b>TÍTULO: RECORRIDO POR LA CASA</b> Solangel habla sobre su llegada a Ecuador. Enciende la luz de su cuarto y sale en dirección a la cocina. Pasa por el cuarto de los niños, mira si duermen todavía. Sale del cuarto hacia la cocina.	<b>SONIDO:</b> Voz en off + Ambiente (interruptor y pasos). <b>CÁMARA:</b> Sigue el recorrido del personaje. <b>ILUMINACIÓN:</b> Luces encendidas en el cuarto de ella. Luz tenue en el cuarto de los niños y sala.	0:00:30	<b>0:00:36</b>
3	<b>TÍTULO: SOLANGEL</b> INTRO ANIMADA.	<b>GRAFISMO:</b> "SOLANGEL". <b>SONIDO:</b> musicalizado.	0:00:04	<b>0:00:40</b>
4	<b>TÍTULO: EN LA COCINA</b> En negro se escucha el sonido de un fósforo siendo encendido. Solangel enciende su cocina industrial, pone a hervir agua y habla sobre lo duro que es llevar la alimentación a su hogar.	<b>SONIDO:</b> Ambiente + Directo de la voz. <b>ILUMINACIÓN:</b> Cálida; durante las escenas de la casa.	0:01:00	<b>0:01:40</b>
5	<b>TÍTULO: PRESENTACIÓN DE ANGIE</b> Angie, la hija mayor de Solangel, entra a la cocina para ayudar a su mamá con el desayuno, mientras Solangel habla de Angie.	<b>CÁMARA:</b> P.M de Angie entrando y colocando unas hiervas dentro de la olla.	0:00:20	<b>0:02:00</b>
6	<b>TÍTULO: PRIMER MATRIMONIO</b> Solangel habla sobre su primer matrimonio, mientras Angie (arrimada en el mesón)	<b>CÁMARA:</b> Plano y contra plano de Angie y su madre.	0:01:00	<b>0:03:00</b>
7	<b>TÍTULO: GUERRILLA</b> Solangel cuenta cómo afectó la guerrilla a su vida, tipo entrevista	<b>CÁMARA:</b> Primeros planos. <b>SONIDO:</b> Directo.	0:01:00	<b>0:04:00</b>
8	<b>TÍTULO: HABLA ANGIE</b> Solangel va a ver si alguien más despertó. Mientras Angie nos cuenta los abusos que recibe en el colegio por parte de las compañeras, por el hecho de ser colombiana.	<b>ILUMINACIÓN:</b> Cálida. <b>SONIDO:</b> Ambiente + Directo 2 personajes.	0:00:30	<b>0:04:30</b>



9	<p><b>TÍTULO: SOLANGEL HABLA SOBRE EL ACOSO QUE RECIBIÓ SU HIJA</b></p> <p>Solangel regresa de ver a los niños y le da a Angie una taza y un pan, mientras cuenta acerca de los abusos cometidos contra su hija</p>	<p><b>ILUMINACIÓN:</b> Cálida.</p> <p><b>SONIDO:</b> Ambiente + Directo 2 personajes.</p>	0:01:00	<b>0:05:30</b>
10	<p><b>TÍTULO: APARECE JUAN CAMILO</b></p> <p>Juan Camilo con dificultad llega a la cocina saltando, y asoma la cabeza para decirle a su mamá que ya despertó y que también quiere desayunar.</p>	<p><b>ILUMINACIÓN:</b> Cálida.</p> <p><b>SONIDO:</b> Ambiente + Directo 3 personajes.</p>	0:00:30	<b>0:06:00</b>
11	<p><b>TÍTULO: SOLANGEL HABLA DE JUAN CAMILO</b></p> <p>Solangel pide a Angie que ayude a Juan Camilo para que se vaya a recostar y poder llevarle el desayuno a la cama. Solangel cuenta que sufrió un accidente de tránsito y habla sobre la discapacidad de su hijo.</p>	<p><b>ILUMINACIÓN:</b> Cálida.</p> <p><b>SONIDO:</b> Ambiente + Directo.</p>	0:01:00	<b>0:07:00</b>
12	<p><b>TÍTULO: SOLANGEL MIENTRAS COCINA</b></p> <p>Solangel cuenta lo difícil que es conseguir el dinero para las medicinas, y los problemas que ha tenido en el barrio por no poder dárselas.</p>	<p><b>ILUMINACIÓN:</b> Cálida.</p> <p><b>SONIDO:</b> Ambiente + Directo.</p>	0:00:40	<b>0:07:40</b>
13	<p><b>TÍTULO: DESAYUNO JUAN CAMILO</b></p> <p>Solangel va a hacia la habitación de los niños. Cuando enciende la luz descubrimos dos niños más (aparte de Juan Camilo) sus gemelos. Angie llama a los gemelos a desayunar. Solangel entrega el desayuno a Juan Camilo, se sienta en la cama.</p>	<p><b>ILUMINACIÓN:</b> Cálida.</p> <p><b>SONIDO:</b> Ambiente + Directo.</p>	0:00:20	<b>0:08:00</b>
14	<p><b>TÍTULO: SITUACIÓN DIFÍCIL</b></p> <p>Solangel dice que ahora nos podemos dar cuenta que para ella no es fácil sacar adelante a 5 niños, y lo obligada que está de trabajar y traer dinero a casa a toda costa. Acaricia a uno de sus gemelos.</p>	<p><b>ILUMINACIÓN:</b> Cálida.</p> <p><b>SONIDO:</b> Ambiente + Directo.</p>	0:01:00	<b>0:09:00</b>
15	<p><b>TÍTULO: ENTRA VALENTINA</b></p> <p>Valentina, se lanza a los brazos de su madre. Ella la abraza y demuestra cariño</p>	<p><b>ILUMINACIÓN:</b> Cálida.</p> <p><b>SONIDO:</b> Ambiente + Directo.</p>	0:00:30	<b>0:09:30</b>

16	<p><b>TÍTULO: SOLANGEL PREPARA Y SIRVE EL DESAYUNO</b></p> <p>Solangel prepara el desayuno y va a servir a los niños.</p>	<p><b>ILUMINACIÓN:</b> Cálida. <b>SONIDO:</b> Ambiente.</p>	0:00:30	<b>0:10:00</b>
17	<p><b>TÍTULO: VA A LA TIENDA</b></p> <p>Solangel va a la tienda a comprar para el almuerzo</p>	<p><b>ILUMINACIÓN:</b> Cálida. <b>SONIDO:</b> Ambiente.</p>	0:01:00	<b>0:11:00</b>
18	<p><b>TÍTULO: VIDA COTIDIANA</b></p> <p>Se muestra escenas de la vida cotidiana del hogar de Solangel.</p>	<p><b>ILUMINACIÓN:</b> Cálida. <b>SONIDO:</b> Ambiente.</p>	0:01:00	<b>0:12:00</b>
19	<p><b>TÍTULO: SOLANGEL COCINA</b></p> <p>Solangel cocina, mientras cuenta más sobre su vida</p>	<p><b>ILUMINACIÓN:</b> Cálida. <b>SONIDO:</b> Ambiente.</p>	0:01:00	<b>0:13:00</b>
20	<p><b>TÍTULO: DUCHA DE LOS GEMELOS Y VALENTINA</b></p> <p>Valentina es la primera, los gemelos hacen fila. Los niños ya están bañados correteando por la casa, mientras Solangel peina a Valentina.</p>	<p><b>ILUMINACIÓN:</b> Cálida. <b>SONIDO:</b> Ambiente.</p>	0:01:00	<b>0:14:00</b>
21	<p><b>TÍTULO: DESPEDIDA</b></p> <p>Solangel se despide de sus hijos y les da la bendición. Al salir de la casa, Valentina se le queda mirando desde la puerta y uno de los gemelos sale a preguntarle si pueden ir al parque. Solangel a lo lejos dice que sí pero que le hagan caso a Angie.</p>	<p><b>ILUMINACIÓN:</b> Cálida <b>SONIDO:</b> Ambiente.</p>	0:00:30	<b>0:14:30</b>
22	<p><b>TÍTULO: CAMINO AL TRABAJO 1</b></p> <p>Solangel, mientras se dirige a coger el bus, baja su cabeza y empieza a rezar.</p>	<p><b>ILUMINACIÓN:</b> Natural. <b>SONIDO:</b> Ambiente.</p>	0:00:30	<b>0:15:00</b>
23	<p><b>TÍTULO: CASA</b></p> <p>Planos de casa.</p>	<p><b>ILUMINACIÓN:</b> Natural. <b>SONIDO:</b> Ambiente.</p>	0:00:30	<b>0:15:30</b>
32	<p><b>TÍTULO: EN EL LOCAL 1</b></p> <p>Solangel llega a una puerta, abre un candado e ingresa a la habitación.</p>	<p><b>ILUMINACIÓN:</b> Cálida. <b>SONIDO:</b> Ambiente.</p>	0:00:35	<b>0:16:00</b>

33	<b>TÍTULO: LOS NIÑOS SALEN DE CASA</b> Angie, los gemelos y Valentina salen al parque, Juan Camilo se queda en casa.	<b>ILUMINACIÓN:</b> Natural. <b>SONIDO:</b> Ambiente.	0:00:15	<b>0:16:15</b>
34	<b>TÍTULO: EN EL LOCAL 2</b> <i>Traveling</i>	<b>ILUMINACIÓN:</b> Cálida. <b>SONIDO:</b> Ambiente.	0:00:15	<b>0:16:30</b>
35	<b>TÍTULO: EN EL PARQUE</b> Los gemelos juegan.	<b>ILUMINACIÓN:</b> Natural. <b>SONIDO:</b> Ambiente.	0:00:30	<b>0:17:00</b>
36	<b>TÍTULO: EN EL LOCAL 3</b> Solangel se maquilla y habla acerca de los maltratos que ha recibido dentro del local por parte de algunos clientes.	<b>ILUMINACIÓN:</b> Cálida. <b>SONIDO:</b> Ambiente.	0:05:00	<b>0:22:00</b>
37	<b>TÍTULO: EN LA CASA</b> Los niños entran en la casa (comienza a anochecer). Angie cierra la puerta y pone seguro.	<b>ILUMINACIÓN:</b> Natural. <b>SONIDO:</b> Ambiente de cerradura.	0:00:30	<b>0:22:30</b>
38	<b>TÍTULO: EN EL LOCAL 4</b> Solangel sentada en una cama concluye. Mi nombre es Solangel Ramírez, vengo de Colombia Buenaventura. Soy Madre de familia.	<b>ILUMINACIÓN:</b> Cálida. <b>SONIDO:</b> Ambiente.	0:00:30	<b>0:23:00</b>
39	<b>TÍTULO: ANOCHECE</b> Comienza a anochecer en la casa.		0:00:15	<b>0:23:15</b>
40	<b>TÍTULO: EN EL LOCAL 5</b> Solangel se ubica en la calle a esperar un cliente.	<b>ILUMINACIÓN:</b> Cálida. <b>SONIDO:</b> Ambiente.	0:00:15	<b>0:24:00</b>
41	<b>TÍTULO: CLIENTE</b> Un auto se estaciona y Solangel se acerca discretamente mientras el baja la ventana y ella se agacha y le dice algo. Se sube al carro.	<b>ILUMINACIÓN:</b> Cálida. <b>SONIDO:</b> Ambiente.	0:00:30	<b>0:24:30</b>
42	<b>TÍTULO: CALLE</b> Solangel arrimada a la pared.	<b>ILUMINACIÓN:</b> Cálida. <b>SONIDO:</b> Ambiente.	0:00:15	<b>0:24:45</b>
43	<b>TÍTULO: FEEDBACK</b> Los cinco hijos de Solangel en la habitación muy felices.	<b>ILUMINACIÓN:</b> Cálida. <b>SONIDO:</b> Ambiente. <i>Slow motion</i>	0:01:00	<b>0:25:45</b>

<b>43</b>	<b>CRÉDITOS</b>		<b>0:01:30</b>	<b>0:26:45</b>
<b>TOTAL EPISODIO</b>				<b>0:26:45</b>

**ANEXO N°5**  
**GUIÓN TÉCNICO**

GUIÓN TÉCNICO SOLANGEL								
No Plano	SEC	DESCRIPCIÓN SECUENCIA	PERSONAJES	TIPO DE PLANO	ANGULACIÓN	MOV. DE CÁMARA	ILUMINACIÓN	SONIDO
1	1	Levantándose de la cama	Solangel	PP	Frontal	-	Luz tenue	OFF
2	1	Habla sobre su llegada a Ecuador.	Solangel	PPP	Frontal	-	Natural	Directo
3	1	Se descubre	Solangel	PG	Frontal	-	Luz tenue	OFF
4	1	Habla sobre su llegada a Ecuador.	Solangel	PPP	Frontal	-	Natural	Directo
5	1	Atraviesa la cama	Solangel	PG	Frontal	-	Luz tenue	OFF
6	1	Habla sobre su llegada a Ecuador.	Solangel	PPP	Frontal	-	Natural	OFF
7	1	La luz se enciende	Solangel	PPP	Contrapicado	-	Luz Tenue	Ambiente del interruptor
8	1	Habla sobre su llegada a Ecuador.	Solangel	PPP	Frontal	-	Natural	Directo
9	1	Sale en dirección a la cocina. Pasa por el cuarto de los niños, mira si duermen Todavía. Sale del cuarto hacia la cocina	Solangel	PM	Frontal	Steady Cam	Luz Tenue	Ambiente de los pasos

10	1	Habla sobre su llegada a Ecuador.	Solangel	PPP	Frontal	-	Natural	Directo
5	2	ANIMACIÓN						BSO
6	3	<i>Traveling</i> entre la ropa	Ropa	PG	Frontal	Traveling	Natural	BSO
7	4	En negro se escucha el sonido de un fósforo siendo encendido	Solangel	PPP	Frontal	Estático		Ambiente del fósforo
8	4	Solangel enciende su cocina industrial,	Solangel	PM	Frontal	Estático	Fría	Ambiente del fósforo
9	4	Habla sobre un día en Colombia	Solangel	PMC	Lateral	Estático	Fría	Directo
10	4	Sirve agua en una olla	Solangel	PM	Lateral	Estático	Fría	Ambiente
11	4	pone a hervir agua	Solangel	PP	Frontal	Estático	Fría	Ambiente de la Cocina. Directo de la voz
12	4	habla sobre cuando hace le mercado para el hogar	Solangel	PM	Semi Contrapicado	Estático	Fría	Ambiente + Directo de la voz.
13	4	Le duele la espalda	Solangel	PPP	Frontal	Estático	Fría	Ambiente + Directo de la voz.

14	4	El dinero no le alcanza	Solangel	PMC	Frontal	Estático	Fría	Ambiente + Directo de la voz.
15	4	Planos de desayuno	Solangel	PPP	Lateral	Estático	Fría	Ambiente + Directo de la voz.
16	5	Angie, entra a la cocina para ayudar a su mamá con el desayuno,	Solangel Angie	P.M de Angie entrando	Over the shoulder desde Sol hacia Angie	Estático	Fría	Ambiente + Directo de la voz.
17	5	mientras Solangel habla con Angie.	Solangel Angie	PP	Frontal	Estático	Fría	Ambiente + Directo de la voz.
18	5	Detalles	Solangel Angie	PPP de Solangel	Frontal	Estático	Fría	Ambiente + Directo de la voz.
19	5	Solangel habla de su primer marido.	Solangel Angie	PP	Frontal	Estático	Fría	Ambiente + Directo de la voz.
20	5	Solangel cuenta cómo afectó la guerrilla a su vida.	Solangel	PP	Frontal	Estático	Fría	Ambiente + Directo de la voz.
21	6	Detalles casa	Solangel	PG	Frontal	Estático	Fría	OFF
22	7	Angie se sirve agua aromática hirviendo en una taza	Solangel Angie	PP	Lateral	Estático	Fría	Ambiente + Directo de la voz.



23	7	Solangel va a ver si alguien más despertó. Mientras Angie nos cuenta los abusos que recibe en el colegio por parte de las compañeras, por el hecho de ser colombiana.	Solangel Angie	PMC Angie	Frontal	Estático	Fría	Ambiente + Directo de la voz.
24	7	Detalles de Angie	Angie	PPP	Semi contrapicado	Estático	Fría	Ambiente + Directo de la voz.
25	7	Solangel regresa de ver a los niños	Solangel	PA Solangel	Frontal	Steady	Fría	Ambiente + Directo de la voz.
26	7	y le da a Angie una taza y un pan,	Solangel Angie	PM	Frontal	Estático	Fría	Ambiente + Directo de la voz.
27	7	mientras cuenta todo sobre abusos a su hija	Solangel	PP y PM	Frontal	Estático	Fría	Ambiente + Directo de la voz.
28	7	Y qué sucedió cuando fue a denunciarlo.	Angie	PPP	Picado	Estático	Fría	Ambiente + Directo de la voz.
29	8	Juan va saltando a la cocina	Juan	PG Juan	Contrapicado	Estático	Fría	Ambiente saltos + Directo de la voz.

30	8	Juan asoma la cabeza para decirle a su mamá que también quiere desayunar.	Juan	PA	Frontal	Estático	Fría	Ambiente + Directo de la voz.
31	8	Solangel pide a Angie que ayude a Juan para que se vaya a recostar	Solangel Angie Juan	PM	Frontal	Estático	Fría	Ambiente + Directo de la voz.
32	8	Habla de Juan	Solangel	PM	Frontal	Estático	Fría	Ambiente + Directo de la voz.
33	8	Detalles de Juan	Juan	PG	Frontal	estático	Fría	Ambiente + Directo de la voz.
34	8	Habla de la discapacidad de su Hijo.	Solangel	PM	Frontal	Estático	Fría	Ambiente + Directo de la voz.
35	8	Cuenta sobre las medicinas	Solangel	PPP manos PPP mirada	Frontal	Estático	Fría	Ambiente + Directo de la voz.
36	8	Mientras cocina...	Solangel	PG	Picado	Estático	Fría	Ambiente + Directo de la voz.
37	8	Habla de los problemas que sufre en el barrio a causa de la discapacidad de Juan.	Solangel	PP	Frontal	Estático	Fría	Ambiente + Directo de la voz.
38	8	Solangel toma una	Solangel	Over the	Frontal	Steady Cam	Fría	Ambiente

		tasa y pan va hacia el cuarto de los niños		<i>shoulder</i>				+ Directo de la voz.
39	9	Descubrimos dos niños más que aún duermen, aparte de Juan.	Solangel	PG	Picado	Estático	Fría	Ambiente + Directo de la voz.
40	9	Solangel entrega el desayuno a Juan Camilo y despierta a los gemelos.	Solangel Juan Daniel Felipe	PG	Frontal	Estático	Fría	Ambiente + Directo de la voz.
41	9	Solangel dice que ahora nos podemos dar cuenta que para ella no es fácil sacar adelante a 5 niños, y lo obligada que está de trabajar y traer dinero a casa a toda costa.	Solangel	PP rostro	Frontal	Estático	Fría	Ambiente + Directo de la voz.
42	9	Detalle de los hijos	Solangel Daniel	PPP	Picado	Estático	Fría	Ambiente + Directo de la voz.
43		Fundido a negro					Fría	BSO
44	10	Prepara desayuno	Solangel	PP	Frontal	Estático	Fría	Ambiente
45	10	Va a servir el desayuno	Todos	PP	Frontal	<i>Steady</i>	Fría	Ambiente + Directo
46	10	Mientras los niños desayunan	Angie Juan Felipe Daniel Valentina	PG PPP de todos los rostros	Contrapicado	<i>SteadyCam</i>	Fría	Ambiente + Directo de la voz.

				de los niños.				
47	1 1	Solangel va a la tienda, cuenta sobre cuando los vecinos llamaron a la policía	Solangel	PM PP	Frontal	Traveling	Natural	BSO
48	1 1	Felipe lavando platos	Felipe	PM	Lateral	Estático	Natural	BSO
49	1 1	Le da la medicina a Juan Camilo	Solangel Juan	PM	Lateral	Estático	Fría	BSO
50	1 1	Valentina se peina	Valentina	PPP	Frontal	Estático	Fría	BSO
51	1 1	Juegan los niños	Juan Daniel Valentina	PG	Picado	Paneo	Natural	BSO
52	1 1	Sol mira como juegan los niños	Solangel, Juan Valentina Daniel Felipe	PG	<i>Over the shoulder</i>	Estático	Natural	BSO
53	1 1	Sol busca entre los cabellos de Valentina	Solangel Valentina Daniel	PG	Frontal	Movimiento	Natural	BSO
54	1 1	Angie Sonríe	Angie	PP	Frontal	Movimiento	Natural	BSO
55	1 1	Juan juega con el perro	Juan	PMC	Picado	Estático	Natural	BSO
56	1 1	Gato	Gato	PP	Contrapicado	Estático	Natural	BSO
57	1 1	Gemelos miran la tele	Felipe Daniel	PMC	Contrapicado	Estático	Natural	BSO
58		Fundido						
59	1 2	Detalles de cómo cocina	Solangel	PPP	Frontal	Movimiento	Fría	Ambiente + directo

60	1 2	Detalles casa		PG	Frontal	Estático	Fría	Ambiente + directo
61	1 2	Detalles Solangel mientras cocina	Solangel	PP	Frontal	Movimiento	Fría	Ambiente + directo
62	1 2	Niños bailando	Valentina Felipe Daniel	PG	Frontal	Estática	Natural	Ambiente + directo
63	1 2	Detalle de como cocina Solangel		PPP	Picado	Movimiento	Fría	Ambiente + directo
64	1 2	Termina de cocinar	Ollas Solangel	PG	Frontal	Estático	Fría	Ambiente + directo
65	1 3	Baño a los niños	Todos	PG	Contrapicado	Estático	Natural	Ambiente + directo
66	1 3	Los niños se desvisten	Todos	PG	Lateral	Estático	Natural	Ambiente + directo
67	1 3	Bañándose	Todos	PG	Frontal	Estático	Natural	Ambiente + directo
68	1 3	Los niños están bañados jugando	Daniel Felipe	PM	Frontal	Estático	Natural	Ambiente + directo
69	1 3	Solangel seca a Valentina	Valentina Solangel	PM	Semi Contrapicado	Estático	Natural	Ambiente + directo
70	1 3	Juan busca ropa	Juan	PG	Picado	Estático	Fría	Ambiente + directo
71	1 3	Solangel viste a Valentina	Solangel Valentina	PMC	Lateral	Estático	Fría	Ambiente + directo
72	1 3	Detalle Casa	Ventana	PM	Contrapicado	Estático	Natural	Ambiente + directo
73	1 3	Valentina peinada	Valentina	PPP	Lateral	Estático	Fría	Ambiente + directo
74	1 3	Solangel comienza a peinarse mientras habla de su familia	Solangel	PM	Picado	Estático	Fría	Ambiente + directo

75	1 3	Se peina un poco.	Solangel	PP	Frontal	Estático	Fría	Ambiente + directo
76	1 3	Detalles de los regalos de los hijos		PPP	Contrapicado	Estático	Fría	Ambiente + directo
77	1 3	Sale de la habitación.	Solangel	PM	Frontal	Movimiento	Fría	Ambiente + directo
78	1 4	Solangel se despide de Valentina.	Solangel Valentina	PG	Frontal	Estático	Fría	Ambiente + Directo.
79	1 4	Valentina se queda mirando desde la puerta a su madre.	Valentina	PG	Frontal	Estática	Fría	Ambiente .
80	1 4	Solangel continúa saliendo de la casa	Solangel Valentina	PG	Contrapicado	Estático	Fría	Ambiente .
81	1 4	Uno de los gemelos sale corriendo a preguntarle si pueden ir al parque.	Solangel Felipe	PM	Frontal	Estático	Fría	Ambiente .
82	1 4	Solangel dice que sí pero que le hagan caso a Angie.	Solangel Felipe	PG	Contrapicado	Estático	Fría	Ambiente + Directo de la voz.
83	1 4	Baja su cabeza, se persigna y empieza a rezar.	Solangel	PMC	Frontal	Steady Cam	Fría	Ambiente
84	1 4	Detalles de la casa		PPP	Contrapicado	Estático	Fría	BSO
85	1 5	Ingresa a un lugar	Solangel	PMC	Frontal	Estático	Fría	Ambiente + BSO
86	1 5	Traveling baño	Solangel	PP				BSO
87	1 5	Los gemelos salen corriendo de la casa.	Daniel Felipe Valentina	PA	Frontal	Estático	Natural	Ambiente + BSO

88	1 5	Traveling baño	Solangel	PP			Fría	BSO
89	1 5	Angie sale de la mano con Juan al parque.	Angie Juan	PG	Frontal	Estático	Natural	Ambient e + BSO
90	1 5	Traveling baño	Solangel	PP			Fría	BSO
91	1 5	Niños juegan	Gemelos Valentina	PG	Lateral	Estático	Natural	Ambient e BSO
92	1 5	Traveling baño	Solangel	PP			Fría	BSO
93	1 5	Angie habla por teléfono	Angie Juan	PMC	SemiPicado	Estático	Natural	Ambient e + BSO
94	1 5	Traveling baño	Solangel	PP			Fría	BSO
95	1 5	Solangel se viste.	Solangel	PPP	Frontal	Estático	Fría	Ambient e
96	1 5	Solangel se maquilla	Solangel	PM	Frontal	Estático	Fría	Ambient e
97	1 6	Habla sobre los maltratos que ha recibido dentro del local	Solangel	PM	Contrapicad o	Estático	Fría	Ambient e
98	1 6	Continúa maquillándo se	Solangel	PP	Contrapicad o	Estático	Fría	Ambient e
99	1 7	Solangel camina por una calle	Solangel	PP	Frontal	Movimient o	Natural	BSO
100	1 7	Créditos						BSO
101	1 7	Solangel se coloca en una esquina					Natural	BSO
102	1 7	Créditos						BSO
103	1 7	Solangel sube a un auto					Natural	BSO

10 4	1 7	Los niños entran en la casa comienza a anochecer	Felipe Daniel Angie Valentina	PG	Frontal	Estático	Tenue	Ambiente
10 5	1 7	Angie cierra la puerta	Angie	PM	Frontal	Estático	Tenue	Ambiente
10 6	1 7	Asegura la puerta	Angie	PPP	Picado	Estático	Tenue	Ambiente
10 7		Toda la familia reunida	todos	PG	Frontal	Estático	Fría	
		CREDITOS						



**ANEXO N°6**  
**FICHA DE LOCACIONES**

<b>FICHA DE LOCACIONES</b>	
<b>LOCACIÓN N° 1</b>	
Valoración general del lugar:	<p>La vivienda de Solangel se encuentra, en la parroquia de Alias, ubicado a 5 minutos, rumbo al occidente de la ciudad de Machachi, en las calles Hernán Noroña y Antonio José de Sucre, S/N. La parte interior de su casa es muy reducido, consta con dos habitaciones, sala, cocina, un patio, baño, y un área de sembríos (pertenecientes a la dueña de casa). Hay lugares de la casa que están sellados desde antes que Solangel utilice su ese lugar.</p>
Datos sobre personas entrevistadas:	<p>Solangel: Una mujer muy tranquila, trabajadora, con muchas ganas de salir adelante, dedicada a su hogar y a mantener el control del comportamiento de sus hijos dentro y fuera de casa, así también como su educación y principios morales básicos, de contextura normal, aproximadamente 1.50m de estatura.</p> <p>Angie: 16 años de edad, cruza el 9no año de educación básica, una muchacha alegre, sonriente, colaboradora con su madre, de cont.</p> <p>Juan Camilo: Niño con discapacidad especial, se mantiene siempre en casa, ya que esta enyesado su pierna y no ha podido estudiar desde su accidente.</p> <p>Dilan Felipe: Uno de los gemelos del hogar, muy travieso e inquieto. Mide 1.10 cm, tiene 6 años.</p> <p>Daniel Andrés: El gemelo más hiperactivo y un poco violento, tiene 6 años y mide dos centímetros menos que su hermano.</p> <p>Valentina: Tiene 4 años de edad, una niña muy dulce y callada, tiene ojos claros además de una mirada muy tierna.</p>
Sugerencias de imagen:	Los planos deben oscilar entre primeros y primerísimos primeros planos, planos medios. Sin descartar los

	planos generales para mostrar la casa y ciertas habitaciones.
Sugerencias de sonido:	El lugar no es muy habitado, por lo que no se complica mucho en cuanto al ruido, sin embargo, los niños hacen mucha bulla, ya que siempre están jugando entre ellos. El sonido debe ser unidireccional.
Sugerencias de iluminación:	La casa en años anteriores, había estado deshabitada por mucho tiempo, por ello no existía iluminación cuando Solangel comenzó a habitarla. Las conexiones eléctricas las adecuaron a partir de un <i>switcher</i> proveniente del medidor de luz. Además, la iluminación natural no es muy útil ya que no existen muchas ventanas. Por lo tanto es necesario utilizar, iluminación fría debido a la intencionalidad. Y en caso de que las conexiones eléctricas fallen, es necesario llevar luces led que funcionen con batería.
Accesorios de rodaje:	Para el rodaje se necesitará: Extensiones, regletas, claqueta, baterías, cargador de batería, photodio, ican, dos trípodes, <i>steady cam</i> , tarjetas de memoria, dos cámaras, una <i>tascam</i> , dos micrófonos unidireccionales y un boom.
Accesibilidad:	La entrada al pueblo es a medio kilómetro al este de la entrada a Machachi, por la Avenida Panamericana Sur.
Aparcamiento:	No existe aparcamiento, pero es posible estacionar en las afueras de la casa.
Seguridad:	UPC Alias.
Catering:	En los alrededores de la locación, existen locales comerciales de abastecimiento alimenticio. En la esquina, a 50 metros, se encuentra una tienda y al lado un local de comida rápida
Otros datos:	Llevar abrigo y mascarilla, en el lugar hace mucho frío y existe mucha cantidad de polvo.
Diagrama de Locación	Ver Anexo N° 7(PÁG 123)
Permisos de rodaje:	Ver Anexo N° 8(PÁG 136)
Esquema de ubicación	Ver Anexo N° 9(PÁG 145)

**ANEXO N°7**  
**DIAGRAMA DE LOCACIÓN**

Casa Solangel

## Vista Aérea de la casa

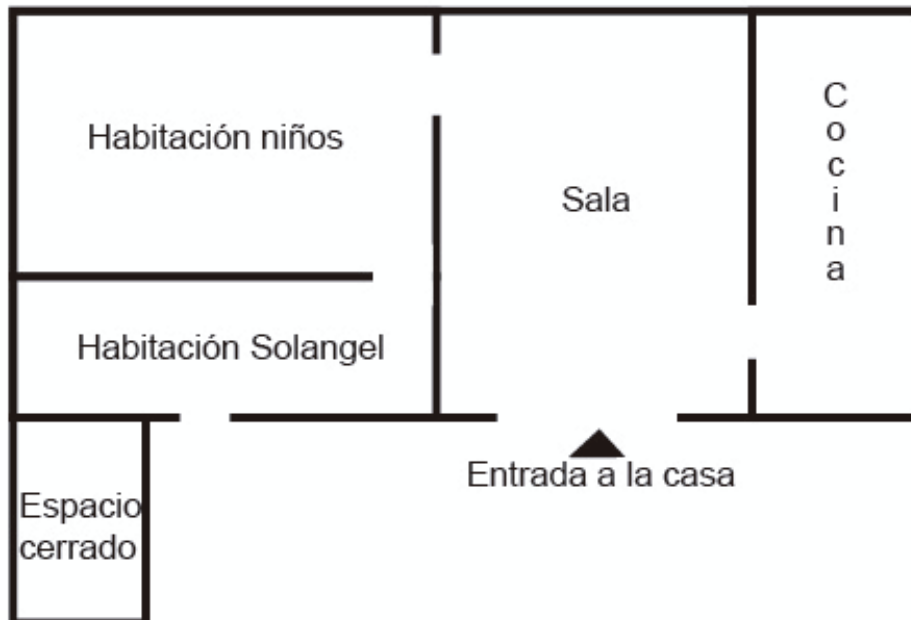

## Vista Frontal de la Casa

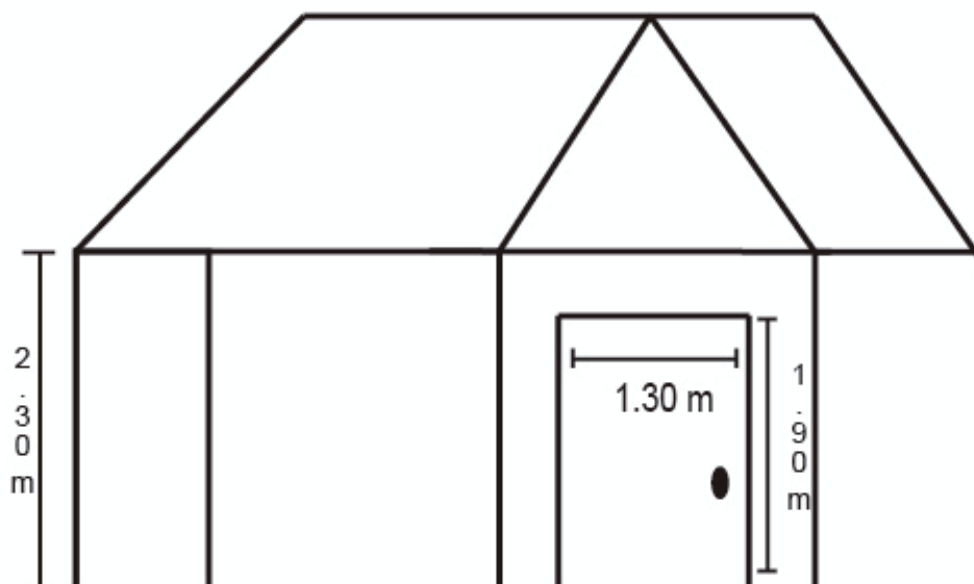





Casa Solangel

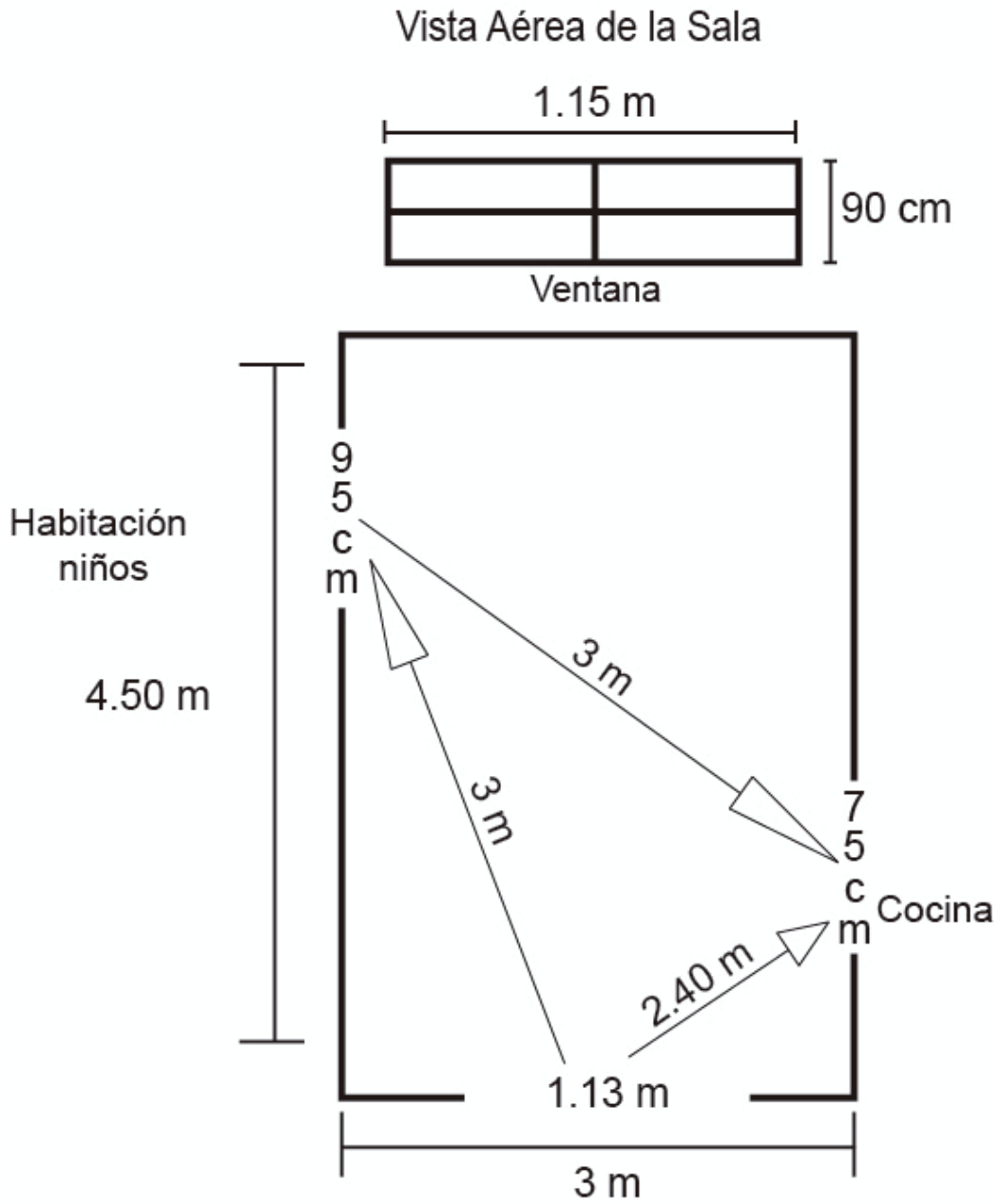





Casa Solangel

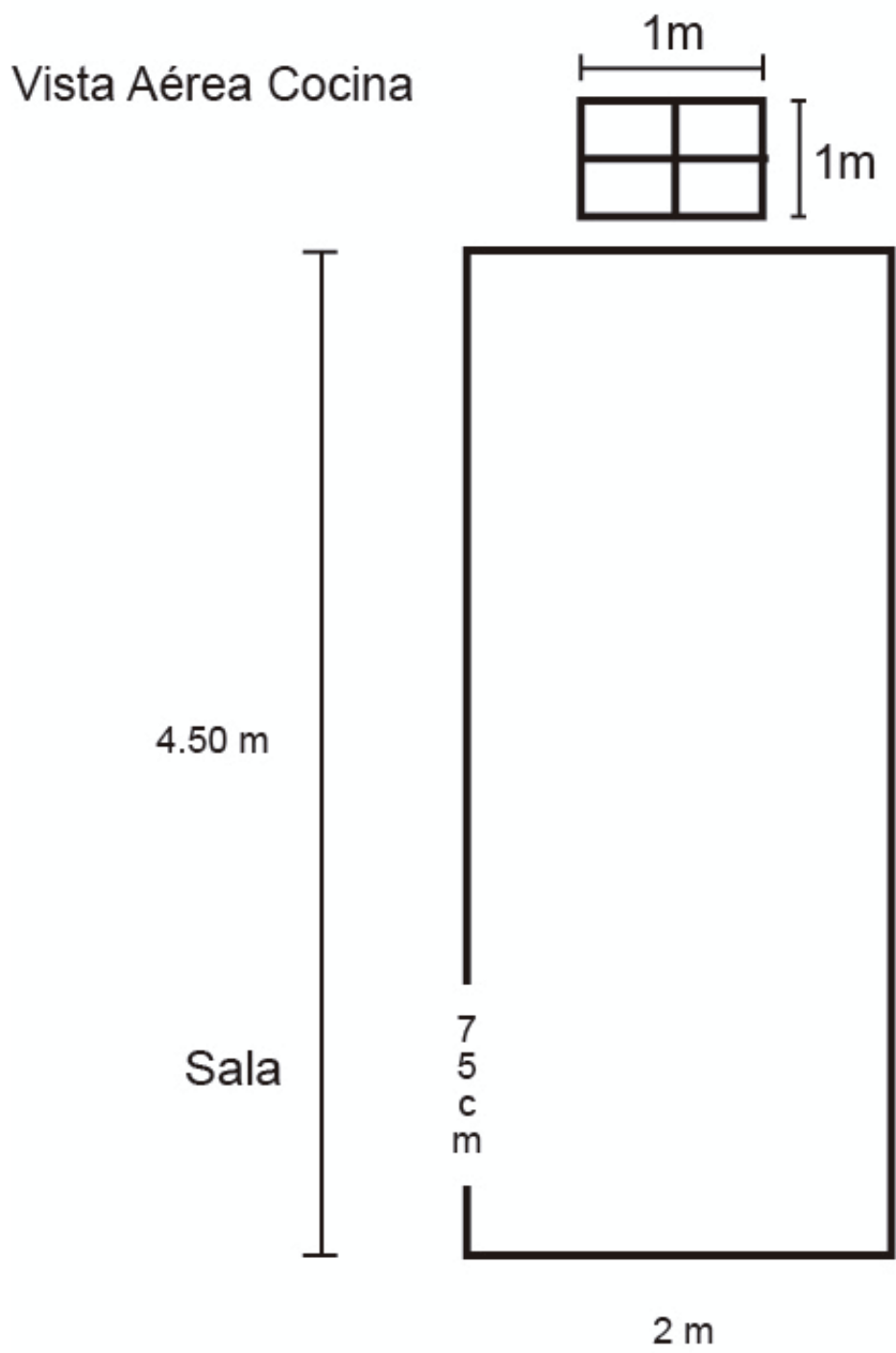





Casa Solangel

## Vista Aérea Cuarto de Sol

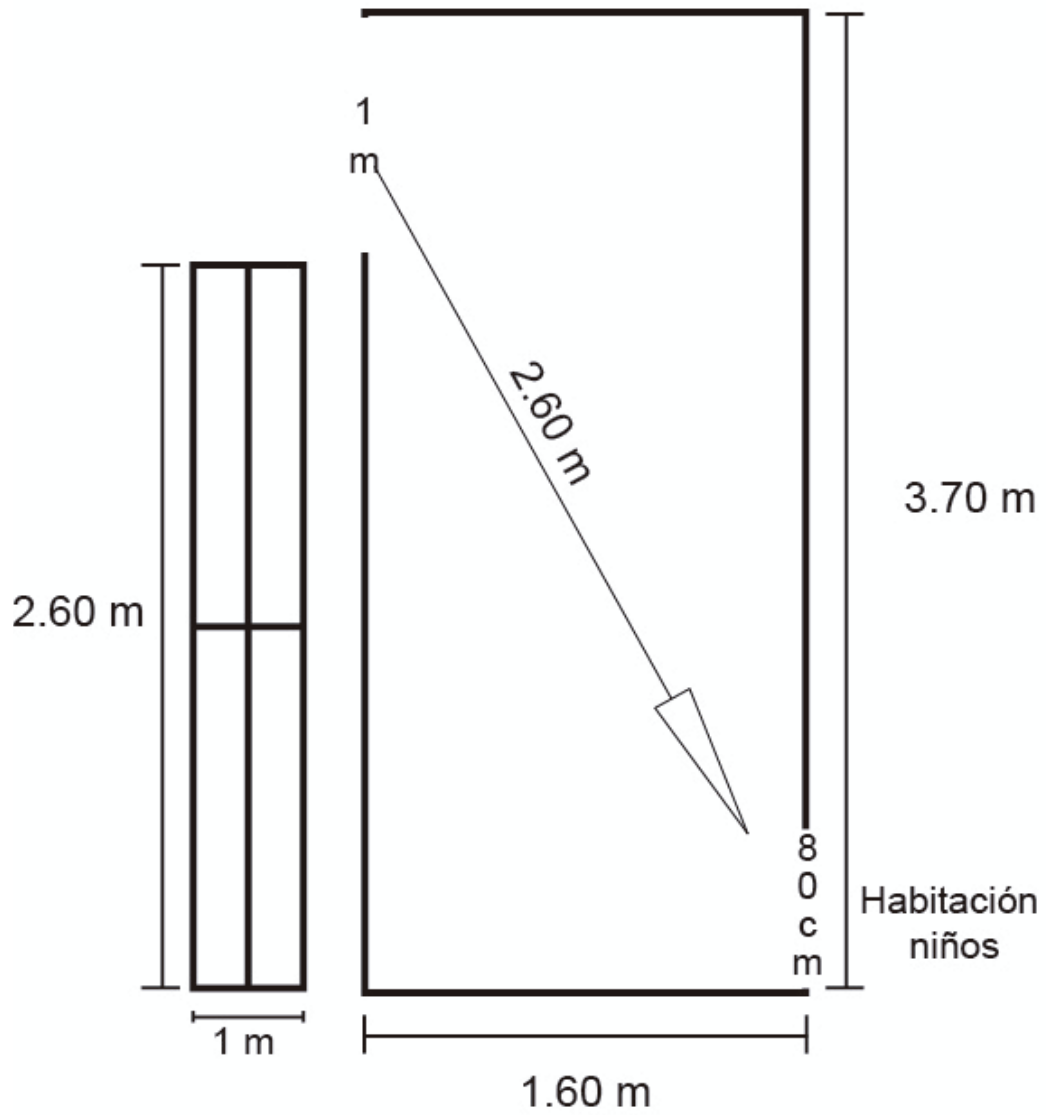



Casa Solangel

## Vista Aérea Habitación Niños

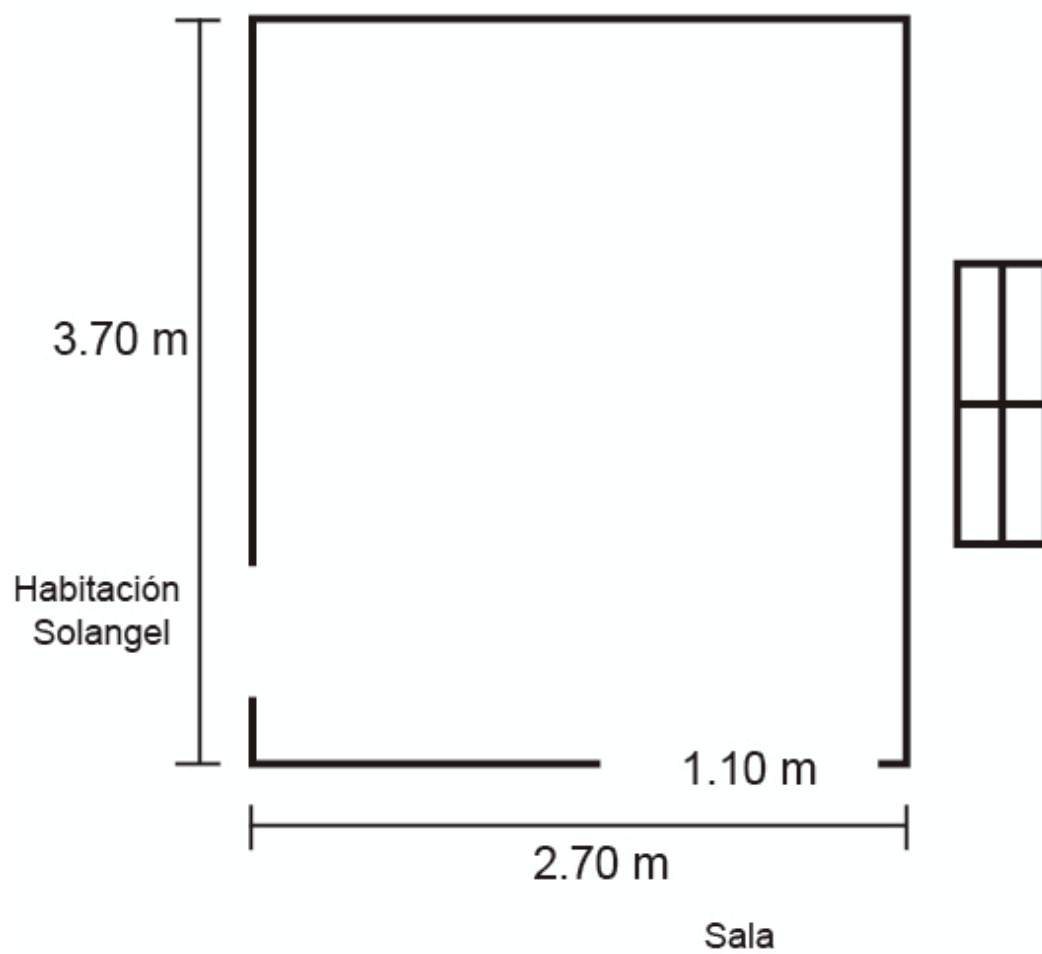





**ANEXO N°8**  
**CESIÓN DE DERECHOS**

## CESIÓN DE DERECHOS DE INMUEBLE

### Permiso de uso de instalaciones y cesión de derechos de imagen

Yo Solangel Quintero Cobo identificada con # de pasaporte 31205640-4 en mi condición de propietario del inmueble, autorizo a Yessenia Urquiza y su equipo de producción a utilizar las instalaciones de mi propiedad para la grabación del proyecto video documental SOLANGEL los días 19 y 20 de agosto en el horario 9:00 - 11:00. Además autorizo para que vífice e incluya la imagen de mi inmueble en cualquier soporte audiovisual para efectos de reproducción y comunicación para los fines y dentro de los propósitos establecidos durante tiempo limitado. Esta autorización de utilización de la imagen de mi propiedad se hace sin perjuicio del respeto al derecho moral de paternidad e integridad establecido en la legislación autorral.

Por virtud de este documento el propietario declara que es propietario integral del inmueble y de los derechos de su imagen y en consecuencia garantiza que puede otorgar la presente autorización sin limitación alguna. En todo caso responderá por cualquier reclamo que en materia de derecho de autor se pueda presentar, exonerando de cualquier responsabilidad a la Sra. Productora General Yessenia Urquiza y su equipo de producción.

La autorización que aquí se concede sobre este material, es exclusiva para el proyecto en mención, el cual tendrá un uso de carácter comercial y será difundido por cualquier medio de difusión y con fines comerciales por los sistemas de televisión abierta o cerrada en el territorio nacional o en el exterior, si así se requiriese.

Cordialmente,

CC

**CESIÓN DE DERECHOS DE IMAGEN****Contrato de Cesión de Derechos de Imagen**

Yo, Wendell Ramirez Galvo identificada con # de pasaporte 317015149-4 en mi condición de actriz, autorizo a **Yessenia Urquiza**, directora general del proyecto video documental **SOLANGEL**, para que utilice e incluya mi imagen en cualquier soporte audiovisual para efectos de reproducción y comunicación para los fines y dentro de los propósitos establecidos durante tiempo limitado. Esta autorización de utilización de mi imagen se hace sin perjuicio del respeto al derecho moral de paternidad e integridad establecido en la legislación autoral.

Por virtud de este documento el suscrito actriz declara que es propietario integral de los derechos de su imagen y en consecuencia garantiza que puede otorgar la presente autorización sin limitación alguna. En todo caso responderá por cualquier reclamo que en materia de derecho de autor se pueda presentar, exonerando de cualquier responsabilidad a la Sra. Directora General Yessenia Urquiza y su equipo de producción.

La autorización que aquí se concede sobre este material, es exclusiva para el proyecto en mención, el cual tendrá un uso de carácter comercial y será difundido por cualquier medio de difusión y con fines comerciales por los sistemas de televisión abierta o cerrada en el territorio nacional o en el exterior, si así se requiriese.

Cordialmente,

  
\_\_\_\_\_  
C.C.

### Contrato de Cesión de Derechos de Imagen

Yo Sharyel Ramirez Galvis identificada con # de pasaporte 312015899-4 en mi condición de madre, autorizo a Yessenia Urquiza, directora general del proyecto video documental ROLANGEL, para que utilice e incluya la imagen de mi hija, la señorita Angela Maria Ramirez Galvis en cualquier soporte audiovisual para efectos de reproducción y comunicación, para los fines y dentro de los propósitos establecidos durante tiempo limitado. Esta autorización de utilización de mi imagen se hace sin perjuicio del respeto al derecho moral de paternidad e integridad establecido en la legislación autoral.

Por virtud de este documento el suscrito actor declara que es propietario integral de los derechos de su imagen y en consecuencia garantiza que puede otorgar la presente autorización sin limitación alguna. En todo caso responderá por cualquier reclamo que en materia de derecho de autor se pueda presentar, exonerando de cualquier responsabilidad a la Srta. Directora General Yessenia Urquiza y su equipo de producción.

La autorización que aquí se concede sobre este material, es exclusiva para el proyecto en mención, el cual tendrá un uso de carácter comercial y será difundido por cualquier medio de difusión y con fines comerciales, por los sistemas de televisión abierta o cerrada en el territorio nacional o en el exterior, si así se requiere.

Cordialmente,

  
 \_\_\_\_\_  
 C.C.

### Contrato de Cesión de Derechos de Imagen

Yo, Solangel Ramirez Colvo identificada con # de pasaporte 317015649-4, en mi condición de madre, autorizo a **Yessenia Urquiza**, directora general del proyecto video documental **SOLANGEL**, para que utilice e incluya la imagen de mi hijo, el niño Juan Camilo Ramirez Colvo, en cualquier soporte audiovisual para efectos de reproducción y comunicación, para los fines y dentro de los propósitos establecidos durante tiempo limitado. Esta autorización de utilización de mi imagen se hace sin perjuicio del respeto al derecho moral de paternidad e integridad establecido en la legislación autoral.

Por virtud de este documento el suscrito actriz declara que es propietario integral de los derechos de su imagen y en consecuencia garantiza que puede otorgar la presente autorización sin limitación alguna. En todo caso responderá por cualquier reclamo que en materia de derecho de autor se pueda presentar, exonerando de cualquier responsabilidad a la Srta. Directora General Yessenia Urquiza y su equipo de producción.

La autorización que aquí se concede sobre este material, es exclusiva para el proyecto en mención, el cual tendrá un uso de carácter comercial y será difundido por cualquier medio de difusión y con fines comerciales por los sistemas de televisión abierta o cerrada en el territorio nacional o en el exterior, si así se requiriese.

Cordialmente,

  
C.C.

### Contrato de Cesión de Derechos de Imagen

Yo Solangel Ramirez Gilvo identificada con # de pasaporte 813815249-4 en mi condición de madre autorizo a Yessenia Urquiza directora general del proyecto video documental SOLANGEL, para que utilice e incluya la imagen de mi hijo, el niño Daniel Aníbal Ramirez Gilvo en cualquier soporte audiovisual para efectos de reproducción y comunicación para los fines y dentro de los propósitos establecidos durante tiempo limitado. Esta autorización de utilización de mi imagen se hace sin perjuicio del respeto al derecho moral de paternidad e integridad establecido en la legislación autoral.

Por virtud de este documento el suscrito actor declara que es propietario integral de los derechos de su imagen y en consecuencia garantiza que puede otorgar la presente autorización sin limitación alguna. En todo caso responderá por cualquier reclamo que en materia de derecho de autor se pueda presentar, exonerando de cualquier responsabilidad a la Sra. Directora General Yessenia Urquiza y su equipo de producción.

La autorización que aquí se concede sobre este material, es exclusiva para el proyecto en mención, el cual tendrá un uso de carácter comercial y será difundido por cualquier medio de difusión y con fines comerciales por los sistemas de televisión abierta o cerrada en el territorio nacional o en el exterior, si así se requiere.

Cordialmente,

  
 \_\_\_\_\_  
 C.C.

### Contrato de Cesión de Derechos de Imagen

Yo, Solangel Ramirez Cobo identificada con # de pasaporte 217015019-4, en mi condición de madre, autorizo a **Yessenia Urquiza**, directora general del proyecto video documental **SOLANGEL**, para que utilice e incluya la imagen de mi hijo, el niño Ruben Felipe Ramirez Cobo, en cualquier soporte audiovisual para efectos de reproducción y comunicación, para los fines y dentro de los propósitos establecidos durante tiempo ilimitado. Esta autorización de utilización de mi imagen se hace sin perjuicio del respeto al derecho moral de paternidad e integridad establecido en la legislación autoral.

Por virtud de este documento el suscrito actíviz declara que es propietario integral de los derechos de su imagen y en consecuencia garantiza que puede otorgar la presente autorización sin limitación alguna. En todo caso responderá por cualquier reclamo que en materia de derecho de autor se pueda presentar, exonerando de cualquier responsabilidad a la Srta. Directora General Yessenia Urquiza y su equipo de producción.

La autorización que aquí se concede sobre este material, es exclusiva para el proyecto en mención, el cual tendrá un uso de carácter comercial y será difundido por cualquier medio de difusión y con fines comerciales por los sistemas de televisión abierta o cerrada en el territorio nacional o en el exterior, si así se requiriese.

Cordialmente,



C.C

### Contrato de Cesión de Derechos de Imagen

Yo Solangey Ramirez Caba identificada con # de pasaporte 917152424 en mi condición de madre, autorizo a Yessenia Urquiza, directora general del proyecto video documental SOLANGEL, para que utilice e incluya la imagen de mi hija, la niña Viktoria Acosta en cualquier soporte audiovisual para efectos de reproducción y comunicación para los fines y dentro de los propósitos establecidos durante tiempo limitado. Esta autorización de utilización de mi imagen se hace sin perjuicio del respeto al derecho moral de paternidad e integridad establecido en la legislación autoral.

Por virtud de este documento el suscrito abajo declara que es propietario integral de los derechos de su imagen y en consecuencia garantiza que puede otorgar la presente autorización sin limitación alguna. En todo caso responderá por cualquier reclamo que en materia de derecho de autor se pueda presentar, exonerando de cualquier responsabilidad a la Srta. Directora General Yessenia Urquiza y su equipo de producción.

La autorización que aquí se concede sobre este material, es exclusiva para el proyecto en mención, el cual tendrá un uso de carácter comercial y será difundido por cualquier medio de difusión y con fines comerciales por los sistemas de televisión abierta o cerrada en el territorio nacional o en el exterior, si así se requiere.

Cordialmente,

  
C.C.



## APROBACIÓN DE USO DE BANDA SONORA

RE: Banda Sonora para Documental Social

↑ ↓ ×



ati cachimuel (aticachimuel@hotmail.com) [Agregar a contactos](#) 28/07/2014

Para: YESSYTA U

Hola Yessenia,

No habria ningun problema en utilizar los dos temas de los nin para tu tesis. Con que dentro de los creditos aparezcan los nombres de las canciones y el nombre del grupo es suficiente, no hace falta contactos ni logos. Por otra parte, los temas te envio en formato wav o mp3?

Saludos,

Ati.

---

From: layess\_u@hotmail.com  
To: aticachimuel@hotmail.com  
Subject: Banda Sonora para Documental Social  
Date: Mon, 28 Jul 2014 12:54:22 -0500

Saludos Ati,

Mi nombre es Yessenia Urquiza, soy estudiante de producción audiovisual, estuve a cargo de la producción del videoclip de Fernando Guzmán, él tuvo la gentileza de contactarme con tu grupo, antes de detallarte el motivo de mi mail, te quiero felicitar por la propuesta tan creatividad y bonita que realizan LOS NiN. Te cuento que estoy terminando un documental social que tengo que realizarlo para mi tesis, ésta pretende transmitir un mensaje de conciencia sobre el maltrato o estigma que sufren las trabajadoras sexuales ante la sociedad, mostrando la vida de madre, mas no, su faceta en los prostibulos. He estado buscando bandas sonoras que se acoplen al tema que trata de calle, utilizar algo de flautas y zampoñas, para darle un toque andino y muy ecuatoriano al documental, después de contarle a Fercho mi idea, él me habló de ustedes y ya escuchándolos en youtube, me encantó;

© 2014 Microsoft | [Terminos](#) | [Privacidad y cookies](#) | [Desarrolladores](#) | [Español](#)

**ANEXO N°9**  
**MAPA DE UBICACIÓN**



**ANEXO N°10**  
**REFERENCIAS DEL ESTADO DE LAS FUENTES DE ILUMINACIÓN**





**ANEXO N°11**  
**CRONOGRAMA**

	Octubre	Noviembre	Diciembre	Enero	Febrero	Marzo	Abril	Mayo	Junio	Julio
Capítulo 1										
Capítulo 2										
Capítulo 3										
Capítulo 4										
Capítulo 5										
Pre-Producción										
Producción										
Post Producción										



**ANEXO N°12**  
**PLAN DE RODAJE**

<b>PLAN DE RODAJE - SOLANGEL - DÍA 1</b>						
<b>CARGO</b>	<b>NOMBRE</b>	<b>CELULAR</b>				
<b>DIRECCIÓN</b>	YESSENIA URQUIZO	967997423	<b>CONTÁCTOS DE EMERGENCIA</b>			
<b>ASIST DIRECCIÓN</b>	ANDREA PAZMIÑO	992719640	<b>HOSPITAL MACHACHI</b>	<b>2-2315063</b>		
<b>PRODUCCIÓN</b>	YESSENIA URQUIZO	967997423	<b>BOMBEROS</b>	<b>2-2805687</b>		
<b>ASISTENTE PRODUCCIÓN</b>	JOHANNA TOAPANTA	998407865	<b>FECHA</b>			
<b>ASISTENTE PRODUCCIÓN 2</b>	RICARDO BRAVO	979347550	<b>SÁBADO 19 DE JULIO DEL 2014</b>			
<b>DIRECTOR DE FOTOGRAFÍA</b>	ANDRÉS VERGARA	983976156	<b>DIRECCIÓN:</b>			
<b>ASISTENCIA DE FOTOGRAFÍA</b>	ANDREA PAZMIÑO	992719640	<b>ALOASÍ. ANTONIO JOSE DE SUCRE Y HERNAN NOROÑA S/N</b>			
<b>SCRIPT</b>	MITCHEL PONCE	984954312				
<b>Nº PLANO</b>	<b>SEC</b>	<b>DESCRIPCIÓN</b>	<b>PERSONAJE</b>	<b>TIPO DE PLANO</b>	<b>ILUMINACIÓN</b>	<b>SONIDO</b>
1	1	Levantándose de la cama	Solangel	PP	Luz tenue	OFF
2	1	Habla sobre su llegada a Ecuador.	Solangel	PPP	Natural	Directo
3	1	Se descobija	Solangel	PG	Luz tenue	OFF
4	1	Habla sobre su llegada a Ecuador.	Solangel	PPP	Natural	Directo
5	1	Atraviesa la cama	Solangel	PG	Luz tenue	OFF

6	1	Habla sobre su llegada a Ecuador.	Solangel	PPP	Natural	OFF
7	1	La luz se enciende	Solangel	PPP	Luz Tenue	Ambiente del interruptor
8	1	Habla sobre su llegada a Ecuador.	Solangel	PPP	Natural	Directo
9	1	Sale en dirección a la cocina. Pasa por el cuarto de los niños, mira si duermen. Todavía. Sale del cuarto hacia la cocina	Solangel	PM	Luz Tenue	Ambiente de los pasos
10	1	Habla sobre su llegada a Ecuador.	Solangel	PPP	Natural	Directo
5	2	ANIMACIÓN				BSO
6	3	Traveling entre la ropa	Ropa	PG	Natural	BSO
7	4	En negro se escucha el sonido de un fósforo siendo encendido	Solangel	PPP		Ambiente del fósforo

8	4	Solangel enciende su cocina industrial,	Solangel	PM	Fría	Ambiente del fósforo
9	4	Habla sobre un día en Colombia	Solangel	PMC	Fría	Directo
10	4	Sirve agua en una olla	Solangel	PM	Fría	Ambiente
11	4	pone a hervir agua	Solangel	PP	Fría	Ambiente de la cocina. Directo de la voz
12	4	habla sobre cuando hace el mercado para el hogar	Solangel	PM	Fría	Ambiente + Directo de la voz.
13	4	Le duele la espalda	Solangel	PPP	Fría	Ambiente + Directo de la voz.
14	4	El dinero no le alcanza	Solangel	PMC	Fría	Ambiente + Directo de la voz.
15	4	Planos de desayuno	Solangel	PPP	Fría	Ambiente + Directo de la voz.
16	5	Angie, entra a la cocina para ayudar a su mamá con el desayuno,	Solangel Angie	P.M de Angie entrando	Fría	Ambiente + Directo de la voz.

17	5	mientras Solangel Habla con Angie.	Solangel Angie	PP	Fría	Ambiente + Directo de la voz.
18	5	Detalles	Solangel Angie	PPP de Solangel	Fría	Ambiente + Directo de la voz.
19	5	Solangel habla de su primer marido.	Solangel Angie	PP	Fría	Ambiente + Directo de la voz.
20	5	Solangel cuenta cómo afectó la guerrilla a su vida.	Solangel	PP	Fría	Ambiente + Directo de la voz.
21	6	Detalles casa	Solangel	PG	Fría	OFF
22	7	Angie se sirve agua aromática hirviendo en una taza	Solangel Angie	PP	Fría	Ambiente + Directo de la voz.
23	7	Solangel va a ver si alguien más despertó. Mientras Angie nos cuenta los abusos que recibe en el colegio por parte de las compañeras, por el hecho de ser colombian	Solangel Angie	PMC Angie	Fría	Ambiente + Directo de la voz.

		a.				
24	7	Detalles de Angie	Angie	PPP	Fría	Ambiente + Directo de la voz.
25	7	Solangel regresa de ver a los niños	Solangel	PA Solangel	Fría	Ambiente + Directo de la voz.
26	7	y le da a Angie una taza y un pan,	Solangel Angie	PM	Fría	Ambiente + Directo de la voz.
27	7	mientras cuenta todo sobre abusos a su hija	Solangel	PP y PM	Fría	Ambiente + Directo de la voz.
28	7	Y qué sucedió cuando fue a denunciarlo.	Angie	PPP	Fría	Ambiente + Directo de la voz.
29	8	Juan va saltando a la cocina	Juan	PG Juan	Fría	Ambiente saltos + Directo de la voz.
30	8	Juan asoma la cabeza para decirle a su mamá que	Juan	PA	Fría	Ambiente + Directo de la voz.

		también quiere desayunar.				
31	8	Solangel pide a Angie que ayude a Juan para que se vaya a recostar	Solangel Angie Juan	PM	Fría	Ambiente + Directo de la voz.
32	8	Habla de Juan	Solangel	PM	Fría	Ambiente + Directo de la voz.
33	8	Detalles de Juan	Juan	PG	Fría	Ambiente + Directo de la voz.
34	8	Habla de la discapacidad de su hijo.	Solangel	PM	Fría	Ambiente + Directo de la voz.
35	8	Cuenta sobre las medicinas	Solangel	PPP manos PPP mirada	Fría	Ambiente + Directo de la voz.
36	8	Mientras cocina...	Solangel	PG	Fría	Ambiente + Directo de la voz.
37	8	Habla de los problemas que sufre en el barrio a causa de la discapacidad de Juan.	Solangel	PP	Fría	Ambiente + Directo de la voz.
38	8	Solangel toma una tasa y pan va hacia el cuarto de los niños	Solangel	Over the shoulder	Fría	Ambiente + Directo de la voz.

39	9	Descubrimos dos niños más que aún duermen, aparte de Juan.	Solangel	PG	Fría	Ambiente + Directo de la voz.
40	9	Solangel entrega el desayuno a Juan Camilo y despierta a los gemelos.	Solangel Juan Daniel Felipe	PG	Fría	Ambiente + Directo de la voz.
41	9	Solangel dice que ahora nos podemos dar cuenta que para ella no es fácil sacar adelante a 5 niños, y lo obligada que está de trabajar y traer dinero a casa a toda costa.	Solangel	PP rostro	Fría	Ambiente + Directo de la voz.
42	9	Detalle de los hijos	Solangel Daniel	PPP	Fría	Ambiente + Directo de la voz.
43		Fundido a negro			Fría	BSO
44	10	Prepara desayuno	Solangel	PP	Fría	Ambiente
45	10	Va a servir el desayuno	Todos	PP	Fría	Ambiente + Directo
46	10	Mientras los niños desayunan	Angie Juan Felipe Daniel Valentina	PG PPP de todos los rostros de los niños.	Fría	Ambiente + Directo de la voz.



47	11	Solangel va a la tienda, cuenta sobre cuando los vecinos llamaron a la policía	Solangel	PM PP	Natural	BSO
48	11	Felipe lavando platos	Felipe	PM	Natural	BSO
49	11	Le da la medicina a Juan Camilo	Solangel Juan	PM	Fría	BSO
50	11	Valentina se peina	Valentina	PPP	Fría	BSO
51	11	Juegan los niños	Juan Daniel Valentina	PG	Natural	BSO
52	11	Sol mira como juegan los niños	Solangel, Juan Valentina Daniel Felipe	PG	Natural	BSO
53	11	Sol busca entre los cabellos de Valentina	Solangel Valentina Daniel	PG	Natural	BSO
54	11	Angie Sonríe	Angie	PP	Natural	BSO
55	11	Juan juega con el perro	Juan	PMC	Natural	BSO
56	11	Gato	Gato	PP	Natural	BSO
57	11	Gemelos miran la tele	Felipe Daniel	PMC	Natural	BSO
58		Fundido				
59	12	Detalles de cómo cocina	Solangel	PPP	Fría	Ambiente + directo
60	12	Detalles casa		PG	Fría	Ambiente + directo
61	12	Detalles Solangel mientras cocina	Solangel	PP	Fría	Ambiente + directo

62	12	Niños bailando	Valentina Felipe Daniel	PG	Natural	Ambiente + directo
63	12	Detalle de como cocina Solangel		PPP	Fría	Ambiente + directo
64	12	Termina de cocinar	Ollas Solangel	PG	Fría	Ambiente + directo
65	13	Baña a los niños	Todos	PG	Natural	Ambiente + directo
66	13	Los niños se desvisten	Todos	PG	Natural	Ambiente + directo
67	13	Bañándose	Todos	PG	Natural	Ambiente + directo
68	13	Los niños están bañados jugando	Daniel Felipe	PM	Natural	Ambiente + directo
69	13	Solangel seca a Valentina	Valentina Solangel	PM	Natural	Ambiente + directo
70	13	Juan busca ropa	Juan	PG	Fría	Ambiente + directo
71	13	Solangel viste a Valentina	Solangel Valentina	PMC	Fría	Ambiente + directo
72	13	Detalle Casa	Ventana	PM	Natural	Ambiente + directo
73	13	Valentina peinada	Valentina	PPP	Fría	Ambiente + directo
74	13	Solangel comienza a peinarse mientras habla de su familia	Solangel	PM	Fría	Ambiente + directo
75	13	Se peina un poco.	Solangel	PP	Fría	Ambiente + directo
76	13	Detalles de los regalos de los hijos		PPP	Fría	Ambiente + directo

77	13	Sale de la habitación.	Solangel	PM	Fría	Ambiente + directo
78	14	Solangel se despide de Valentina.	Solangel Valentina	PG	Fría	Ambiente + Directo.
79	14	Valentina se queda mirando desde la puerta a su madre.	Valentina	PG	Fría	Ambiente .
80	14	Solangel continúa saliendo de la casa	Solangel Valentina	PG	Fría	Ambiente .
81	14	Uno de los gemelos sale corriendo a preguntarle si pueden ir al parque.	Solangel Felipe	PM	Fría	Ambiente .
82	14	Solangel dice que sí pero que le hagan caso a Angie.	Solangel Felipe	PG	Fría	Ambiente + Directo de la voz.
83	14	Baja su cabeza, se persigna y empieza a rezar.	Solangel	PMC	Fría	Ambiente
84	14	Detalles de la casa		PPP	Fría	BSO

<b>PLAN DE RODAJE - SOLANGEL - DÍA 2</b>						
<b>CARGO</b>		<b>NOMBRE</b>	<b>CELULAR</b>			
<b>DIRECCIÓN</b>		YESSENIA URQUIZO	967997423	<b>CONTÁCTOS DE EMERGENCIA</b>		
<b>ASIST DIRECCIÓN</b>		ANDREA PAZMIÑO	992719640	<b>HOSPITAL MACHACHI</b>	<b>2-2315063</b>	
<b>PRODUCCIÓN</b>		YESSENIA URQUIZO	967997423	<b>BOMBEROS</b>	<b>2-2805687</b>	
<b>ASISTENTE PRODUCCIÓN</b>		JOHANNA TOAPANTA	998407865	<b>FECHA</b>		
<b>ASISTENTE PRODUCCIÓN 2</b>		RICARDO BRAVO	979347550	<b>SÁBADO 19 DE JULIO DEL 2014</b>		
<b>DIRECTOR DE FOTOGRAFÍA</b>		ANDRÉS VERGARA	983976156	<b>DIRECCIÓN:</b>		
<b>ASISTENCIA DE FOTOGRAFÍA</b>		ANDREA PAZMIÑO	992719640	<b>AV. 24 DE MAYO Y GARCÍA MORENO.</b>		
<b>SCRIPT</b>		MITCHEL PONCE	984954312			
<b>No Plano</b>	<b>SEC</b>	<b>DESCRIPCIÓN SECUENCIA</b>	<b>PERSONAJES</b>	<b>TIPO DE PLANO</b>	<b>ILUMINACIÓN</b>	<b>SONIDO</b>
85	15	Ingres a un lugar	Solangel	PMC	Fría	Ambiente + BSO
86	15	Traveling baño	Solangel	PP		BSO
87	15	Los gemelos salen corriendo de la casa.	Daniel Felipe Valentina	PA	Natural	Ambiente + BSO

88	15	Traveling baño	Solangel	PP	Fría	BSO
89	15	Angie sale de la mano con Juan al parque.	Angie Juan	PG	Natural	Ambiente + BSO
90	15	Traveling baño	Solangel	PP	Fría	BSO
91	15	Niños juegan	Gemelos Valentina	PG	Natural	Ambiente BSO
92	15	Traveling baño	Solangel	PP	Fría	BSO
93	15	Angie habla por teléfono	Angie Juan	PMC	Natural	Ambiente + BSO
94	15	Traveling baño	Solangel	PP	Fría	BSO
95	15	Solangel se viste.	Solangel	PPP	Fría	Ambiente
96	15	Solangel se maquilla	Solangel	PM	Fría	Ambiente
97	16	Habla sobre los maltratos que ha recibido dentro del local	Solangel	PM	Fría	Ambiente
98	16	Continúa maquillándose	Solangel	PP	Fría	Ambiente
99	17	Solangel camina por una calle	Solangel	PP	Natural	BSO
100	17	Créditos				BSO
101	17	Solangel se coloca en una esquina			Natural	BSO
102	17	Créditos				BSO
103	17	Solangel sube a un auto			Natural	BSO
104	17	Los niños entran en la casa comienza a anochecer	Felipe Daniel Angie Valentina	PG	Tenue	Ambiente

105	17	Angie cierra la puerta	Angie	PM	Tenue	Ambiente
106	17	Asegura la puerta	Angie	PPP	Tenue	Ambiente
107		Toda la familia reunida	todos	PG	Fría	

**ANEXO N°13**  
**PRESUPUESTO**

<b>1v</b>	<b>EQUIPO HUMANO (Honorarios)</b>	<b>CANTIDAD</b>	<b>TIEMPO</b>	<b>Costo Real</b>	<b>Costo de Tesis</b>
<b>1</b>	<b>Director</b>	1	PROYECTO	7000	0
<b>2</b>	<b>Productor</b>	1	PROYECTO	5000	0

2.1	Asistente	1	PROYECTO	1500	50
3	<b>FOTOGRAFÍA</b>		PROYECTO		
3.1	Director de fotografía	1	PROYECTO	3500	200
3.2	Video <i>assist</i>	1	PROYECTO	1200	100
4	<b>SONIDO</b>		PROYECTO		
4.1	Sonidista	1	PROYECTO	1000	100
	<b>TOTAL EN DÓLARES</b>			<b>19.200</b>	450
6	<b>EQUIPOS TÉCNICO</b>	<b>Cantidad</b>	<b>Tiempo</b>	<b>Costo Real</b>	<b>Costo Tesis</b>
6.1	Cámara canon 7D	2	PROYECTO	2800	0
6.2	Accesorios	5	PROYECTO	300	0
6.3	Luces y <i>grip</i>	1	PROYECTO	600	0
6.4	trípode	2	PROYECTO	150	0
6.5	Tarjeta SD	3	PROYECTO	30	0
6.6	Batería Cámara	3	PROYECTO	50	0
6.7	Micrófono corbatero	2	PROYECTO	400	0
6.8	Micrófono ambiente	2	PROYECTO	400	0
6.9	Dolly <i>Slyder</i>	1	PROYECTO	600	0
6.10	Set tv	1	PROYECTO	300	0
	<b>TOTAL EN DÓLARES</b>			<b>5.630</b>	0
7	<b>GASTOS DE PRODUCCIÓN</b>	<b>Cantidad</b>	<b>Tiempo</b>	<b>Costo Real</b>	<b>Costo Tesis</b>
7.1	Transporte y alimentación	-	PROYECTO	3000	300
	<b>TOTAL EN DÓLARES</b>			<b>3.000</b>	300
8	<b>GASTOS DE POSTPRODUCCIÓN</b>			<b>Costo Real</b>	<b>Costo Tesis</b>
8.1	Animación 2d y colorización	1	PROYECTO	500	0
8.2	Sonido	1	PROYECTO	2000	0
	<b>TOTAL EN DÓLARES</b>			<b>2.500</b>	0
9	<b>CONSUMIBLES</b>				
9.1	Minutos celular	-	PROYECTO	20	20
9.2	Instrumentos básicos	-	PROYECTO	50	50
9.3	impresiones	-	PROYECTO	120	120
9.4	Papelería	-	PROYECTO	50	50
	<b>TOTAL EN DÓLARES</b>			<b>240</b>	240
	Otros			Costo Real	Costo Tesis
	<b>EQUIPO HUMANO</b>			19200	450
	<b>EQUIPO TÉCNICO</b>			5630	0
	<b>GASTOS DE PRODUCCIÓN</b>			3000	300



	GASTOS DE POSTPRODUCCIÓN			2500	0
	CONSUMIBLES			240	240
	<b>SUBTOTAL</b>			30570	990
	IMPREVISTOS			3057	99
	<b>TOTAL EN DÓLARES</b>			<b>33627</b>	<b>1089</b>

**ANEXO N°14**  
**GRUPO OBJETIVO**

**Grupo objetivo**

**Rango de edad:** 20-30 años

**Género:** Femenino y Masculino.

**Ubicación:** Quito.

**Ocupación** Estudiantes y profesionales.

**Clase:** Media baja y media alta.

### **Justificación**

El presente video documental pretender retratar la vida cotidiana de una trabajadoras sexuales, junto con los testimonios de los abusos que sufren y la vulneración de sus derechos, por lo tanto su objetivo es transmitir un mensaje de conciencia social dentro de la sociedad quiteña. El target hacia el cual está dirigido es de 20 a 30 años ya que dentro de este rango de edad se caracteriza por entrar en proceso de madurez que presentes un interés social lo que facilite la concientización y promueva una formación de liderazgo o enriquezca el espíritu líder en caso de existir. Ya que esta etapa del ser humano está en plenitud biológica y más complejo analizado desde su capacidad psicosocial, memorística, pensamiento abstracto, un alto aprendizaje y está define su identidad adulta con proyección de vida. (Psicologíaudlprovi, 2013)

Así como también les faculta para participar en ámbitos sociales mediante el ejercicio de la política o actividades comunitarias. (Mansilla, 2000) El adulto temprano (20 a 30 años) está acreditado como una persona que está en proceso o ha alcanzado su madurez catalogándolo como: andrógogo, el cual es apto para planificar, facilitar, dirigir y administrar, lo que quiere decir que es un líder transmisor hacia el colectivo.(Yturralde, 2012) Por lo tanto las personas ubicadas en el rango de 20 a 30 años son líderes transmisores de información lo que facilita la emisión del mensaje y de esta manera enriquecer el fin del documental.

Para el video documental Solangel se realizó un *Focus Group*, con el fin de verificar el cumplimiento de objetivos, el cual mediante dos encuestas, la primera previa a ver el documental, y la segunda, respondida tras ver el documental.

### **CUESTIONARIO PREVIO:**

BANCO DE PREGUNTAS

## DOCUMENTAL "SOLANGEL"

1. ¿Cuál es su postura ante el trabajo sexual en la ciudad de Quito?
  - a. A favor.
  - b. En contra.
2. ¿Conoce historias reales de trabajadoras sexuales?
  - a. Sí.
  - b. No.
3. ¿Conoce de los abusos que sufren las trabajadoras sexuales?
  - a. Sí.
  - b. No.

¿Cuál? \_\_\_\_\_
4. ¿Está de acuerdo en que las trabajadoras sexuales sufran discriminación por parte de la sociedad?
  - a. Sí.
  - b. No.
5. ¿Conoce de algún mecanismo de defensa hacia las trabajadoras sexuales?
  - a. Sí.
  - b. No.

¿Cuál? \_\_\_\_\_
6. ¿Cree que mediante un video documental de la vida cotidiana de una trabajadora sexual, se pueda transmitir un mensaje de conciencia ante la discriminación y vulneración de los derechos de las mujeres trabajadoras sexuales?
  - a. Sí.
  - b. No.

**CUESTIONARIO DESPUÉS DE VER EL DOCUMENTAL**

## BANCO DE PREGUNTAS

## DOCUMENTAL "SOLANGEL"

1. ¿Cuántos años tiene?  
Respuesta: \_\_\_\_\_
2. ¿Cuál es su ocupación?
  - a. Estudiante.
  - b. Profesional.
3. ¿Cuál es su postura ante el trabajado sexual en la ciudad de Quito?
  - a. A favor.
  - b. En contra.
4. ¿Conoce historias reales de trabajadoras sexuales?
  - a. Si.
  - b. No.
5. ¿Conoce de los abusos que sufren las trabajadoras sexuales?
  - a. Si.
  - b. No.  
¿Cuál? \_\_\_\_\_
6. ¿Está de acuerdo en que las trabajadoras sexuales sufran discriminación por parte de la sociedad?
  - a. Si.
  - b. No
7. ¿El documental "Solangel" le ha transmitido un mensaje de conciencia ante la discriminación y vulneración de los derechos de las mujeres trabajadoras sexuales?
  - a. Si.
  - b. No.
8. ¿Ha cambiado su punto de vista ante las trabajadoras sexuales?
  - a. Si.
  - b. No.
9. ¿Contribuiría con la transmisión de este mensaje a más personas para frenar el estigma y discriminación hacia las trabajadoras sexuales?
  - a. Si.

b. No.

El cuestionario realizado a once personas ha entregado los siguientes resultados.

*(VER ANEXO N°15 PAG. 173)*

**ANEXO N°15**  
**ANÁLISIS DE RESULTADOS**

ENCUESTA PREVIA A VER EL DOCUMENTAL

### 1. ¿CUÁL ES SU POSTURA ANTE EL TRABAJO SEXUAL EN LA CIUDAD DE QUITO?



El resultado de la postura ante el trabajo sexual, muestra que un 91% se encuentra en contra del trabajo sexual y un 9% a favor de dicho trabajo.

### 2. ¿CONOCE HISTORIAS REALES DE TRABAJADORAS SEXUALES?

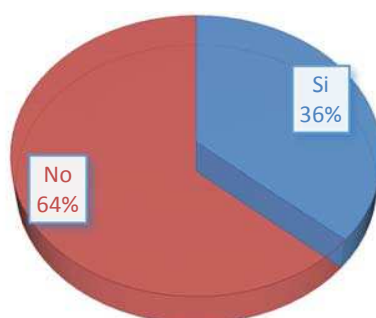

El 36% de los encuestados conoce historias reales sobre trabajadoras sexuales, mientras el 64% desconoce de la realidad que atraviesa este colectivo.



### 3. ¿CONOCE DE LOS ABUSOS QUE SUFREN LAS TRABAJADORAS SEXUALES?

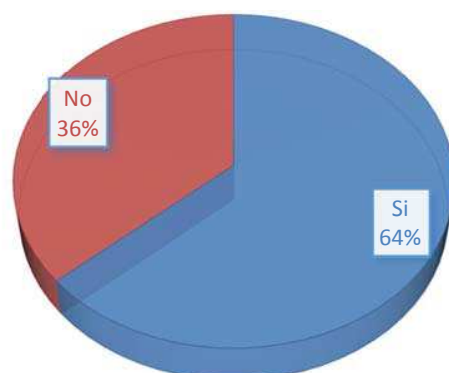

Los resultados muestran que el 64% de los encuestados saben acerca de los diferentes abusos que sufren las trabajadoras sexuales, mientras que el 36%, no.

### 4. ¿ESTÁ DE ACUERDO EN QUE LAS TRABAJADORAS SEXUALES SUFRAN DISCRIMINACIÓN POR PARTE DE LA SOCIEDAD?

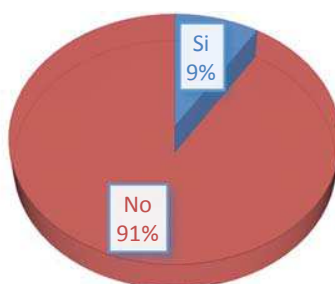

El 9% de los encuestas dicen estar de acuerdo respecto a que las trabajadoras sexuales sean discriminadas, mientras que el 91% se encuentra en contra.

### 5. ¿CONOCE DE ALGÚN MECANISMO DE DEFENSA HACIA LAS TRABAJADORAS SEXUALES?

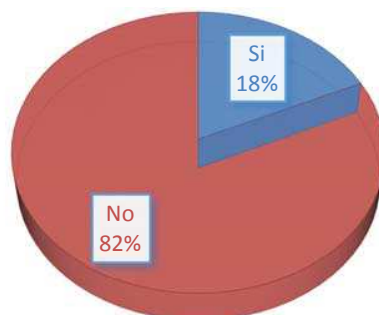

El resultado muestra que no se conoce algún mecanismo de defensa hacia las trabajadoras sexuales, con un 82% que se impone ante el 18% que si conoce alguno.

### 6. ¿CREE QUE MEDIANTE UN VIDEO DOCUMENTAL DE LA VIDA COTIDIANA DE UNA TRABAJADORA SEXUAL, SE PUEDA TRANSMITIR UN MENSAJE DE CONCIENCIA ANTE LA DISCRIMINACIÓN Y VULNERACIÓN DE LOS DERECHOS DE LAS MUJERES TRABAJADORAS SEXUALES?



El 100% de los resultados muestra que el mensaje de conciencia ante la discriminación y vulneración de los derechos de las mujeres trabajadoras sexuales.

## CUESTIONARIO REALIZADO TRAS CONCLUIR LA PROYECCIÓN DEL DOCUMENTAL

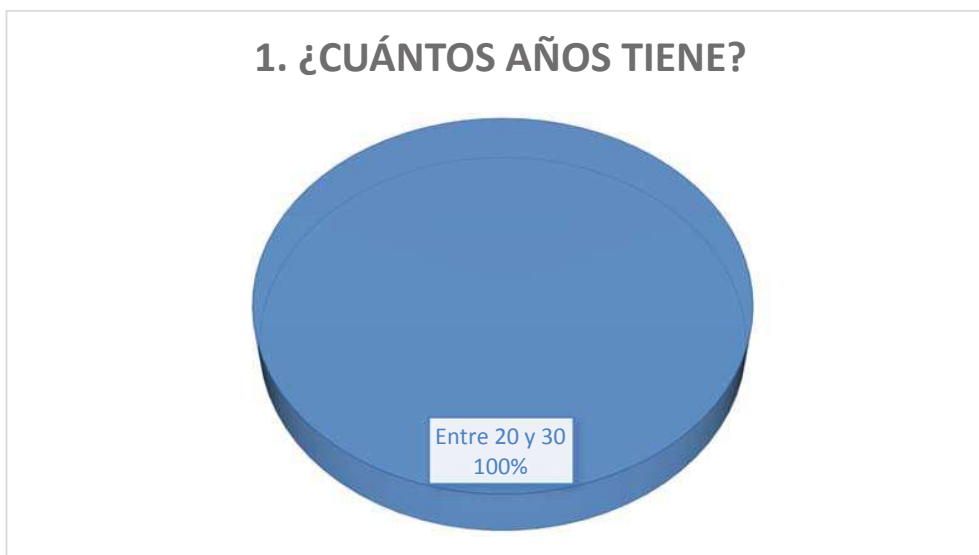

Esta pregunta ha sido colocada en el cuestionario para demostrar el cumplimiento del rango de edad que se menciona en el grupo objetivo al cual estamos analizando.



El objetivo del grupo focal, al seleccionar personas entre 20 y 30 años, tal y como ha sido mencionado anteriormente, pretende transmitir el mensaje, por lo cual la edad en la que se encuentran los principales líderes es esta.

### 3. ¿CUÁL ES SU POSTURA ANTE EL TRABAJO SEXUAL EN LA CIUDAD DE QUITO?

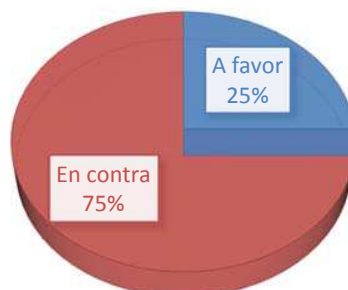

Esta pregunta rechaza el trabajo sexual con un 75%, sin embargo hay personas que cambiaron su opinión a favor del trabajo sexual tras ver el documental. Un 25% está a favor.

### 4. ¿CONOCE HISTORIAS REALES DE TRABAJADORAS SEXUALES?

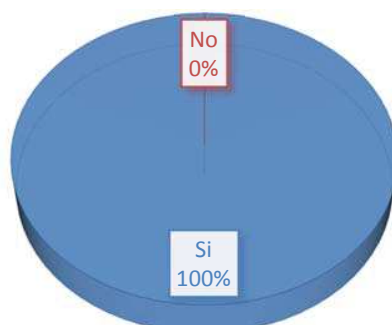

El documental Solangel presenta una cotidianidad, que ha informado a quienes no sabían de historia reales de trabajadoras sexuales, por lo cual ha cambiado su postura ante ciertos puntos de vista previos a ver el documental. Se ha obtenido un 100% lo cual indica que se ha cumplido el objetivo de informar al público quiteño.

### 5. ¿CONOCE DE LOS ABUSOS QUE SUFREN LAS TRABAJADORAS SEXUALES?

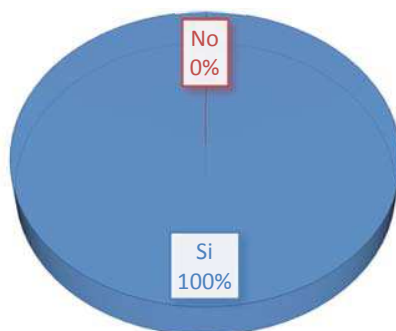

Mediante la transmisión de “Solangel”, se ha obtenido el 100% de los resultados que responden al objetivo de dar a conocer los abusos que sufren las trabajadoras sexuales.

### 6. ¿ESTÁ DE ACUERDO EN QUE LAS TRABAJADORAS SEXUALES SUFRAN DISCRIMINACIÓN POR PARTE DE LA SOCIEDAD?



El público espectador del documental, tras verlo, está completamente en desacuerdo con la discriminación hacia las trabajadoras sexuales, incluso aquel porcentaje que previamente estuvo a favor.

### 7. ¿EL DOCUMENTAL “SOLANGEL” LE HA TRANSMITIDO UN MENSAJE DE CONCIENCIA ANTE LA DISCRIMINACIÓN Y VULNERACIÓN DE LOS DERECHOS DE...



El documental Solangel cumplió su objetivo principal, el cual se trata de transmitir un mensaje de conciencia al público quiteño sobre no discriminar ni vulnerar los derechos que poseen las mujeres trabajadoras sexuales, obteniendo el 100% de resultados indicando que el mensaje fue receptado.

### 8. ¿HA CAMBIADO SU PUNTO DE VISTA ANTE LAS TRABAJADORAS SEXUALES?

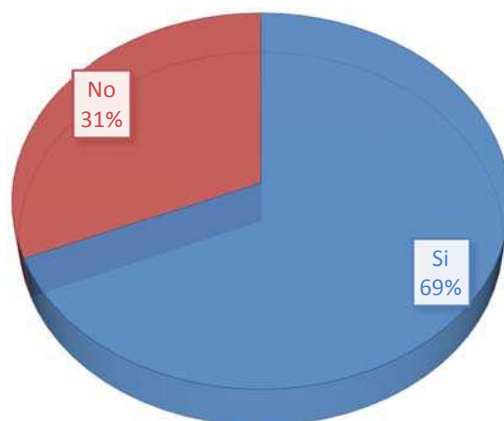

El 69% de los encuestados indican que su punto de vista sobre las trabajadoras sexuales ha cambiado, tras absorber el mensaje de conciencia que este emitía. Un 31 no ha cambiado, ya que hubo personas que no se encontraban en contra del trabajo sexual.

**9. ¿CONTRIBUIRÍA CON LA TRANSMISIÓN DE ESTE MENSAJE A MÁS PERSONAS PARA FRENAR EL ESTIGMA Y DISCRIMINACIÓN HACIA LAS TRABAJADORAS SEXUALES?**

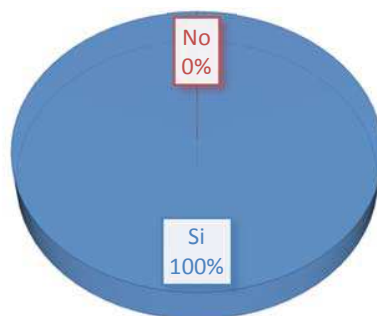

El 100% de los encuestados contribuiría como portador del mensaje hacia el resto de la sociedad por lo que, se demuestra que la muestra obtenida, correspondiente a personas de 20 a 30 años, poseen una capacidad de liderazgo, tal y como el grupo objetivo lo había indicado.