



FACULTAD CIENCIAS DE LA COMUNICACIÓN

**PROPUESTA DE APLICACIÓN DE LAS ESTRATEGÍAS DEL DISEÑO
GRÁFICO INDUSTRIAL PARA UN SISTEMA DE MOBILIARIO URBANO Y
SEÑALÉTICO DEL PROYECTO DE REGENERACIÓN URBANA DE
“EL PANECILLO”**

“Trabajo de Titulación presentado en conformidad a los requisitos establecidos
para optar por el título de Licenciado en Diseño Gráfico e Industrial”.

Profesor Guía
Dis. María Gabriela Pallares

Autor
Pablo Alejandro Orozco Garzón

Año
2013

DECLARACIÓN PROFESOR GUÍA

“Declaro haber dirigido este trabajo a través de reuniones periódicas con la estudiante, orientando sus conocimientos y competencias para un eficiente desarrollo del tema escogido y dando cumplimiento a todas las disposiciones vigentes que regulan los Trabajos de Titulación”.

María Gabriela Pallares
Diseñadora Industrial
171343739-8

DECLARACIÓN DE AUTORÍA DEL ESTUDIANTE

“Declaro que este trabajo es original, de mi autoría, que se han citado las fuentes correspondientes y que en su ejecución se respetaron las disposiciones legales que protegen los derechos de autor vigentes”.

Pablo Alejandro Orozco Garzón

1720542917

“AGRADECIMIENTO”

Agradezco al Sr. Galo Saltos, Sr. Edwin Troya y Sra. Gabriela Pallares, quienes con sus conocimientos supieron guiarme de la mejor manera para realizar este proyecto tan ansiado.

“DEDICATORIA”

Este proyecto lo dedico a mi madre, a mi padre y a toda mi familia, quienes con su constante ayuda me daban fuerzas para lograr culminar este ansiado proyecto.

RESUMEN

La propuesta de regeneración urbana en “El Panecillo” se la realizó para dar un cambio total al mirador en el aspecto de bancas, luminarias, basureros, infografías, y principalmente en la señalética del lugar.

Este proyecto se realizó tomando en cuenta 3 de los aspectos más importantes de el mirador , turismo, histórico, y moderno, los cuales nos llevaron a realizar una imagen corporativa global específica y notable en las curvas de la escultura de la virgen, así se empezó a diseñar todo el mobiliario urbano y la señalética de el mirador, también para dar a conocer más al mirador se trabajará con redes sociales, Facebook , YouTube, Twitter, y la página web del mirador ya que por esa página se harán reservas para los tours hacia el panecillo, hospedajes y visitas a otros importantes sitios turísticos de Quito.

De esta manera el mirador logrará tener una importancia turística mucho más notoria nacional e internacionalmente y servirá mucho para que la gente de la ciudad valore más lo que significa este mirador y Quito siga siendo un patrimonio cultural de la humanidad.

ABSTRACT

The proposed urban regeneration "El Panecillo" is the place to give a total change to the lookout at the appearance of benches, lighting, trash cans, infographics, and mainly in the signage of the place.

This project was made taking into account three of the most important aspects of the viewpoint, tourism, historical, and modern, which led us to perform a specific global corporate image and remarkable in the curves of the sculpture of the virgin and began to design all the furniture and signage of the viewpoint also to publicize more the viewpoint will work with social networks, Facebook, YouTube, Twitter, and website viewpoint because for that page will be reserved for tours into the bus, accommodation and visits to other important tourist sites Quito.

Thus, the viewpoint will achieve a much more notorious tourist importance nationally and internationally and will long for the city people value more what this viewpoint and Quito remains a cultural heritage of humanity.

ÍNDICE

Introducción.....	1
1. Capítulo I. “El Panecillo” mirador natural	
1.1. Ubicación geográfica.....	3
1.2. Reseña histórica del Mirador “El Panecillo”.....	6
1.3. Actividad turística en el mirador “EL Panecillo.....	13
1.3.1. La Olla de “El Panecillo”.....	14
1.3.2. La Virgen de “El Panecillo”.....	16
1.4. Proyectos de regeneración urbanística.....	19
1.5 Conclusiones capítulo.....	30
2. Capítulo II. “El Panecillo” y su gente	
2.1. Identidad e imagen urbanos.....	31
2.1.1. Elementos que conforman la imagen.....	32
2.1.2. Elementos físicos que componen la imagen urbana.....	33
2.2. Estado actual de la imagen de “EL Panecillo”.....	35
2.1.1. Aspecto ambiental.....	35
2.2.2. Hábitat.....	35
2.2.3. El servicio eléctrico.....	36
2.2.4. Equipamientos e infraestructura vial.....	36
2.2.5. Salubridad.....	37
2.2.6. Aspecto turístico.....	37
2.2.7. Imagen histórica cultural de “El Panecillo.....	38
2.2.8. Imagen de punto estratégico.....	38
2.3 Proceso de la nueva imagen de “El Panecillo”.....	38
2.4. Fundamentos Del diseño.....	39
2.4.1. Principios para el diseño de programas de identidad.....	39
2.4.2. La marca.....	40
2.5. Elementos de la identidad corporativa.....	41

2.5.1. El Cromatismo.....	41
2.5.2. La tipografía.....	43
2.6. Mobiliario urbano.....	43
2.6.1. Definiciones.....	44
2.6.2. Criterios de disposición del mobiliario urbano.....	46
2.6.3. Características del mobiliario urbano.....	49
2.7. Mobiliario urbano en los parques de Quito.....	51
2.7.1. Mobiliario del parque Chumbará.....	52
2.7.2. Mobiliario del parque de Tumbaco.....	53
2.7.3. Mobiliario del parque de El Ejido.....	54
2.7.4. Mobiliario del parque Pichincha.....	55
2.7.5. Mobiliario del parque Ingles.....	56
2.7.6. Basureros de parques.....	57
2.7.7. Luminarias de parques.....	58
2.7.6. Mobiliario de “El Panecillo”.....	59
2.8. Señalética.....	61
2.8.1. Señalización vial.....	62
2.8.2. Señalización comercial.....	62
2.8.3. Señalética corporativa.....	63
2.8.4. Elementos gráficos que componen la señalética.....	63
3. Capítulo III. Situación actual y análisis de “El Panecillo”	
3.1. El diseño industrial.....	66
3.1.1. Mobiliario Urbano.....	67
3.1.2. Elementos del mobiliario urbano.....	68
3.2. Diseño del mobiliario urbano de “El Panecillo”.....	69
3.2.1. Características del mobiliario urbano.....	71
3.3. Ergonomía.....	72
3.3.1. Antropometría.....	72
3.4. Mobiliario urbano para el panecillo.....	73
3.4.1. Bancas.....	73

3.4.2. La mesa ergonómica.....	76
3.4.3. Sillas ergonómicas.....	76
3.4.4. Arriete.....	78
3.4.5. Basureros.....	78
3.5. Mobiliario de ornato.....	80
3.6. Mobiliario para personas con capacidades disminuidas.....	81
3.7. El diseño gráfico, la señalética y la señalización.....	84
3.8. Elementos gráficos que componen la señalética.....	87
3.9. Relación entre la señalética y la percepción humana.....	91
3.10. Legibilidad de las señales.....	97
3.11. Pautas generales para las señales táctiles.....	99
3.12. La Tipografía.....	99
3.13. Cromática para la señalización.....	101
3.14. Materiales utilizados en la fabricación de señales.....	102
3.15. Sistema de sujeción.....	104
3.16. El Anclaje.....	104
3.17. Producción de señales pautar, modelar.....	104
3.18. La señalética en “El Panecillo”.....	107
4. Capítulo IV. Metodología	
4.1. Encuestas y Entrevistas.....	109
4.1.1. Modelo de la encuesta.....	109
4.2. Tabulación de resultados.....	110
4.3. Entrevistas.....	113
4.4. Bocetaje	117
4.5. Grupo focal.....	122
5. Capítulo V. Propuesta de diseño	
5.1. Objetivos de la Investigación.....	123

5.1.1. Objetivo General.....	123
5.1.2. Objetivos Específicos.....	123
5.2. Propuesta gráfica.....	124
5.3. Estudio de color.....	126
5.4. Papelería.....	126
5.5. Serigrafía.....	129
5.6. Postal.....	130
5.7. Afiche.....	130
5.8. Redes Sociales.....	132
5.9. Propuesta Industrial.....	137
Conclusiones y Recomendaciones.....	155
Referencias.....	157

INTRODUCCIÓN

El proyecto de regeneración urbanística de El Panecillo es de total importancia para todos los ecuatorianos ya que es el mirador más visitado en todo el Ecuador. así el desarrollo una imagen corporativa, replanteamiento del mobiliario urbano y la señalética del lugar es de fundamental importancia

La necesidad de regenerar el entorno del mirador es totalmente urgente ya que no se cuenta con un mobiliario adecuado, luminarias, basureros, infografías que guíen o expliquen de que se trata este mirador y principalmente una señalética que guie al turista en el sitio.

El ministerio de Patrimonio, conjuntamente con el Sr. Econ. Rubén Flores Agreda administrador general del Municipio Metropolitano de Quito, responde a la necesidad de mejorar la imagen turística y entorno de el mirador, el proyecto está totalmente garantizado a que se lleve a cabo , por lo que conjuntamente con el alcalde de la ciudad de Quito Augusto Barrera se plantea ya la posibilidad de intervenir el mirador, así no solo se logrará incrementar el turismo sino que también los habitantes del sector, artesanos y la gente que trabaja en el mirador mejorará en lo económico y social.

El mirador “El Panecillo” es un lugar emblemático para la ciudad ya que desde los tiempos incaicos, pasando por los tiempos de conquista, y la batalla del 24 de mayo, llegando a la gran escultura de la virgen María de Legarda. Su notoriedad y cuidado es indispensable no solo para los quiteños sino para todos los ecuatorianos ya que el mirador nos representa nacional e internacionalmente.

Por lo que los moradores del sector y tanto como las autoridades se espera que conjuntamente realicen este proyecto el cual se ha diseñado para ellos y el mejoramiento estético y turístico de el mirador de “El Panecillo”.

CAPÍTULO I

El Panecillo mirador natural



Figura 1. El Panecillo
Tomado de Municipio de Quito



Figura 2. Vista aérea de "El Panecillo"
Tomado de Municipio de Quito

1.1. Ubicación geográfica

El Panecillo constituye, según estudios, un domo volcánico que se eleva a 3000 metros s.n.m. y que actualmente sirve de pedestal a la réplica de la virgen de Quito, concebida por Bernardo de Legarda uno de los más destacados exponentes del arte del siglo XVIII, y creada por el escultor español Agustín de la Herrán Matorras.

Ubicado geográficamente en casi el centro del valle sobre el que se encuentra Quito, con la ciudad colonial a su alrededor, ha sido siempre un sitio destacado de la urbe, el mejor mirador natural, para apreciar no solo la fisonomía de Quito, la belleza andina de la zona, la disposición urbana de la ciudad, sino también su entorno geográfico.

“La loma del Panecillo, con tres mil metros de altitud sobre el nivel del mar, es una referencia para los quiteños porque marca la división entre el sur y el centro de la ciudad y aún mantiene el legado de la época incaica porque allí se encuentra la Olla del Panecillo, una especie de cisterna circular de ocho metros de profundidad que fue utilizado para el riego de sembríos. En 1976, el artista español Agustín de la Herrán Matorras realizó en aluminio el monumento a la Virgen María que se encuentra en la cúspide del cerro. Está compuesto por siete mil piezas y es considerado como la mayor representación de aluminio del mundo. (Distrito Metropolitano de Quito, 2009)

Según lo indicado por Beatriz de Winthuysen Coffin que menciona:

“el Panecillo es como el telón de fondo del casco antiguo de la ciudad, una vista de este desde la loma de San Juan nos permite observar que pertenece al Centro Histórico en cualquier sentido de la palabra, así lo han reconocido quienes testimoniaron su imagen reiteradamente presente desde los grabados antiguos a las imágenes representativas del Centro Histórico de la ciudad (...)” (Winthuysen Coffin B, 1991).



Desde la cima se puede apreciar en su totalidad a la ciudad de Quito, ciudad colonial; en la que se destaca la arquitectura de la época: calles estrechas, zigzagueantes que llegan hasta las nubes, rodeadas de hermosas residencias basadas en modelos andaluces, con balcones trabajados en hierro forjado y cubiertos de geranios, con magníficas portadas talladas en piedra volcánica; de iglesias y capillas, claustros y monasterios; el enladrillado, el alero, la conformación de la plaza. Hay una interacción entre construcciones civiles y eclesiásticas. Estas edificaciones y detalles arquitectónicos que han sido conservados en el transcurso del tiempo, guardan la riqueza artística, cultural e histórica generada por la gente de épocas pasadas.



Girando un poco hacia cualquier lado se puede apreciar el crecimiento de la ciudad, en una mezcla armónica de lo antiguo y lo moderno, mediaguas, casas solariegas, que no quieren desaparecer entre la multitud de construcciones modernas de cemento, condominios, multifamiliares, edificios, montañas totalmente habitadas

Se observa también la ruta de los volcanes, tanto de la cordillera oriental, como de la occidental: Hacia el noroccidente el volcán Cotachachi cuya altura es 4494 metros s.n.m.; posee muchos picachos; las montañas de Mojanda entre las que se encuentra el Fuya Fuya siendo la más alta; en el lado nororiental se encuentra el Cayambe macizo con hielo de 5970; Cerro Puntas, esta singular montaña cuya cima máxima es 4463 metros tiene una forma de herradura abierta hacia el sur este y presenta más de 50 picachos; ya hacia el lado sur se sitúa el Antisana con 5753 metros s.n.m, volcán activo, que consiste en una amplia caldera con nieve de la que únicamente queda el flanco occidental; existe actividad fumarólica. Pasochoa ubicado a unos 30 kilómetros al sur de Quito, se halla alineado con el Ilaló y el Rumiñahui, sobre el valle interandino, su elevación es de 4199 metros s.n.m. Volcán Sincholagua, ubicado en la cordillera oriental altura 4898 metros s.n.m. Ruminahui posee 3 cimas individualizadas; la cima máxima está a 4712 metros; Cotopaxi uno de los volcanes activos más altos del mundo, estrato volcán muy simétrico cubierto de glaciares; altura 5897 metros sobre el n.d.m. Dispuestos en la cordillera occidental, hacia el sur del Pichincha, se halla el Atacazo de altura 4463 metros s.n.m con una caldera derruida. Otro activo y erosionado volcán es el Corazón con 3 cimas, cuya altura máxima es 4788 metros s.n.m. 33.

Desde cualquier punto del Panecillo se puede observar la grandiosidad de la creación.



Figura 5. El Panecillo y la Ruta de los Volcanes
Tomado de Municipio de Quito

1.2. Reseña Histórica del mirador El Panecillo

El Nombre del Panecillo fue adoptado por los españoles en base a la semejanza de su forma a un pequeño pan y se lo ha mantenido y mantendrá a lo largo de los siglos.

Bajo otro aspecto, el Panecillo ha sido mudo testigo de los acontecimientos más importantes que se han situado a través de los tiempos de la historia ecuatoriana, desde la pre-historia, pasando por la colonia, etapa republicana, hasta los días actuales.

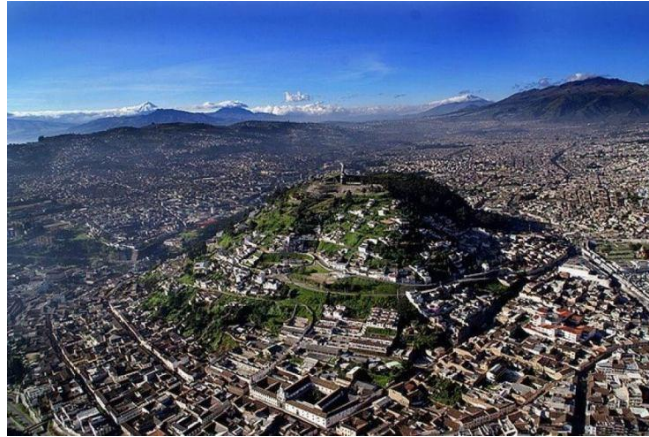
Divide su historia, tan ancestral como los pueblos que se han asentado sucesivamente en sus alrededores, en tres grandes momentos: la época Quitú-inca, la Colonial y la Moderna.

En la Época Quitú-Inca, el Panecillo fue referente para sus habitantes. Los Quitus, una población indígena lo habitó hacia el año 1400, y antes de la conquista inca bautizaron a este lugar como “Shungoloma”, que en quechua significa “loma del corazón”. De profundo significado religioso, “Shungoloma” se consagró como el lugar en el que el pueblo quitu rendía culto a su dios mayor: el Sol o “Yavirac”.

Los Caras o Quitus impusieron en la región un régimen de castas y se caracterizaron, entre otras cosas, por la construcción de grandes “tolas”, montículos artificiales de tierra con fines ceremoniales, astronómicos, habitacionales, y funerarios. Paulatinamente, aunque en un corto lapso, los Quitus, así unificados, fueron ampliando la órbita de su influencia, “con una extensión primitiva corta”, según recuerda el historiador Juan de Velasco, “ El Quito propio – como llama a estos comienzos – apenas llegaba a cincuenta lenguas de norte a sur , entre el un grado de latitud septentrional y otro de latitud meridional.

Con la conquista de la civilización Quito por parte de los incas, alrededor del año 1500, la colina de “Shungoloma” siguió teniendo un lugar importante en la vida religiosa del pueblo, a tal punto que se erigió un templo mucho más grande que el que ya existía, parte de ese complejo aún existe con la “Olla del Panecillo”, una bodega de granos que seguramente se ofrecían al dios Sol, llamado Inti por los incas; aunque también hay arqueólogos que aseguran que esta era una especie de cisterna desde la que se enviaba agua para regar los sembrados del pueblo.

Al convertirse Quito en la ciudad sagrada para los incas, especialmente por su posición equinoccial, se levantaron varios templos, adoratorios o lugares o Yavirac, así lo confirma la tradición oral a través del primer Cronista- historiador quiteño, el Padre Juan de Velasco, quien sostiene que en El Panecillo ya existía un “Templo del Sol”, se confirma así, el carácter cósmico que adquirió el Panecillo desde tiempos antiguos al establecer una relación especial del hombre con la naturaleza y el universo. La tradición oral de la ciudad afirma que en la cima del Panecillo se realizaban las ceremonias rituales de encender el fuego en los solsticios, fecha donde se colocaban una sogá o maroma de oro desde su cúspide hasta el templo ubicado en la loma de San Juan Huanacauri. (Lozada O. 2000, pág 15)

Tanto en el Reino de Quito como en la época de la conquista inca, el Panecillo fue utilizado además como observatorio astronómico para determinar el calendario del año.

Según historiadores, el templo de Inti fue destruido por el guerrero inca Rumiñahui cuando se enteró de la muerte de Atahualpa, y en un acto de defensa del territorio quemó la ciudad de Quito, antes de caer derrotado por Sebastián de Benalcázar.

En la época colonial, a su llegada a Quito, los españoles no encontraron más que cenizas de lo que fue la segunda ciudad del imperio inca, La primera entrada de Benalcázar en Quito ocurrió hacia Junio de 1534.

Había durado su marcha cerca de cuatro meses de incesante guerrear, en los que había librado 10 grandes combates e innumerables escaramuzas y perdido casi 20 españoles, o sea, el 10% de sus fuerzas, y gran número de cañaris que rubricaban con la muerte aquella extraña alianza. Pero Quito, el botón de la gran ciudad de Atahualpa resultó insignificante: “dedicose luego, a buscar con diligencia, el tesoro y ninguno se halló – refiere Herrera: fue grande la tristeza y melancolía de los soldados, por hallar vana su esperanza después de tantos y grandes trabajos”. “ La ciudad fue el único fruto de sus victorias – anota Prescott, es decir ,la concha sin perla”.

(Distrito Metropolitano de Quito, 2009)

Sin embargo, también notaron que la antigua “Shungoloma” era un lugar estratégico dentro de la región, asentaron la ciudad de Quito junto a la colina y bautizaron a esta peculiar elevación con el nombre de “El Panecillo” .

Durante toda la época colonial el Panecillo marcó el fin de la ciudad por el extremo sur y los restos de lo que un día fuera el templo de Yavirac quedaron reducidos a lo que fue bautizado como la “Olla del Panecillo”, y la usaron para recolectar agua de lluvia para regar los jardines y la Mansión Bellavista, ubicada a los pies de la colina.

La ciudad antigua crecía a sus pies 300 metros más abajo. Sin duda, esta elevación jugó un papel muy importante en la época de los primeros asentamientos humanos en el área, pues su elevación no solo permite un buen control de los caminos de acceso, sino que al sobrepasar con su altura las colinas de El Itchimbía y Puengasí, que cierran a la ciudad por el lado este, desde su cima se puede observar fácilmente la salida del sol tras la cordillera oriental y a partir de su ubicación determinar la fecha.



En estas pinturas, la loma del Panecillo domina el centro del cuadro, de color verde oscuro, con la vía de acceso a la cima, en diagonal. Al pie se ve un caserío y la ciudad, donde emergen las cúpulas y los campanarios; algunas casas trepan por las faldas del Pichincha que se ve a la derecha.

Durante los siglos coloniales prácticamente el cerro no fue tocado. En sus faldas meridionales crecieron algunos barrios, como San Sebastián hacia el este o San Diego al oeste. Frente a la ciudad, es decir en su falda norte, los jesuitas empezaron, en el segundo cuarto del siglo XVIII, la construcción de su noviciado y casa de ejercicios. (Ortiz Crespo, 2002)

Las transformaciones en el cerro se iniciaron con las edificaciones militares realistas después de la llamada "Campaña de Pacificación de Quito" de 1812, cuando se resolvió construir una serie de obras de fortificación en la ciudad. Ejecutadas entre 1815 y 1816, fueron llamadas oficialmente "Fortificaciones Reales de Quito", consistieron básicamente en la construcción de un fortín y un cuartel en la cima del Panecillo y en su base, un polvorín y un depósito de municiones." (Ortiz Crespo, 2002)

Por su ubicación estratégica cumplió un rol importante en la independencia del Ecuador; datos históricos señalan que en El Fortín de El Panecillo se firmó el Acta de Rendición Española después de la Batalla de Pichincha. (Fernández J. 2010, pág 21)

Se constituyó un hito geográfico sobresaliente respecto al entorno territorial y de la estructura de la ciudad

En la Época moderna, con el crecimiento de Quito tras la independencia del 24 de mayo de 1822, el Panecillo se empezó a poblar de casitas de gente de clase media baja. Hacia mediados del siglo XX, la colina presentaba una gran densidad de construcciones pero en la cumbre no había nada que resaltara. En 1976, el escultor español Agustín de la Herrán Matorras, nacido en Bilbao en 1932, estudiante de derecho en deusto y Salamanca antes de trasladarse en 1955 a Barcelona para estudiar en la Escuela de Bellas Artes con el escultor Federico Marés, realizó un monumento de aluminio en honor a la Virgen María para adornar la cima de El Panecillo y de esa manera brindar un icono a la capital ecuatoriana. Desde entonces esta singular Virgen alada, de 32 metros de altura, custodia los días y noches de los quiteños y representa un símbolo de la arraigada religión católica de sus habitantes.

En fin, la historia de El Panecillo motiva a todos a valorarlo. Es el símbolo inigualable de la identidad de la ciudad, que integra las expresiones ancestrales de los solsticios y equinoccios y a la vez, las vivencias actuales de la tecnología; con el pesebre andino gigante e iluminado, los juegos artificiales.

Por su posición estratégica, por su ubicación geográfica, ha tenido una importancia multifuncional, tanto en el aspecto astronómico con sus mediciones del tiempo, en la religión con su famoso Templo al Sol, en el ámbito militar como fortaleza o pucará, y actualmente en la actividad turística. (Municipio de Quito Mayo 2008 , pág 51)

En la actualidad a pesar de no pertenecer al Patrimonio Cultural de Quito, ni al Centro Histórico, El Panecillo guarda lugares de valor histórico que son considerados reliquias para los ecuatorianos.

El Fortín, El Polvorín (estructura hoy desaparecida), la Casa del Cañón (en donde hoy funciona un retén), la Olla y la casa de la Hacienda San Luis.



Los españoles construyeron una fortificación en lo alto de la colina, que era la sede de la guarnición militar quiteña. La fortaleza permitía vigilar el norte y el sur, por lo que estaba provista de cañones.

Durante la guerra de la Independencia, El Panecillo fue escenario de un feroz combate entre las fuerzas realistas de Toribio Montes y Sámano, y los patriotas comandados por Carlos de Montúfar y otros defensores del Estado de Quito de 1812. Según relata el historiador Pedro Fermín Cevallos, el comandante español dispuso tres frentes para tomar la ciudad desde el sur, y se colocó en la falda meridional de El Panecillo para evitar el fuego de artillería patriota, que se disparaba desde el Fortín en la cúspide. Luego, ascendieron hasta el castillo, obligando a los quiteños a abandonarlo. Al caer la fortaleza, los españoles entraron fácilmente a la ciudad por la ladera norte, derrotando a los patriotas. La batalla duró tres horas, y murieron 46 patriotas, y 15 realistas. Desde la Plaza Grande y la de La Merced, el ejército patriota respondió con artillería contra los españoles en El Panecillo. Al caer el fuerte en manos del ejército libertador de la Gran Colombia, en 1822, se tomaron a los españoles catorce piezas de artillería.

Luego de su triunfo los españoles, acuñaron una medalla conmemorativa del combate, en donde destacaron el triunfo de las armas de Fernando VII en la colina. La medalla, que algunos lucían como escarapela en el uniforme,

muestra un cerro con dos cañones, con una corona real y banderas españolas, con la leyenda: "Vencedor del Panecillo en Quito por Fernando 7mo" Salvador (Lara J. 2009, pág 427). En 1822, durante la Batalla del Pichincha, El Fortín de El Panecillo sirvió de puesto de comando de los españoles, quienes inclusive hicieron fuego de artillería contra los patriotas, que habían ascendido la falda del cercano volcán Pichincha. Al ser derrotados, los españoles se refugiaron en el fortín. (Salvador Lara J. 2009, pág 427)

Según el acta de Capitulación del 25 de mayo de 1822, Los españoles, a las 14:00 de ese día, arriaron su bandera y entregaron sus armas al Ejército de la Gran Colombia, en una ceremonia especial que tuvo lugar en un puente del fortín colonial. De esta manera, en la cima del Panecillo tuvo lugar el acto final del Imperio español en Ecuador. (Salvador Lara J. 2009, 428)

El fortín tenía un gran aljibe o cisterna subterránea construida en ladrillo, que servía para proveer de agua a la fortaleza. El castillo español fue demolido luego de la independencia, quedando solamente en la cúspide del cerro el aljibe, bautizado luego como "olla del Panecillo", que se conserva hasta la actualidad. (Guía Arquitectónica, 1991)



Figura 8. El Fortín de “El Panecillo”

Como complemento al Fortín y Cuartel en la cima del Panecillo, también se construyó en la parte baja hacia el occidente, donde actualmente es la confluencia de las calles Agoyán y Aymerich, un sitio en donde se guardaron las municiones, pólvora y armamentos que requería la fortaleza de la cima. Esta constaba de una caseta para guardias y estaba rodeada de fuertes muros de piedra, como se mantienen hasta la actualidad.

1.3. Actividad turística en el mirador El Panecillo

La loma del Panecillo es el principal atractivo turístico de Quito, un sitio de visita obligado, es el primer mirador natural de la Capital que ha sido visitado desde hace muchas generaciones por su espectacular vista. Con 3035 msnm., apenas 200 metros sobre la altitud media de Quito, se puede apreciar a Quito en toda su extensión, es también un punto referencia para los quiteños porque marca la división entre el sur y el centro de la ciudad.

En los años recientes, y desde que la imagen de la Virgen mítica reposa en la cima, se ha incrementado el nivel de visitantes al centro turístico. Al instalarse la estatua de la Virgen María, el cerro Panecillo adquirió connotaciones religiosas católicas, por lo que en la época de navidad se instala un nacimiento de luces y se realizan rezos como la novena.

Durante los primeros años del siglo XXI el Plan de Regeneración impulsado por el municipio de Quito, ha favorecido el surgimiento de restaurantes gourmet, cafés para todos los gustos y bolsillos, una pintoresca feria de artesanías y una policía comunitaria bastante efectiva. El Panecillo forma parte de la ruta del Quito Tour Bus que recorre, a través de sus 12 paradas estratégicas, los principales atractivos de la ciudad. Unos 500 mil extranjeros, principalmente, de EE.UU., Colombia, Perú, Alemania, Reino Unido y 1'000.000 de nacionales visitan la capital cada año. A eso se suman entre 500 mil y 600 mil personas que viviendo en la capital hacen turismo interno.

1.3.1. La Olla de El Panecillo



Figura 9. La Olla de “El Panecillo”

En la ladera norte de la colina y desde la parte inferior del monumento a la Virgen se accede al portal de la Olla que a su vez consta en sus alrededores de la entrada al mirador a través de un sendero desde el que se puede disfrutar de una de las más magníficas vistas de la ciudad y su entorno

La Olla del Panecillo, es una construcción de cal y ladrillo cocido; con cerca de 12 mt de profundidad y 4 metros de diámetro en su parte más ancha, y que de acuerdo a investigaciones, data de la época colonial.

Según estudios, era una cisterna que guardaba el agua lluvia para conducirla a través de canales de cerámica hacia las residencias aledañas. Una vez decantada el agua, se cree, salía por un canal hacia el norte, conducida por canales abiertos. En la boca de esta construcción, hay un orificio de 30 cm para el ingreso del agua lluvia; su base fue hecha de cal y piedra, para soportar la presión del agua; fue edificada dentro del suelo. Fue restaurada en la década de 1940, construyéndose un muro de piedra a su alrededor, con el fin de protegerla; actualmente es considerada como monumento antiguo patrimonial.

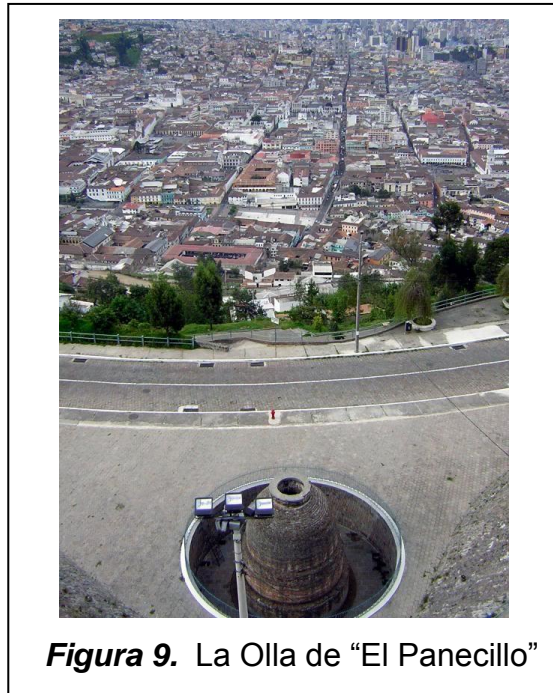

Figura 10. La Olla de “El Panecillo”

De la olla de El Panecillo se han contado muchas leyendas rodeándola de un velo de misterio. (Municipio de Quito Mayo 2008, pág 54)

En 1996, fue remodelada por el Municipio y entregada a los vecinos, quienes cuidan de ella y de sus alrededores. En la actualidad 32 moradores del sector, agrupados en la microempresa de mantenimiento y aseo de la cima de El Panecillo Yavirac, adecuaron una muestra histórica dentro de la Olla que está al nororiente de la cima. Atravesando la puerta de rejas metálicas se llega a un túnel de piedra de 13 metros de largo.



Figura 11. Interior de Olla de “El Panecillo”

Sus muros están decorados con 50 piezas de cerámica, de diferentes culturas preincaicas como Machalilla, Huancavilca, Valdivia, Frente a ellas, al otro lado del túnel, pequeños cuadros cuentan la historia del Reino de Quito, de la Olla y del Quito antiguo y moderno. Encalada, guía del lugar, asegura que los cuadros y figuras del lugar son réplicas, puesto que este sitio es húmedo y las cerámicas se dañan con facilidad. “Tratamos de conservarlas de la mejor manera posible. Sin embargo, no llega tanta gente. Los fines de semana tenemos a dos guías que ayudan a los visitantes”, indica Encalada. El pasaje lleva hasta la vejiga de la Olla: una gran cúpula de 15 metros de alto, con figuras pintadas en las paredes y un orificio en la cúspide. “La Olla es una reliquia” (Diario hoy noticias ecuador – El Panecillo)

1.3.2. La Virgen del Panecillo.



La Virgen de Quito, o de El Panecillo es una imagen hecha con una aleación de cobre, platino, estaño y aluminio. Compuesta por siete mil piezas diferentes, esta es la mayor representación de aluminio en todo el mundo.

El 6 de Agosto de 1892 por decreto legislativo se dispuso erigir en la cima del panecillo una estatua a la Santísima Virgen. Tiempo después, el 22 de Noviembre de 1947, por escritura pública el Municipio de Quito donó 10.000 m²

a la Curia Metropolitana con el compromiso de construir el monumento en un plazo de 30 años. Para 1954 se construye el comité nacional pro monumento a la santísima virgen de Quito, y se promovió un concurso internacional de ante proyectos este comité aprobó el proyecto de la firma ganadora del concurso Giuseppe Ciocchetti de Roma, en sesión realizada en el Salón de la ciudad el 18 de Enero de 1955.

El 26 de Noviembre de 1955, se dio comienzo a la construcción del monumento con base circular de hormigón y piedra traída de las canteras de El Cinto para forrar el gran pedestal mide 41 m hacia arriba, una vez terminada la base se encarga la construcción de la Virgen de Quito, que representa la madre de Dios y al ideal sublime de la mujer victoriosa sobre el pecado, hecho bíblico del Apocalipsis

El 13 de Junio de 1975 se comenzó el montaje de la estatua compuesta por más de 7000 piezas, incluyendo los pernos fue hecha de diversos materiales metálicos y no metálicos colocados, técnicamente, evitan dilataciones y rupturas. (Guía de Arquitectura de la Ciudad de Quito 1, 2004 pág17)

Es una réplica de la escultura de 30 centímetros realizada en el siglo XVIII por el escultor quiteño Bernardo de Legarda, la misma que reposa en el altar mayor de la iglesia de San Francisco, y que está considerada como la obra cumbre de la escultura de la Escuela Quiteña colonial. (Diario hoy noticias ecuador – El Panecillo)

La escultura representa a la Virgen María tal como se la describe en el libro bíblico del Apocalipsis: una mujer con alas, una cadena que apresa a la serpiente que tiene bajo sus pies y que representa a la bestia del 666. Es por ello que además de los nombres de Virgen de Quito ó Virgen de Legarda (por el escultor de la obra original), esta estatua también es llamada “Virgen del Apocalipsis”.

La escultura reposa sobre un edificio base de cuatro niveles, que contiene dentro un pequeño museo en el que se relata la historia del milenario cerro y de la construcción de la escultura. Además, accediendo por este museo se puede

llegar a un mirador ubicado en los pies mismos de la Virgen, desde el cual se tiene una privilegiada vista de 180 grados de la ciudad de Quito.

En su base de hormigón se encuentra una placa nombrada "La Mujer de la Apocalipsis (Cap 12)" escrita por el Padre Jesús Rigoberto Correa Vázquez la cual dice:

"¿Quién es esta mujer, de sol vestida, reina, de doce estrellas coronada, portentosa señal, airosa, alada, que al firmamento se remonta erguida? ¿Quién es esta mujer engrandecida, que a sus plantas la luna ve postrada, mantiene a la serpiente encadenada y entre todas es la única escogida? Es María, la Virgen, la esperanza mostrada, en el edén, a cielo y tierra, en quien Dios se encarnó y entró en la historia. Es la Madre de Dios, flor de la alianza, la mujer fuerte que al infierno aterra, la esclava del Señor, la asunta a gloria."

(Padre Jesús Rigoberto Correa Vázquez)

A pesar de haber sido un sitio visitado desde hace muchas generaciones por su espectacular vista, es en años recientes, y desde que la imagen de la Virgen reposa en la cima, que se ha incrementado el nivel de visitantes al centro turístico.

La visita de los turistas continúa al interior de la Virgen, en el que se ha organizado un pequeño museo mariano. Nancy Solórzano, guía desde hace cuatro años, comenta que la Virgen fue construida por partes en el suelo y después armada con grúas y soldadura. En el primer piso hay vitrales con las imágenes de 12 advocaciones de la Virgen María. En la segunda planta, hay cuadros que cuentan cómo se construyó la estatua de 7400 piezas y el tercer nivel es un mirador de Quito.



Otra construcción sobresaliente del sitio es una gran casona señorial, llamada Quinta Bella Vista, ubicada en la actual calle Villavicencio.

Pero hace falta para fomentar el turismo en El Panecillo, ejecutar los distintos proyectos que para proteger el medio ambiente, mejoramiento de infraestructura, de seguridad, salud y control urbano se han diseñado. Todas estas acciones que forman parte de un Plan Operativo deben llevarse a la práctica.

El Panecillo es una riqueza turística pero hay que darle la atención necesaria.

1.4 Proyectos de regeneración urbanística por parte del Instituto Metropolitano de Patrimonio

A lo largo del siglo XIX y XX, Varias construcciones particulares se levantaron en El Panecillo y sus faldas, tanto norte cuanto sur, ninguna de interés histórico, pero el terreno de la cúspide se mantuvo sin edificar. Tras la demolición de la antigua fortaleza colonial, el Panecillo perdió su importancia militar durante el siglo XIX.

El sector se volvió peligroso, por falta de vigilancia y seguridad, durante las últimas décadas del siglo XX, lo que afectó al turismo. (Diario hoy noticias ecuador – El Panecillo).

Además en el año de 1967 se promulgaron las normas de Quito, para la protección del Patrimonio Cultural y ese mismo año el Municipio dictó las ordenanzas del Centro Histórico, delimitando el área a ser protegida., y aislando a barrios de importante tradición histórica, en torno a la Iglesia de San Blas y María Auxiliadora hacia el oriente y recoleta Tejar, San Diego y El Panecillo hacia el occidente. (López F. 2005, pág 154)

Esto generó un abandono, de parte de las autoridades y un incremento de los problemas en el orden social, económico, urbanístico, ambiental, turístico, habitacional, etc.

En 1978 el Centro Histórico fue declarado por la UNESCO, Patrimonio Cultural de la Humanidad, reconocido como el de mayor tamaño y el menos intervenido en Hispanoamérica, y El Panecillo fue reconocido como uno de los componentes importantes de este Patrimonio por su rol histórico, por su condición de referente en el paisaje urbano, por su carácter escénico como mirador de la ciudad, y por su calidad de área de protección ecológica.

Sin embargo, los problemas de deterioro físico de los inmuebles, la falta de mantenimiento de la infraestructura urbana y los problemas sociales, se concentraron en el centro de la ciudad, pues las ventajas de la centralidad atrajeron a migrantes de provincia y se tugurizaron aceleradamente las viviendas. Muchos de ellos poblaron El Panecillo y sus alrededores.

La administración municipal del Alcalde Rodrigo Paz puso en marcha en 1988 el Fondo de Salvamento de Patrimonio Cultural de Quito, con la firme decisión de intervenir en el Centro Histórico, debido al largo período de indolencia y abandono al que había sido sometido tanto por la población, como por las autoridades nacionales y municipales. El objetivo de Fondo de Salvamento (Instituto Metropolitano de Patrimonio), Institución creada por el congreso nacional a raíz de los sismos de marzo de 1987, era proteger el patrimonio cultural material e inmaterial del Distrito Metropolitano de Quito, con un trabajo fructífero en inmuebles, espacios urbanos, bienes muebles y otros valores.

Se comenzaron las intervenciones urbanas, en espacios públicos: plazas, parques, mercados, calles etc, con la dotación, renovación y mejoramiento de equipamiento urbano, iluminación, servicios sanitarios, señalización, mobiliario, etc. Se rehabilitó integralmente la tradicional calle de la Ronda, que incluyó rehabilitación de vivienda y el mejoramiento y ampliación de las redes de canalización de aguas servidas, agua potable, iluminación, electricidad, etc. En acuerdo con las empresas urbanas respectivas. (Fonsal 2009, pág 427)

Se desarrollaron proyectos de mantenimiento de la arquitectura monumental religiosa e histórica, y bienes muebles en general cuidando su reforzamiento estructural, y cumpliendo de manera estricta las normas de restauración universalmente aceptadas.

El Municipio desarrolló también proyectos de rehabilitación y adaptación al nuevo uso de arquitectura monumental civil de valor patrimonial, como hospitales, escuelas, mercados etc. se intervinieron obras de gran extensión y valor patrimonial, como el Teatro Nacional Sucre, el antiguo hospital Militar y Eugenio Espejo, destinándose el primero a centro de arte contemporáneo, y el segundo a centro de convenciones, museo y archivo de la medicina.

Pero a medida que los problemas salían del Centro Histórico de Quito, al parecer estos se dirigían hacia el Panecillo y sus alrededores, que según opiniones de autoridades municipales de Quito, sus enormes potencialidades emblemáticas, ambientales y turísticas se vieron fuertemente disminuidas por un agudo deterioro ocurrido durante las últimas décadas. Se veía la progresiva afectación de tan importante símbolo, y la necesidad de una tarea urgente de recuperar este patrimonio de la quiteñidad y de la nacionalidad ecuatoriana, con el fin de convertirlo en breve plazo en un hito simbólico y emblemático, que contribuya a fortalecer la identidad ciudadana local y nacional.



Figura 14. Vías acceso y ropa tendida

Desde 1997 El Municipio presentó proyectos para el desarrollo de actores sociales comprometidos con la ciudad para robustecer la relación Municipio–habitantes y dar cumplimiento a Ordenanzas establecidas a favor del ejercicio ciudadano, pero debido a múltiples razones, no se ha podido concretar con éxito.

En el 2003 y ante la realidad de los problemas existentes en El Panecillo que requerían de una intervención urgente, se planteó el proyecto de Rehabilitación integral del Panecillo, a cargo del Municipio y el Ex FONSAL

La idea según Gladys Romero, subdirectora de FONSAL, era adecuar las edificaciones existentes, dotar de servicios turísticos modernos al sector y realizar un proceso de reforestación. El proyecto no era solo arquitectónico, sino también social. Romero explicó que durante todo este año FONSAL coordinó con la dirección de planificación del Municipio y la Administración Centro, varios mecanismos para vincular a los moradores del sector con las iniciativas del plan, a través de la creación de microempresas, que se encarguen del turismo, del transporte, de las ventas y del cuidado del Panecillo con brigadas barriales

Además, en cuanto a las obras de infraestructura, la coordinadora de proyectos Ruth Aguirre, explica que están listos los planes para la rehabilitación de la cara norte de El Panecillo, en donde se construirán escalinatas, senderos de

acceso, desde la calle Río Negro hasta la Quijano. En estos lugares se mejorará también la iluminación y el alcantarillado.

Ese plan de rehabilitación de El Panecillo también incluía la seguridad, aspecto en el que también participaba la comunidad con brigadas barriales que funcionaban desde hace tres años en el sector y que eran apoyadas por los Policías Metropolitanos.

De la reforestación se encargó el departamento de Parques y Jardines del Municipio, que sembró las especies nativas del sector. (Diario hoy pág . 8-A)

Desde el 2005 se trató de desarrollar acciones simultáneas con programas y proyectos en el orden social y económico, urbanístico, ambiental, turístico y habitacional, con un alto grado de participación de los residentes a través de sus organizaciones y de los demás actores involucrados. Y se planteó “El proyecto de rehabilitación integral de El Panecillo” que contempla un área total de 74.9 ha. De esta superficie un área de 29.1 ha se utilizará para vivienda y su equipamiento, y de 45.8 ha para el parque.

El Panecillo, según un estudio realizado por La Dirección de Territorio y Vivienda tiene una población de 6 239 habitantes, ubicada en 200 hectáreas, el 37,3% de esta población vive en condiciones de pobreza crónica, el 11,7% son analfabetos y el 35% no ha concluido la primaria. En la actualidad, este lugar está ocupado por 164 casas, que en su mayoría no cuentan con los servicios básicos. Pese a todos estos índices, el flujo turístico es alto, en 1997 se registraron 2 264 visitas, en 2000, 3 388; que fue considerado bajo, ya que la expectativa es que al año se reciba a 12 mil turistas.

(Diario hoy noticias ecuador – El Panecillo)

Lastimosamente en la actualidad existe todavía un espontáneo y progresivo proceso de urbanización que denota desorden y precariedad en sus edificaciones y deterioro en las condiciones ambientales. El Panecillo, además de su carácter escénico natural-cultural, se ha transformado en un barrio del Centro Histórico en el que se constata también carencias de equipamientos comunitarios, infraestructuras y servicios básicos tanto en sus condiciones de

uso como en cobertura, sobre todo de las dotaciones públicas de salud, educación, bienestar social, seguridad y de los servicios de agua, alcantarillado y de recolección de desechos sólidos.

Según la EMAAP-Q, se cuenta con servicio de alcantarillado mediante red de tipo combinado en la que el caudal de aguas servidas apenas representa un 20% del caudal de diseño de los canales. El servicio de agua potable presenta deficiencias a causa del deterioro de las tuberías tanto de las conexiones domiciliarias como del interior de las viviendas. Existe un alto porcentaje de fugas de agua potable estimadas entre un 18% y un 35%, lo que significa un gran desperdicio y que adicionalmente provoca humedades en muchos de los inmuebles.

A través de un muestreo realizado en un 8% de las viviendas del sector se ha comprobado que tan sólo un 52.2% de las mismas tiene servicio de agua en forma permanente, mientras un 41% lo recibe por horas (3 horas en la mañana y 3 en la noche) y un 5.2% lo tiene en forma ocasional, frente a un 1.6% que no cuenta con agua.

El servicio eléctrico tiene una cobertura del 98.5%. Sin embargo, el mal estado de las líneas ocasiona irregularidad en un 23.1% del servicio, un 1.5% de las viviendas no dispone de servicio eléctrico por razones económicas, De otra parte, es notoria la carencia de iluminación pública en un 60% de los espacios, mientras que un 40% lo tiene dispuesta en forma anti técnica.

Un 47.8% de viviendas carece de servicios higiénicos privados, que se agudizan en la parte alta de El Panecillo por lo que se han generado altos índices de contaminación ambiental y alarmantes efectos en el estado sanitario de las viviendas.

El mayor problema de habitabilidad es la sobreocupación del espacio destinado a vivienda que alcanza situaciones de precariedad debido condiciones inadecuadas de espacio y de construcción. Son indicadores de dicho estado los siguientes: el 52.2% de unidades de vivienda no posee servicio higiénico; un

38% no posee un espacio para comedor y un 7% no posee un espacio para cocina. INEC VI Censo de Población y V de Vivienda, (datos pre-censo 2001)

El equipamiento comunitario es deficitario. Se cuenta únicamente con una escuela primaria y no existen jardines de infantes ni colegios secundarios; hay un subcentro de salud que no cuenta con el equipamiento adecuado y no tiene un funcionamiento regular; no hay farmacias.

(Noticias del Ecuador Diario Hoy)

Existe un marcado déficit de espacios deportivos y de recreación, con el agravante de que los pocos existentes están en malas condiciones. Ventas desordenadas

No se cuenta con un sistema de acceso vehicular y peatonal debidamente articulado a la red de circulación del resto de la ciudad.

De forma general se puede decir que el deterioro del ambiente la proliferación de basura en terrenos baldíos, sobre todo en aquellos que no tienen frente a vías vehiculares debido a que no hay un sistema alternativo de recolección que no sea el de los recolectores, la crianza de animales en forma inadecuada, y la carencia de servicios adecuados han hecho de El Panecillo un sitio inhóspito para sus habitantes y de manera especial para los visitantes.

Ante esta realidad las autoridades municipales sostienen que es importante acondicionar El Panecillo como área de protección cultural, ecológica y social, para ello

se deben emprender acciones que garanticen la existencia de un ambiente sano y propicio para la vida, con calidad ecológica y paisajística. Que se disponga de áreas verdes, espacios públicos, parterres y taludes arborizados, bien acondicionados y con el mantenimiento necesario. Que las vías y escalinatas sean suficientes y se mantengan en buen estado. Que La Cima y su entorno, así como las edificaciones históricas, los servicios turísticos y la señalización sean rehabilitados y bien dotados. Que se consolide un conjunto social sobre la base de la equidad social y con un mayor soporte ocupacional y económico. (Municipio de Quito 2009)

Es necesario, según las autoridades, revalorizar el hito urbano El Panecillo integrándolo al circuito turístico nacional e internacional.

El proyecto plantea cuatro ejes fundamentales de actuación en El Panecillo:

- Desarrollo y consolidación del área residencial
- Consolidación y conformación del Parque El Panecillo
- Mejoramiento y dotación del equipamiento turístico
- Optimización y replanteamiento de accesibilidad

Para el desarrollo y consolidación del área residencial se propone limitar la zona de vivienda al perímetro de El Panecillo sobre los ejes que forman la Av. 5 de Junio y la calle Miller; consolidar parte de su cara norte a partir del barrio La Playa, el eje del pasaje peatonal Pascuales desde la García Moreno hasta la Quijano y hacia los pasajes peatonales Palestina, El Morro y Chongón. Para esto se declarará al lugar de utilidad pública, se legalizarán las propiedades, se expropiarán los predios que no estén dentro del límite y de los lotes establecidos para uso residencial y se los ubicará en viviendas nuevas construidas en las zonas previstas de consolidación para la reubicación de las familias afectadas con la expropiación y se evitará el asentamiento espontáneo y la expansión de las zonas de vivienda.

Además la rehabilitación de viviendas que se encuentran dentro del límite para uso residencial, tomará en cuenta las condiciones de riesgo y proveerá medidas de mitigación.

- Se rehabilitarán e implementarán obras de equipamiento comunitario
- Rehabilitación de áreas verdes, parques y taludes
- Mejoramiento y dotación de los servicios de agua potable, alcantarillado y luz eléctrica.

Además, con el fin de revalorizar su condición de área de protección ecológica y simbólica se plantea la creación del Parque El Panecillo delimitando adecuadamente el espacio destinado a este uso, recuperando para éste la mayor cantidad posible de suelo. Este parque contará con:

- El Parque Forestal, será un área de protección ecológica con siembra masiva principalmente de árboles nativos que permita recuperar la capa vegetal para consolidar los suelos que presentan problemas de desprendimiento y para recrear el paisaje.
- Parque de Plantas Nativas, será un área de recuperación ambiental que contará con plantas nativas y que permitirá a los visitantes gozar de senderos paisajísticos, de áreas de descanso y miradores, y conocer sobre especies de fauna y flora local.
- Parque del Color y la Armonía, será un área ubicada en las proximidades de La Cima y pretende proporcionar espacios de descanso y paseo basado en una propuesta paisajística de jardines de color mediante variedad de flores y setos.
- Parque del Silencio, será una zona de transición entre el parque de El Panecillo y el Cementerio de San Diego. Integrándolos al circuito paisajístico-turístico por su riqueza histórica y arquitectónica. El agua será un elemento importante en la concepción de este espacio tanto por su valor simbólico y ritual, así como por su cualidad de transmitir paz y tranquilidad.(Noticias del Ecuador , Diario Hoy, El Panecillo)



Figura 15. Cementerio de San Diego
Tomado de Carlos A. Casanova.

Además se implementarán Parques Infantiles, junto a las zonas de mayor densidad habitacional y equipados con juegos infantiles para la recreación de la niñez.

Para el ingreso a las diversas áreas de el parque y al área residencial, se diseñarán accesos relacionados con una red de vías vehiculares, escalinatas y rampas que accedan a nodos articuladores ubicados estratégicamente.

Los nodos son espacios que orienten a los usuarios en las diferentes posibilidades de recorrido y esparcimiento que ofrecerá El Panecillo. Estos nodos tienen como función canalizar la circulación. Cada nodo contará con equipamiento y mobiliario turístico para información y ventas, tales como servicios sanitarios, telefónicos, internet, kioscos, entre otros; en algunos de los nodos se plantea también dotarlos de espacios que cumplan la función de miradores.

Los espacios destinados para el comercio ofrecerán a la comunidad organizada en microempresas, o de forma individual, la posibilidad de vender sus productos de una forma higiénica y ordenada, fomentando de esta manera la participación comunitaria garantizando la sustentabilidad del proyecto.

Para fortalecer el turismo del Panecillo, dada su condición de mirador natural, este proyecto prevé mejorar sus condiciones ambientales, de equipamiento y de servicios, a través de los siguientes elementos:

- La Plaza Panorámica, constituida por la totalidad de La Cima. En esta Plaza se realizarán trabajos de revalorización ambiental y paisajística, poniendo en valor la estatua de la Virgen de Quito y la Olla de El Panecillo, así como con la creación de equipamientos y servicios acordes a su función.
- La Plaza del Sol. para valorizar los restos arqueológicos hallados en la cara sur de El Panecillo, y crear un espacio escultórico que recupere criterios ancestrales de la medición del tiempo dados por la particular localización geodésica de Quito. Victoria Domínguez, Investigación

arqueológica, Cima del Panecillo, FONSAL. (Proyecto de El Panecillo 1996)

- La Plaza Cívica, que se la trazará en espacios a recuperarse alrededor de El Fortín y de El Polvorín.

El proyecto municipal plantea también la restauración de las edificaciones de mayor valor arquitectónico e histórico localizadas en el conjunto de El Panecillo. Entre estas se destacan:

- El Fortín,
- El Polvorín,
- La Casa del Cañón
- La Olla y
- La casa de la Hacienda San Luis.

Se propondrá infografías las cuales tengan la información de cada una de las edificaciones de mayor importancia en el aspecto histórico y arquitectónico. Es fundamental recordar que todas las acciones, programas, proyectos, estatales, municipales y particulares a realizarse dirigidos a proteger y rehabilitar El Panecillo, como hito histórico urbano de la ciudad de Quito, deben sobre todo dirigirse a mejorar la calidad de vida de la población residente, aunque no sean parte del Distrito Metropolitano. Los programas a ejecutarse compatibilizando las políticas sociales con las económicas y medioambientales deben tender a lograr un equilibrado desarrollo socio-espacial, que tengan como eje la organización y la participación comunitaria en procura de la seguridad ciudadana, la protección del medio ambiente, el mejoramiento habitacional, la dotación de equipamientos, mobiliario, señalética adecuada y servicios que generen un desarrollo total y eviten esas fuertes desigualdades sociales, el debilitamiento de las capas medias, el incremento de las condiciones de pobreza y la ampliación de grupos vulnerables (niños de la calle, ancianos sin protección, ventas ambulantes e indigentes) .

1.5 Conclusiones Capítulo

Así concluimos con la presente investigación bibliográfica y histórica que el “Panecillo”, lugar de gran importancia histórica, cultural y turística necesita su propia imagen corporativa, es así que el principal objetivo de este proyecto es dar a conocer a la población nacional e internacional del maravilloso mirador que ofrece el distrito metropolitano de Quito, Así se llegará a realizar una imagen corporativa que contenga isotipo, logotipo y slogan para que el mirador sea reconocido a primera vista, además es necesario crear un manual corporativo para llevar a cabo toda la información de marca que se le va a dar al mirador, La misma será aplicada en todos los elementos del sistema mobiliario y señalético del mirador, como por ejemplo en las bancas, basureros, luminarias, y en la parte gráfica en las infografías, señalética y sobre todo será visible en la papelería del mirador, tarjetas, sobres, hojas membretadas, cd`s, esferográficos.

La imagen corporativa será indispensable para el mirador ya que la misma estará presente en la página web que se promocionará en todo el mundo junto al ministerio de Turismo en todos los países que existan ferias para dar a conocer el país, Quito y sobretodo sus sitios turísticos.

CAPÍTULO II

Gestión de la Identidad que brinde una imagen global y totalizadora de “El Panecillo y su gente”

2.1. Identidad e imagen urbanos.

Varios autores definen la imagen como la expresión de la totalidad de los elementos fijos y móviles naturales y contruidos que conforman la ciudad, el barrio, la calle, el sector etc y forman parte del marco visual de las personas:

La imagen global, como lo afirma (Rodríguez González R. 2007, pág 20)

Se encarga específicamente de formar la relación entre la identidad corporativa, el proceso de información, mostrar el objetivo de una empresa o producto, comunicación publicitaria, y dentro de la última también mostrar la comunicación ambiental como estrategia publicitaria.

En el proyecto Panecillo la imagen global está asociada a una concepción sagrada del lugar, a la historia del país y a la ubicación estratégica actual.

La Identidad Corporativa

Según Costa J. “La identidad corporativa es el conjunto coordinado de signos visuales por medio de los cuales la opinión pública reconoce instantáneamente y memoriza a una entidad o grupo como institución”

Está definida por los elementos icónico-visuales que identifican la ciudad y los rasgos culturales o elementos que constituyen la propia esencia de la empresa que lo representa, en este caso el Municipio del Distrito Metropolitano de Quito, Es la responsable de las normas del uso del logotipo, presentaciones de diseños en ferias y exposiciones y las normas del diseño interior de cada empresa.

En este proyecto de El Panecillo, Quito y el Ecuador entero está integrado en la marca común, y debe valorizar una identidad propia centrada en la religiosidad, Historia, Desarrollo y Turismo.

2.1.1. Elementos que conforman la Imagen

Dentro de los elementos básicos se anotan:

- Las personas en sí, que habitan en el sector, su estructura familiar y social, la densidad de población, su nivel socioeconómico, las actividades e idiosincrasia, las costumbres, su acervo cultural, fiestas, etc.
- La calidad del ambiente urbano, conformado principalmente a través de la mezcla de elementos arquitectónicos, de diseño, arte y comunicación.
- Los criterios formales, estéticos y técnicos usados para el diseño, construcción, intervención y mantenimiento del espacio público.
- La configuración de su infraestructura urbana, su evolución histórica, sus construcciones arquitectónicas; la presencia y predominio de determinados materiales: texturas, dimensiones, calidades y procedimientos constructivos.
- El tamaño de los lotes, la cobertura y calidad de los servicios urbanos básicos, como son el agua potable, drenaje, energía eléctrica, alumbrado público y, el estado general de la vivienda.
- El tipo de actividades económicas que se desarrollan en la ciudad.
- El equilibrio entre el espacio natural y el construido, equilibrio, que según (Bazant S, 1998, pág 81-100)

Para Riebel, J. citado por Friedmann, R, 1995, ob. cit., p. 63 a) los elementos que definen una imagen, le dan su Identidad y Carácter y genera la identificación y apropiación de los habitantes con su barrio son:

1º El componente cognitivo: es como se percibe una ciudad. Son los pensamientos, creencias e ideas que se tienen sobre un territorio.

2º El componente emocional: son los sentimientos que provoca una ciudad o sitio territorial al ser percibida. Pueden ser emociones de simpatía, odio, rechazo, afinidad etc.

3º El componente conductual: es la predisposición a actuar de una manera determinada ante una ciudad pueblo o territorio.

En el caso de El Panecillo se le reconoce como uno de los elementos más visibles y característicos de la imagen de Quito. Es un hito geográfico, un componente del patrimonio por su rol histórico, un mirador de la ciudad un escenario natural por su paisaje y su vista y un punto de protección ecológica. Sin embargo sus enormes problemáticas han provocado, el deterioro de lo más valioso que tiene el Panecillo, su imagen.

2.1.2. Elementos Físicos que componen la imagen urbana

Instrumento de Identidad Urbana			
Representación	Significado	Elementos	Percepción
	Conductos que sigue el observador normalmente.	Calles, Senderos, Líneas de tránsito, Canales, Caminos etc	Dentro
	Elementos lineales, que el observador no usa. Son rupturas lineales de continuidad, usualmente separan un área de otra.	Playas, Cruces de Ferrocarril, Vallas, Fronteras físicas. Generalmente con cuerpos laterales físicos	Dentro
	Secciones del entorno o ciudad de tamaño mediano o grande.	Distritos, Colonias, Barrios.	Dentro o Fuera
	Puntos estratégicos de la ciudad, que denotan intensidad y densidad poblacional. Pueden ser focos donde parten o se encamina la población.	Cruce o Convergencia de Sendas	Dentro
	Punto de referencia, donde el observador no entra en ellos. Usualmente es un objeto físico definido.	Edificio, Monumento, Iglesia, Señalamiento, Montaña, Tienda, Plaza. La característica principal es que este elemento pueda ser distinguido desde diferentes	Fuera

Figura 16. Instrumentos de Identidad Urbana
Tomado de Kevin Lynch Manual de diseño urbano.

Kevin Lynch, señala que los elementos a partir de los cuales se estructura la imagen física de la ciudad, son:

- **Sendas:** Son calles, senderos, líneas de tránsito, conductos que sigue el observador normalmente. Es a partir de estos elementos que el ciudadano conforma su imagen y se conecta al resto del espacio urbano.
- **Bordes:** son elementos lineales que el ciudadano no usa o considera sendas, es la ruptura lineal de la continuidad, (barranca, vías rápidas de comunicación).

- **Barrios:** son las secciones de la ciudad identificables fácilmente, en los que el ciudadano puede penetrar fácilmente, están formados por una serie de manzanas o cuadras territoriales.

- **Nodos:** son los puntos estratégicos de una ciudad a los que puede ingresar el ciudadano, y constituyen los focos intensivos de los que parte o a los que se encamina. Pueden ser confluencias sitios de una ruptura en el transporte, un cruce o una convergencia de sendas

- **Mojones:** son puntos de referencia exteriores, en los cuales el ciudadano no ingresa, se refiere a objetos físicos definidos con claridad.

***Espacios abiertos o públicos:** En donde la población circula, se reúne, descansa, se recrea, desarrolla múltiples actividades y manifestaciones culturales.

***El mobiliario urbano:** Las luminarias también son componentes elementales en la conformación de la imagen urbana, se refiere principalmente a bancas, casetas de teléfonos, paradas de autobuses, módulos de información, basureros, tendido eléctrico, faroles, etc. pues ubicadas estratégicamente interactúan entre sí marcando un estilo y un ritmo espacial que le brindan carácter a la zona.

***La señalización** es un elemento necesario para el funcionamiento y desarrollo de la ciudad, se clasifica de acuerdo a la función que desempeña dentro de ella en:

- Informativa y promocional (comercial, avisos públicos, etc.)
- Orientativa (nomenclatura y sentido de calles, mapas urbanos, avisos de equipamiento)
- Preventiva y restrictiva (señales de tránsito, advertencias y prohibiciones, etc.)

***Arriates y macetones:** Jardineras o espacios estrechos dispuestos para tener vegetación y al mismo tiempo de protección y definición de espacios de circulación o estar.

2.2. Estado actual de la imagen del Panecillo

Aspecto social, cultural, económico

Según datos proporcionados por las autoridades municipales El Panecillo no tiene actividades económicas que le otorguen actualmente una dinámica propia. Existe precariedad en las condiciones sociales y económicas de los residentes. La mayor parte de su población está dedicada a servicios, construcción, servicio doméstico, comercio menor, y artesanía en función del turismo.

2.2.1. Aspecto ambiental.

El Panecillo es un significativo espacio de área verde en el centro de la ciudad, que desafortunadamente no ha sido adecuadamente manejado ni se ha mantenido su equilibrio ecológico. Ha sufrido el típico proceso de urbanización marginal, en 20 años, según informes municipales, aumentó en un 75% la ocupación de área edificada en detrimento de área verde natural. En términos de paisaje no ha habido tratamiento ni cuidado, tampoco control sobre el uso del suelo. No se dispone de los medios necesarios para la accesibilidad, movilización y estancia adecuadas. No existe transporte colectivo ni una apropiada infraestructura vial, vehicular y peatonal (escalinatas, senderos, caminatas), así como tampoco posee la necesaria dotación de espacios, mobiliario e infraestructura de estancia (restaurantes, hostales,). Adicionalmente, El Panecillo se ha convertido en una zona de riesgo, por la falta de medidas seguridad. (Municipio del Distrito Metropolitano de Quito, 2000, pág 6)

2.2.2. Hábitat:

El Panecillo es en la actualidad un barrio del Centro Histórico, construido con desorden, precariedad en sus casas, malas condiciones constructivas y funcionales y deterioro en las condiciones ambientales, carece de servicios básicos

Según la EMAAP-Q, se cuenta con servicio de alcantarillado mediante red de tipo combinado en la que el caudal de aguas servidas apenas representa un

20% del caudal de diseño de los canales. Tan sólo un 52.2% de las viviendas tiene servicio de agua en forma permanente, mientras un 41% lo recibe por horas (3 horas en la mañana y 3 en la noche) y un 5.2% lo tiene en forma ocasional, frente a un 1.6% que no cuenta con agua.

2.2.3. El servicio eléctrico tiene una cobertura del 98.5%. Sin embargo, el mal estado de las líneas ocasiona irregularidad en un 23.1% del servicio. El 1.5% de las viviendas no dispone de servicio eléctrico por razones económicas.

Un 60% de los espacios, carece de iluminación pública mientras que un 40% lo tiene dispuesta en forma anti técnica.

Según datos del VI Censo de Población y V de Vivienda, INEC, Quito, Noviembre 2010. (datos pre-censo) el 52.2% de unidades de vivienda no posee servicio higiénico; un 38% no posee un espacio para comedor y un 7% no posee un espacio para cocina.

La forma de construcción de las viviendas es por lo general sobre línea de fábrica y en dos plantas. Predomina el uso del adobe, la madera y la teja. La calidad de la edificación y del equipamiento es más bien modesta coincidiendo con el carácter popular y humilde que tienen los habitantes de este barrio, cuyos ingresos familiares medios son de alrededor de 2.2 SMVG.

2.2.4. Equipamientos e infraestructura vial El equipamiento comunitario es deficitario. La falta de centros educativos, centros de salud, centros de abastecimiento de artículos de primera necesidad, demuestran el poco interés que las autoridades han puesto en mantener una imagen positiva del sector.

Existe un marcado déficit de espacios deportivos y de recreación, con el agravante de que los pocos existentes están en malas condiciones.

No se cuenta con un sistema de acceso vehicular y peatonal debidamente articulado a la red de circulación del resto de la ciudad. Existe un único acceso vehicular que se encuentra en la Bahía y Aymerich, el cual está en un punto conflictivo ya que se rompe la continuidad del tráfico de la arteria principal al

momento de salir de El Panecillo; se trata de un cruce altamente peligroso. (Policía Metropolitana de Quito 2011)

La circulación peatonal se realiza utilizando escalinatas que permiten superar las pendientes naturales del terreno; también existen vías peatonales y chaquiñanes que siguen ciertas curvas de nivel, las mismas que en muchos casos son el único acceso con el que cuentan varias viviendas.

De forma general se puede decir que el deterioro del ambiente y la carencia de servicios adecuados han hecho de El Panecillo un sitio inhóspito para sus habitantes y de peligro para los visitantes.

2.2.5. Salubridad: La proliferación de basura en terrenos baldíos, que genera la presencia de roedores e insectos, especialmente en las áreas de vivienda genera una imagen de descuido, abandono, poco interés.

La crianza de animales (chanchos, cuyes e incluso ganado vacuno) sin observar normas de cuidado adecuadas para tal actividad, junto a las viviendas o dentro de las mismas, provoca una imagen de deterioro del sector, de retraso cultural, de pobreza de costumbres, que hace mucho daño a los objetivos e intereses de la nación.

2.2.6. Aspecto turístico

El desarrollo de El Panecillo como recurso turístico es muy lento debido a la carencia y malas condiciones de los servicios de soporte de la actividad. Existe únicamente un estacionamiento, dos teléfonos, una batería sanitaria en mal estado y varios puestos de venta de artesanías con localización, atención e imagen que muestran muchas deficiencias. No hay restaurantes y solamente hay kioscos informales de venta de comida.

En la actualidad hay nueve empresas turísticas que tienen al Panecillo entre los puntos de su recorrido.

2.2.7 Imagen Histórica cultural de El Panecillo

El Panecillo es considerado un hito histórico del Ecuador. En la época prehispánica, en su suelo se realizaban las ceremonias vinculadas al culto al Sol. En el período de la Independencia, cumplió un rol importante para el Ecuador, ahí se firmó el Acta de Rendición Española después de la Batalla de Pichincha.

2.2.8. Imagen de punto estratégico.

Desde la época aborígen hasta nuestros días el Panecillo es considerado un punto estratégico, por su singularidad, que permite observar la ciudad entera en todos sus puntos cardinales, y es también un punto de referencia, dada su ubicación y al hecho de que es un elemento visible y característico de la imagen de la ciudad de Quito.

2.3. Proceso de la nueva imagen de El Panecillo.

La nueva imagen de El Panecillo debe responder según las autoridades municipales a una visión de futuro que responda a la realidad contemporánea y a las políticas establecidas.

- Será un importante recurso turístico para la ciudad y el país con carácter sustentable, en armonía con la naturaleza, y con su condición de hábitat con viviendas equipamiento y servicios suficientes y en buen estado.
- El Panecillo recuperará su condición de emblema de la Nacionalidad Ecuatoriana por sus valores culturales.
- Se cuidará el ambiente para transformarlo en sano, propicio para la vida con calidad ecológica y paisajística.
- Se rehabilitarán las vías y escalinatas, la Cima, y su entorno, las edificaciones, los servicios turísticos y se replanteará la accesibilidad.
- Se planteará y desarrollarán programas de orden social, económico, urbanístico, habitacional, ocupacional para estimular la participación de la población en los procesos sociales y en la mejora de la calidad de vida

- Se mejorará o implementará un mobiliario, iluminación y señalética en todos los ambientes que lo requieran.

2.4 Fundamentos del diseño

Para la consecución de una buena imagen de El Panecillo, un lugar en el que todos disfruten caminando, por sus calles ancestrales, y que sientan orgullosos de mostrar al mundo las bellezas y fortalezas de cada uno de sus espacios, la magnificencia de sus formas, de sus materiales y la adaptabilidad a usos diversos a través del tiempo, se aplicará en este proyecto los fundamentos y novedades de diseño urbano, gráfico e industrial de modo que comprendiendo la esencia de El Panecillo y su gente, e introduciendo materiales que contribuyan a la sostenibilidad ambiental y se integren y mejoren visualmente el contexto, se logre una imagen que abarque los elementos más visibles y característicos de Quito y se recupere las cualidades que le hicieron merecedor de títulos como hito geográfico, componente del patrimonio histórico, mirador de la ciudad, un escenario natural y un punto de protección ecológica.

2.4.1. Principios para el diseño de programas de identidad

La identidad corporativa es un conjunto de técnicas tanto mentales como materiales, existen varios principios que son las bases de la identidad:

Principio Simbólico

Sistema visual de identidad a través de símbolos, que pueden ser: icónicos, lingüísticos o cromáticos. Si una imagen vale más que mil palabras, un símbolo vale por mil imágenes.

Principio Gestáltico

Tiene símbolos de identidad por separado (símbolo y logotipo); y una estructura del sistema de la identidad visual: leyes de combinación de los elementos gráficos.

Principio Sinérgico

Tiene dos niveles: La organización de los signos simples de identidad (logotipo, símbolo y cromática); y el de los elementos complementarios.

Principio de Universalidad

Universalidad temporal (hecho para durar), espacial (hecho para expandirse y salir del lugar creado) y psicológica (debe ser asimilado por las diferentes culturas).

2.4.2. La Marca

La marca siempre va de la mano con los signos y se puede definir como un acto de identificación, sinónimo de sellar y estampar dejar una huella la cual permanece en cada una de las personas.

La marca es considerada como un signo / estímulo ya que constituye una conexión de lo que manifiesta con lo que significa, su facultad memorizante como grafismo, resulta de cinco factores esenciales: La originalidad temática, el valor simbólico, el factor de impacto, la cualidad estética y un factor de impregnación en la mente.

La marca en el proyecto de El Panecillo, debe demostrar como esencia ese rico proceso de interacción. (Barrera E. 2006, pág,185) cultural, político y social, debe tener complejidad, fuerza, envergadura que dote al Panecillo un valor excepcional. Una marca ciudad es una promesa de valor, que debe transmitir la excelencia de ese territorio a través de su imagen. (Puig T. 2009,pág 21)

La marca se destina potencialmente a potenciar las capacidades del territorio, a desarrollar sus ventajas competitivas y a posicionarla nacional e internacionalmente, lo que generalmente se hace a partir de la promoción turística. Una eficaz gestión de de marca ciudad y una comunicación uniforme representan un activo clave para que los barrios o ciudades compitan de manera estratégica.

En este proyecto se pretende dotar al Panecillo de una marca que identifique totalmente a sus habitantes y su entorno social para hacer posible la transmisión de la imagen global y de la identidad propia.

- Que brinde identidad e individualidad.
- Que ocupe un lugar privilegiado en la mente del público objetivo y logre notoriedad como consecuencia de interés y credibilidad.
- Que desarrolle un vínculo emocional con el público, estableciendo una conexión afectiva, convincente y distintiva.
- Que transmita valores urbanos a la ciudadanía.

La marca cumple dos funciones que se complementan una a otra: una función verbal o lingüística que hace referencia al nombre, y una función visual refiriéndose al logotipo, símbolo, imagen, color o gráfico. Como signo debe comunicar el significado de algo concreto y servir de señal de identidad de identificación. (Aaker D y Alvarez del Blanco 2004, pág 62-76).

La construcción de la marca permitirá al Panecillo obtener un mejor visión, y una personalidad única capaz de ser reconocida y elogiada por todos, nacionales y extranjeros. Su propio nombre debe darle singularidad y exclusividad, debe permitirle ser identificado, reconocido y diferenciado.

2.5. Elementos de la Identidad Corporativa

El diseño se enfoca en desarrollar una imagen apropiada, benéfica y que tenga total aceptación en la mente de nacionales y extranjeros.

Los elementos que componen el diseño de una identidad según (Costa 1987, pág, 101) son de:

Naturaleza lingüística: el nombre que el diseñador lo convierte en logotipo.

Naturaleza icónica: la marca gráfica.

Naturaleza cromática: los colores que se adoptan para diferenciarse.

2.5.1. El cromatismo:

El color ayuda a la diferenciación del sector, tiene mucho poder de atracción o rechazo. Debe poseer saturación o grado de pureza de un color, cuando se

añade blanco para conseguir la saturación necesaria

Luminosidad o adición de negro a un color saturado y valor o cuán claro u oscuro se percibe el color, cuando se le agrega gris.

Debido a su complejidad los colores se clasifican en : primarios, secundarios, terciarios, complementarios, análogos, monocromáticos, neutros, contrastados, cálidos, fríos, brillantes.

Colores aditivos y sustractivos

Los colores aditivos se encuentran en relación con la mezcla de luz coloreada. Los colores aditivos primarios son el rojo, el verde y el azul conocidos como RGB. “Cuando la luz blanca se proyecta a través de filtros de estos colores y se mezclan dos de los haces se produce un color secundario (amarillo, cyan o magenta). Al combinar los tres colores primarios se obtiene la luz blanca.” (Jennings S. 2000 pág 25)

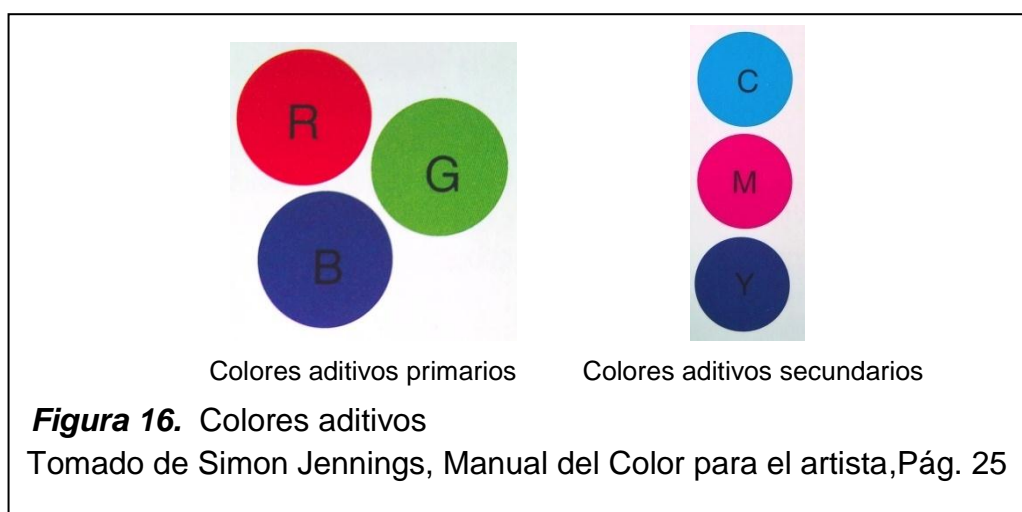

Los colores sustractivos se refieren a la mezcla de pigmentos, los cuales se aproximan al aspecto de la luz reflejada y proyectada, son muy diferentes a la mezcla de luz coloreada. En la mezcla de colores sustractivos los primarios son el rojo, el amarillo y el azul, al mezclar estos tres colores se obtiene el negro y al mezclar dos de éstos se obtiene un color secundario como el naranja verde o violeta. (Jennings S. 2000 pág 27)

2.5.2. La tipografía

Es el reflejo de la época, su diseño es la manifestación del desarrollo tecnológico y artístico del momento, expresión de los cambios culturales del ser humano. La escritura sigue siendo el trasmisor de información más importante y de mayor diferenciación en la imagen corporativa, la identidad, los productos y los servicios.

La selección y uso adecuado de la tipografía juegan un papel fundamental en la identidad corporativa.

Las tipografías más utilizadas en Señalética son:

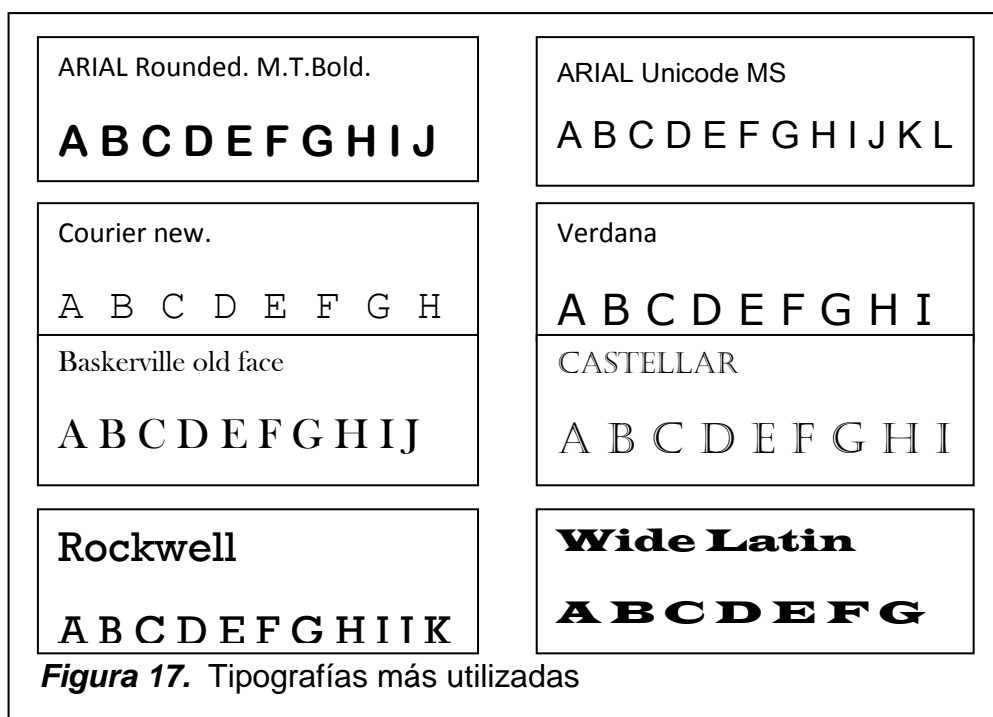

2.6 Mobiliario urbano

2.6.1. Definiciones

Son muchos los elementos urbanos que ocupan las calles de una ciudad. y que están instalados para cumplir una misión determinada. Los elementos urbanos identifican la ciudad y a través de ellos se pueden conocer y reconocer las ciudades. Llegan a definirse como una parte constituyente del ADN de la identidad de la ciudad.

Cada uno de ellos cumple una serie de características básicas determinadas por su funcionalidad, solidez de construcción, facilidad de reparación, mantenimiento y estética de su diseño. Todas estas características básicas son necesarias, pero no suficientes, ya que deben quedar integradas dentro del concepto de mobiliario urbano sostenible. (SIARQ – EIG 2005, pág 23)

Mobiliario urbano

Es el conjunto de instalaciones facilitadas por los municipios para el servicio del vecindario, Diccionario de la Lengua Española. que sirven para satisfacer las necesidades de las generaciones presentes sin comprometer las posibilidades de las del futuro para atender sus propias necesidades. (Guía de Mobiliario Urbano Sostenible con Eficiencia Energética, 2005, pág 2); son de uso público y de materiales durables que resisten los cambios de temperatura y el desgaste del exterior. (Sánchez M. 2001, pág 88)

Es definido también como toda la serie de elementos que forman parte del paisaje de la ciudad , habiendo sido añadidos tanto en plano de superficie como en el subsuelo o en la parte aérea de dicho espacio, Son elementos que sirven para jugar sentarse , tirar la basura, iluminar la zona, informar , preservar de la lluvia, esperar el autobús, enviar una carta llamar por teléfono, comprar el periódico, hacer gimnasia o sencillamente , sentarse a tomar una copa al aire libre, En general hablamos de elementos que se instalan en el espacio público con un propósito común al ciudadano: el ser útil. (Fernández Rebollos M 2004, pág 11)

También se considera como mobiliario urbano a las señalizaciones de las vialidades y a los semáforos, Los paraderos de autobús urbano son un tipo de mobiliario urbano, a medida en que algunos muebles urbanos “crecen” de dimensión por las necesidades que se presentan, se convierten en equipamiento urbano, por ejemplo, paradero de autobús a estación de autobús, de caseta de policía a comandancia de policía, o bien, de puesto de periódicos a tienda de revistas y periódicos.

Estos elementos se integran en la estructura urbana, razón por la cual deben ser funcionales, estéticos, armónicos y proporcionar beneficios concretos a las ciudades y a los ciudadanos, El diseño del mobiliario urbano debe conseguir la integración entre el valor artístico y el valor de uso de todos los objetos que participan de la vida cotidiana del entorno inmediato que es la ciudad. (Bollnow O. 2001, pág 9)

Compilando a varios autores se puede decir que mobiliario urbano, a veces llamado también equipamiento urbano, o elementos urbanos es el conjunto de objetos y piezas de equipamiento instalados en el área pública para varios propósitos. En este conjunto se incluyen bancos, marquesinas, papeleras, barreras de tráfico, buzones, bolardos, paradas de autobús, cabinas

telefónicas, entre otros. Generalmente son instalados por los municipios para el uso del vecindario, o bien adjudicándolos a un privado para que éste obtenga beneficios explotando la publicidad en la vía pública.

Bajo la denominación de mobiliario urbano se incluye también:

- Farolas, semáforos y señales luminosas.
- Marquesinas, quioscos, sanitarios de uso público, paneles publicitarios luminosos y de información municipal.
- Señalización no luminosa, bancos, jardineras, papeleras, vallas, pilones, rejas y tapas, alcorques (hoyo que se hace al pie de los árboles o plantas para recoger el agua de lluvia o retener la de riego) y juegos infantiles.
- Otros elementos de mobiliario técnico, como cajas eléctricas, puntos de llamada a policía y bomberos, parquímetros, etc.
- Barandillas, defensas, talanqueras, cerramientos y protecciones
- Estacionamientos y soportes para bicicletas
- Juegos infantiles (árbol de torre, tobogán, columpio, balancín, etc.)
- Porta carteles y soportes de publicidad
- Fuentes
- Elementos para facilitar el deporte.
- Planos de la ciudad

Entre los diversos elementos de mobiliario urbano, se distinguen los de titularidad pública y los colocados por particulares que, tal como establece la Ordenanza Municipal del Distrito Metropolitano de Quito deberán contar con la previa autorización municipal. (Municipio de Quito 2000, pág 2 ficha 10.6)

2.6.2. Criterios de disposición del mobiliario urbano

Dada la variedad de elementos que se incluyen en la denominación de mobiliario urbano, resulta prácticamente imposible establecer criterios generales para su localización y disposición en la vía pública. Por ello, de acuerdo con algunas de sus características, se establece que:

Los relojes, termómetros, porta carteles y otros elementos que den información simultánea a peatones y ocupantes de vehículos, deben situarse en puntos visibles para ambos.

Determinados elementos de mobiliario deben concentrarse en los puntos de máxima frecuentación, peatonal o vehicular

Otros, como los contenedores de reciclaje, los buzones, etc. además de instalarse en lugares de máxima accesibilidad y frecuentación, deben tratar de localizarse homogéneamente en la ciudad, de forma a proporcionar la máxima cobertura.

Finalmente, la localización de algunos elementos de mobiliario urbano, como bolardos, barandillas, paradas de autobús, etc., depende de la configuración de la vía pública

Diseñadores de mobiliario urbano, autores de la Guía de Mobiliario Urbano Sostenible con Eficiencia Energética (SIARQ-EIG, Barcelona 2005 pág. 23), recomiendan que:

* Cuando, se propongan muebles para sentarse, se acompañen de mobiliario complementario, como jardineras, papeleras, mesas, fuentes, teléfonos, etc, así como arbolado.

- * En la disposición del mobiliario urbano, sobre todo del destinado a la estancia de personas (asientos, mesas, etc.), deben tratar de optimizarse las condiciones de soleamiento, orientación, protección frente al viento y la lluvia.
- * Simultáneamente, deben tratar de evitarse los lugares ambientalmente pobres, como los sometidos al ruido intenso de la circulación
- * Debe evitarse también que una excesiva proliferación de mobiliario o su desordenada disposición perturben la circulación peatonal, dificulten la visibilidad o incidan negativamente en el paisaje urbano del entorno,
- * Algunos elementos de mobiliario urbano deben disponerse únicamente cuando se dan ciertas circunstancias en la vía pública así:
 - * Barandillas: En todas los lugares en que un área peatonal se sitúe elevada sobre la calzada u otra superficie en más de 40 cm.
 - * Bolardos: En todos los puntos de encuentro de sendas peatonales y ciclistas con calzadas de circulación rodada.
 - * Alcorques: Todo árbol incluido en espacios peatonales pavimentados deberá ir provisto de su correspondiente alcorque,
 - * Papeleras: Una por cada 100 metros de vía pública a la que den frente edificios, equipamientos y espacios ajardinados.
 - * Asientos: General: 1 por cada 10 viviendas, 1 por cada 2.000 m² de edificación no residencial.



Figura 18. Banco y arbolado

* El tipo y proporción del arbolado se debe adaptar a la escala y función del espacio que lo contiene, su colocación marca un ritmo que unifica o divide el espacio a través de su follaje.



Figura 19. Estacionamiento de bicicletas y autos



Figura 20. Área verde

* Se introducirán materiales que contribuyan a la sostenibilidad ambiental y se integran y mejoran visualmente el contexto.

* Además la planificación de las necesidades de mobiliario urbano debe incluir, en todas las etapas de su ciclo de vida, programas de ahorro energético basados en criterios sostenibles para conseguir la autosuficiencia energética con fuentes renovables y alcanzar niveles óptimos de calidad ambiental

promoviendo el diseño y uso de mobiliario urbano sostenible. Informe (Brundtland, 2005, pág 75)

* Es muy importante la selección de elementos duraderos y resistentes a las condiciones a las que van a estar sometidos en su emplazamiento. En este sentido, también es importante el diseño y los elementos con piezas sustituibles que permitan la reparación o la fácil sustitución de sólo las partes dañadas. Es un aspecto clave con beneficios tanto ambientales como económicos. (SIARQ-EIG 2005, pág 52)

* El mobiliario urbano puede estar ubicado en el propio suelo, anclado en él, como bancos, papeleras, farolas, También puede ocupar la materialidad del pavimento, (vados , pasos cebras, señalizaciones de tráfico, bandas para disminuir la velocidad, de los coches, rejas de alcantarillas, servicios de agua luz, contadores hidrantes. (Fernández Rebollo, 2004, pág. 12)

2.6.3. Características del Mobiliario urbano

Accesibilidad: Según el manual de accesibilidad Integral de Castilla un elemento es accesible cuando se encuentra muy bien ubicado, en un itinerario accesible y si su ubicación deja una franja de paso libre de obstáculos de 1.5 metros de anchura x 2.10 metros de altura.

El Manual de Accesibilidad Integral de la Ciudad Autónoma de Ceuta también establece normas para la integración del mobiliario: No podrá autorizarse la instalación de mobiliario en aceras, paseos, medianas o, en general, espacios públicos, en los que no quede garantizado un paso libre peatonal igual o superior a 1,50 m. (descontado el espacio destinado a ventas), no pudiendo situarse a menos de 0,40 m. de la arista del bordillo.

Tampoco podrá instalarse en zonas en las que, por razones de especial intensidad de tráfico peatonal, el ancho de acera, incluso superando la dimensión antes citada, sea insuficiente, para atender las necesidades de este tráfico.

No se autorizará la instalación de mobiliario urbano en lugares que impidan o dificulten la visibilidad de las señales de circulación, o paisajística, o el correcto uso de otros elementos existentes con anterioridad.

Funcionalidad: El diseño del mobiliario urbano debe conseguir la integración entre el valor artístico y el valor de uso de todos los objetos que participan de la vida cotidiana del entorno inmediato que es la ciudad. Deben servir para lo que se les diseñó y responder a una necesidad real y ofrecer un servicio para el usuario del espacio público, evitando diseños con gran carga artística

Integración cultural: El mobiliario urbano deberá armonizar en su emplazamiento y diseño con el ambiente y carácter del entorno en que se pretenda instalar. Ser coherentes con la arquitectura y urbanismo de la ciudad.

Racionalidad: El coste económico es una variable más unida al resto y tienen que aplicarse con coherencia.

Calidad, seguridad y armonía

Asegurar solidez y un mantenimiento fácil de acuerdo a criterios generales fijados por los servicios de cada ciudad.

Basar el diseño y dimensiones del mobiliario urbano, en estudios antropométricos y en estudios ergonómicos, tomando en cuenta los estudios específicos de los requerimientos derivados de las personas con discapacidad.

Utilizar en la estructura de los elementos de mobiliario urbano materiales que **garanticen su estabilidad, no tóxicos y con la calidad** y especificaciones que permitan tener muebles resistentes.

Garantizar que los acabados aplicados a los elementos del mobiliario urbano, no representen peligro y riesgos de ninguna clase, al uso frecuente, al medio ambiente natural y social, así como a la anticorrosión, la incombustibilidad y el antirreflejo.

Evitar utilizar los colores de la señalización de tránsito o aquellos que distraigan la atención de los peatones y automovilistas.

2.7. El mobiliario urbano en parques de Quito

En la realización de este proyecto se vio la necesidad de recorrer distintos lugares de la capital para observar los distintos tipos de mobiliario urbano, analizar sus características para al final determinar y definir los más adecuados para el Panecillo. Se sabe que el diseño de un mobiliario urbano que responda y se adecúe a los espacios, coloridos y los usos que la sociedad demanda es una tarea muy comprometida. Para ello es fundamental la comprensión del medio y una lectura clara detenida de su comportamiento dentro del marco donde vaya a ser ubicado, más si se trata de una ciudad monumental o histórica y con peculiaridades específicas. (Serra J.M, 2006, pág. 6)

Tipologías de mobiliario urbano señalética y luminarias en Quito.

2.7.1. Mobiliario del parque Chumbará

Morfología:

Presenta un modelo de banca moderno basado principalmente en líneas horizontales, que estéticamente luce en el parque, espaldar totalmente recto 90 grados, patas traseras y frontales totalmente rectas, sus colores son verde oscuro en sus patas frontales y traseras y madera color café claro en la parte del asiento.

Materiales:

Metal

Tuercas de acero fundido

Madera gruesa, lacada

Tuercas de acero fundido

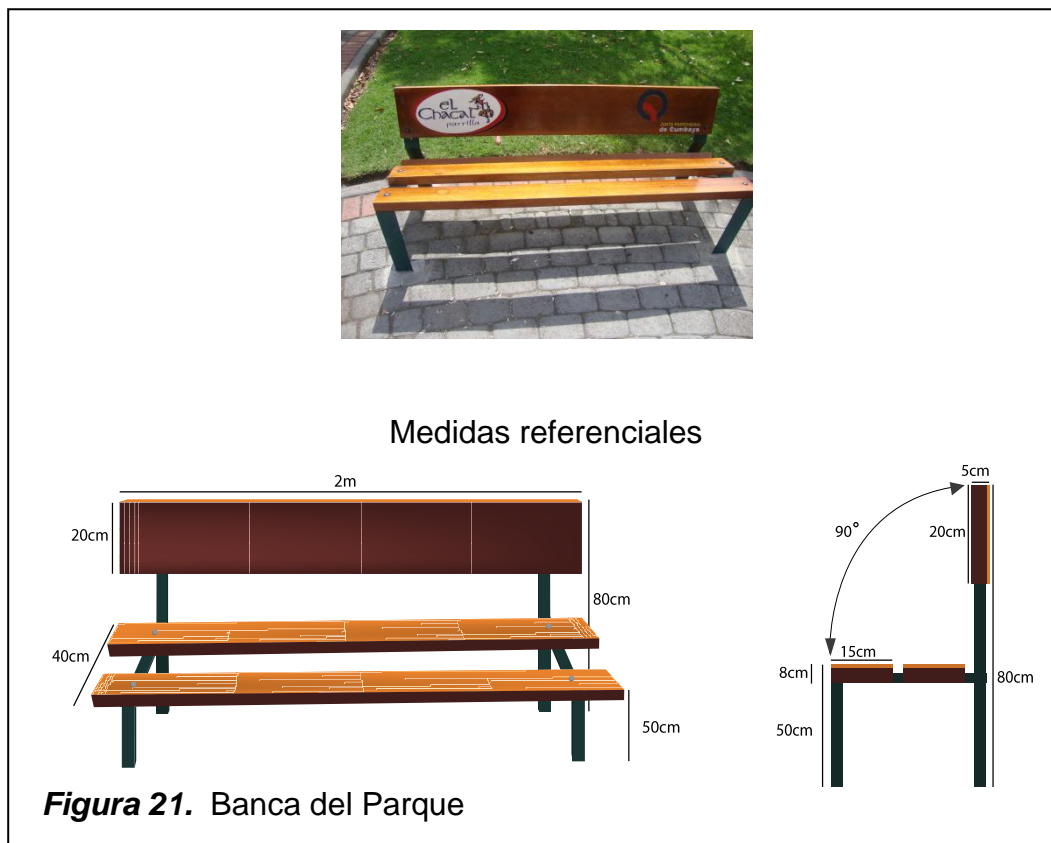

2.7.2. Mobiliario del parque de Tumbaco

Morfología:

Presenta un modelo de banca antiguo con elementos representativos de circunferencias adornos representativos de siglos pasados, la banca y su asiento cuentan con líneas horizontales rectas y sus patas donde se asienta la banca tienen adornos llamativos circulares y oblicuos.

Materiales:

Hierro post formado

Madera sujeta con tornillos de hierro fundido.



2.7.3. Mobiliario del parque El Ejido

Morfología:

Presenta un modelo de banca recto con líneas horizontales en el asiento y circunferencias en los apoyos sujeta en 2 cuadrados que van en el suelo y sujeto con pernos redondos de igual manera.

Materiales:

Hierro post formado

Pernos de hierro fundidos en el cemento.



Medidas referenciales



Figura 23. Bancas del Parque

2.7.4. Mobiliario del parque Pichincha norte de Quito.

Morfología:

Presenta un modelo de banca antiguo basado principalmente en líneas horizontales, verticales y circunferencias que estéticamente se ve muy recto y no suele ser tan cómodos, el espaldar reclinado levemente en 50 grados, el desgaste es muy insinuado, sus colores son llamativos y vivos como es el amarillo y azul oscuro o verde.

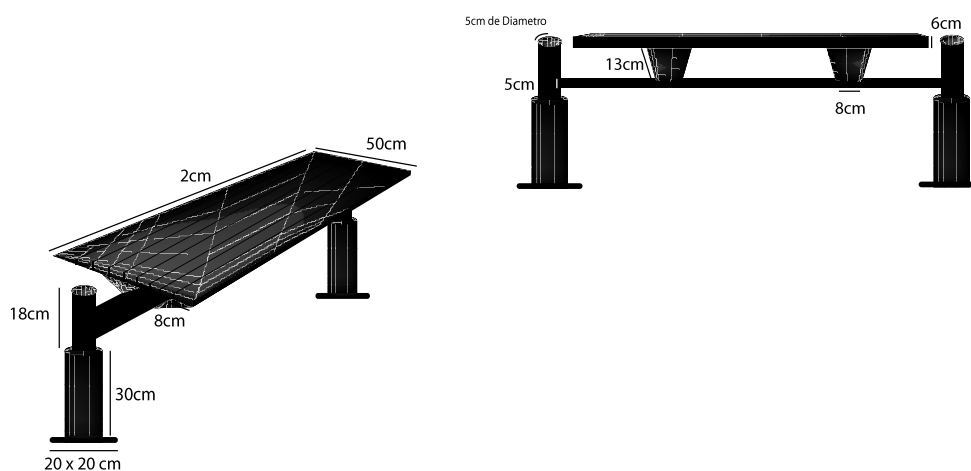
Materiales:

Cemento fundido con barras de hierro



Medidas referenciales



Figura 24. Bancas del Parque

2.7.5 Mobiliario del parque inglés – norte de Quito.

Morfología:

Presenta un modelo de banca moderno basado principalmente en líneas horizontales, verticales y circunferenciales que estéticamente luce en el parque, espaldar reclinado levemente en 45 grados, su color es un rosado intenso el cual llama mucho la atención.

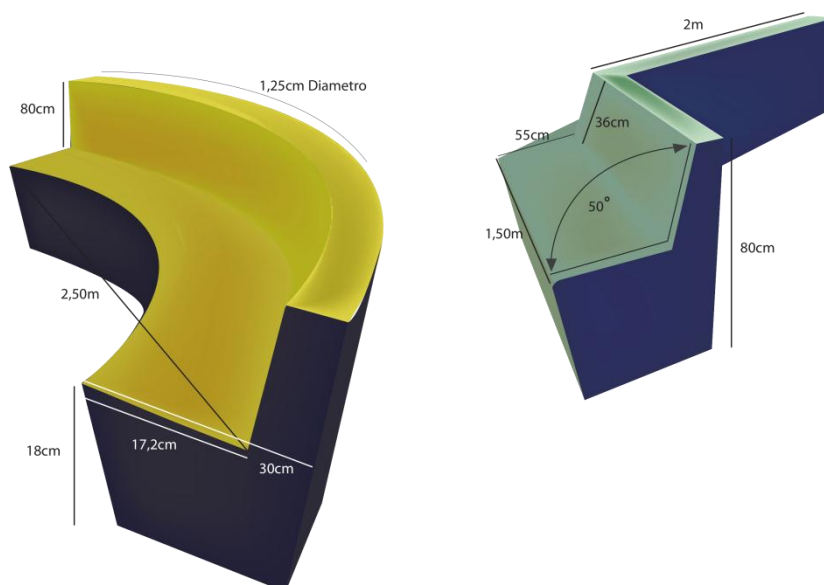
Materiales:

Hierro, post formado

Tuercas de acero fundido



Medidas referenciales



Figura 25. Bancas del Parque

2.7.6. Basureros del parque inglés, cotocollao y cumbaya.

Morfología:

Los basureros presentan formas rectangulares y piramidales y en sus soportes de los lados presentan líneas rectas con circunferencias en el medio, también sus adornos son en formas de círculos o en forma de S, con triángulos o rectángulos en el anclaje.

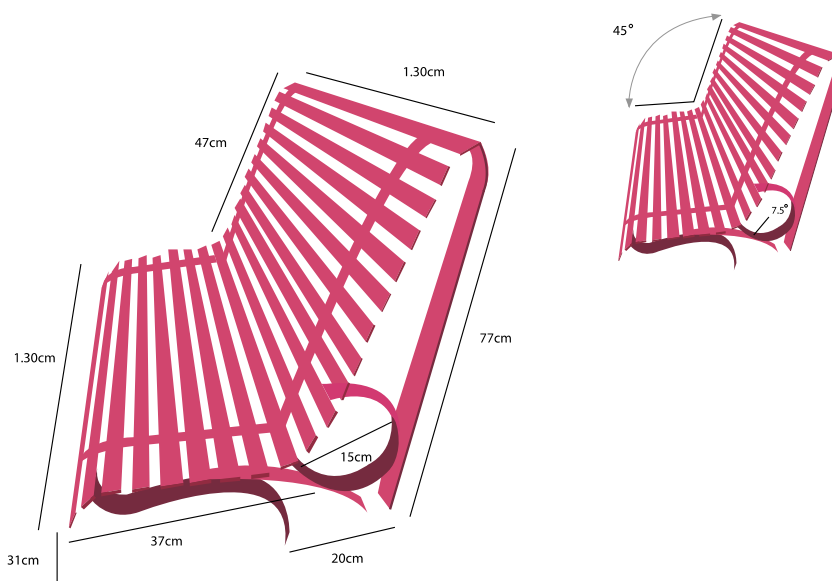
Materiales:

Hierro (Platón) post formado

Adornos de hierro fundidos en el basurero mismo



Medidas referenciales



Figura 26. Tipos de basureros

2.7.7. Luminarias de los parques de Chumbará, El Ejido, Inglés.

Morfología:

Las Luminarias presentan formas rectangulares y circulares y en sus soportes presentan líneas rectas con adornos circulares y rectangulares para proteger el foco.

Materiales:

Fierro Fundido

Adornos de hierro fundidos en el poste y en su altura para la protección del foco.

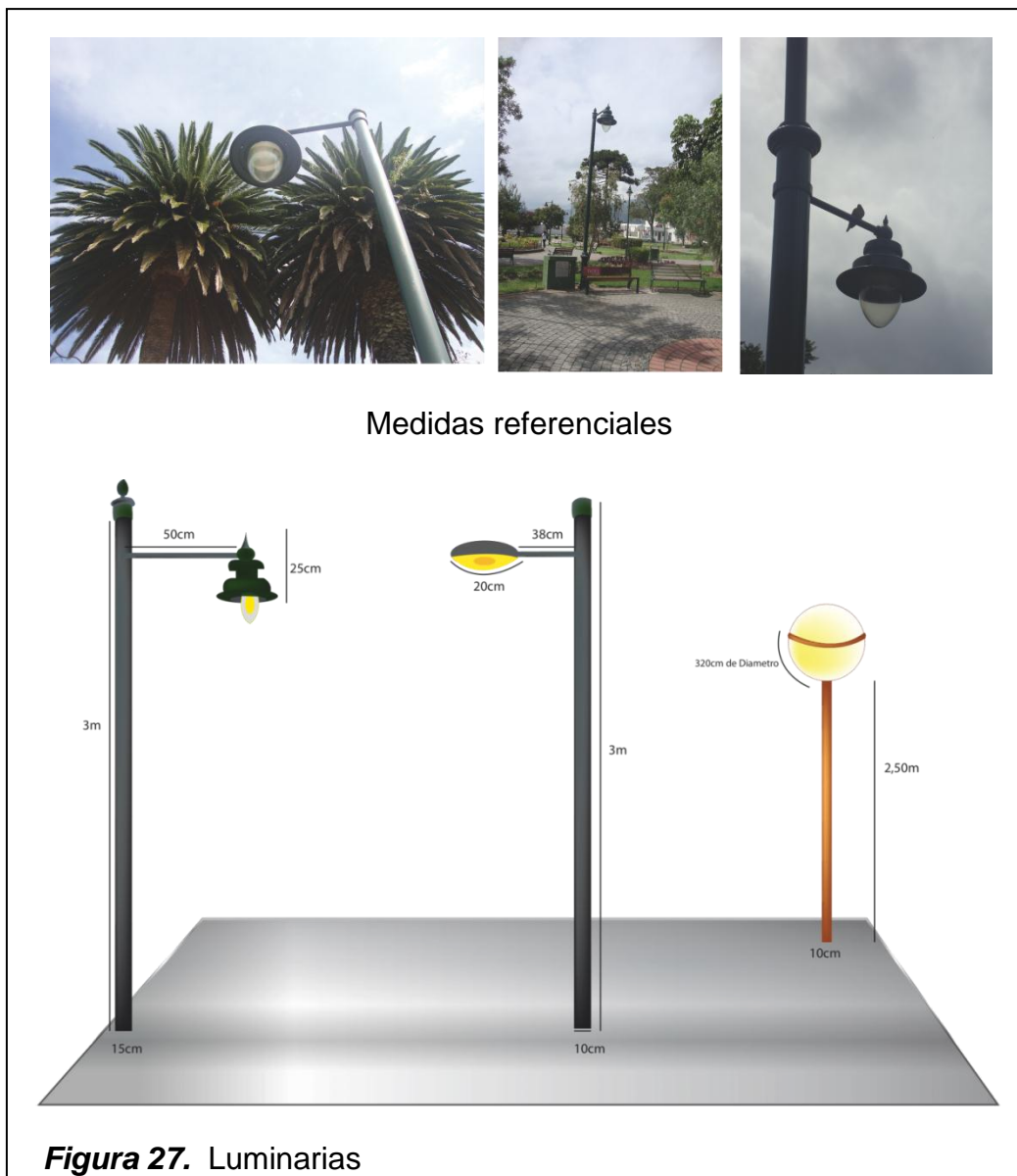

2.7.8. Mobiliario de El Panecillo

La mayoría del mobiliario del parque está en mal estado, descuidado, dañado, insuficiente y muchos de ellos ya no cumplen con su función determinada.



Figura 28. Bancas destruidas y tubos inservibles.



Figura 29. Barandales destruidos e incompletos.



Figura 30. Barandales destruidos e incompletos.





Figura 33. Descuido de la señalética del lugar

2.8. Señalética

Señalética es el término técnico que designa los sistemas de señales de orientación para el público en los espacios cerrados o al aire libre donde se prestan servicios, es la disciplina proyectual de diseño de comunicación visual que tiene por objeto hacer inteligibles y fácilmente utilizables los espacios de acción de los individuos. Responde a la necesidad de información y orientación que está provocada, y multiplicada al mismo tiempo, por el fenómeno creciente de la movilidad social y la proliferación y diversificación de servicios. (Costa J. 2000, pág17)

Las señales deben utilizar elementos universales, capaces de romper fronteras culturales y lingüísticas. Identificar, prevenir, orientar, ordenar y proporcionar información de distribución de un lugar para hacer más eficaz la circulación.

Funcionalmente la señalización pretende facilitar la comunicación, ayudar al control de la contaminación visual, determinar la conducta de las personas y aportar unidad en el entorno sin perturbar su imagen.

La señalética utiliza símbolos lingüísticos, icónicos y tipográficos.

En el primero se usan las familias tipográficas y sus combinaciones semánticas, en el segundo grupo se ubican los grafismos pictográficos,

ideográficos y emblemáticos, y finalmente en el tercer grupo se incluyen las gamas de colores. (Costa 1987, pág. 139)

2.8.1. Señalización Vial

Señalizar es la acción de un verbo: poner señales en la vía pública, Señalización es al mismo tiempo: el conjunto de la planeación de la acción de señalar , los elementos necesarios para ello y los resultados prácticos que se derivan de esto. Por otra parte , la señalización vial y urbana para la regulación del tráfico dispone de un repertorio preestablecido de señales normativas para determinadas situaciones que siempre se repiten “alto” , “prohibido el paso” , “cruce” , “obras” , “dirección obligatoria” etc.



2.8.2. Señalización Comercial

La señalización comercial es perfectamente diferenciada de los otros sistemas de señales ya que las funciones comerciales son explícitamente publicitarias , y no remite a otra cosa fuera de ella misma. (Munari Brun, pág 84).



2.8.3. Señalética Corporativa

Es la integración de dos disciplinas, La señalización arquitectónica exterior bajo el signo fundamental de la identidad corporativa con espíritu de singularidad competitiva en el ámbito urbano y en las largas distancias visuales. Y de la señalética interior como servicio informativo, que refuerza la calidad de los servicios que aquí se presta y el mensaje de la identidad y el house style. (Costa, 2000, pág. 26)



Figura 36. Señal prohibido celulares
Tomado de Google imágenes prohibido

2.8.4. Elementos gráficos que componen la señalética.

Según (Sánchez Avellaneda, 2006, pág. 54) La señalética requiere:

- El pictograma o imagen simplificada de un objeto real.
- El signo o elemento de principal impacto y de transmisión del mensaje
- El texto o rótulo que se agrupa con la imagen.
- El ícono o signo semejante con el objeto.
- La señal o elemento concebido para guiar u orientar a la población
- Las flechas o elementos determinantes en la composición de las señales. Y propiciadoras de dirección

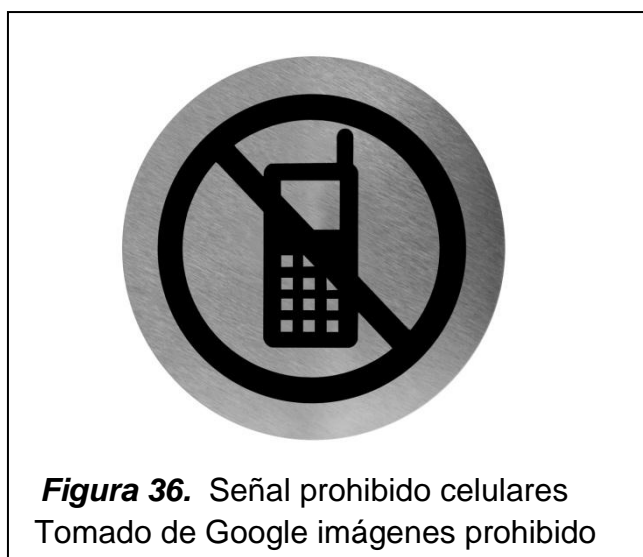
En lo que concierne a la forma, existen tres variantes geométricas básicas: el cuadrado, el círculo y el triángulo equilátero. Este aspecto es fundamental para el diseño de mensajes visuales.

1.- El cuadrado es de las formas más utilizadas en el diseño de sistemas de señales por presentar simetría en sus cuatro lados y en conjunto con el signo resulta más claro y preciso, se le considera ideal para señales.

2.- El círculo es el signo que transcribe algo material. Esta forma tiene más resonancia en el individuo que cualquier otra, de tal modo que quien contempla el signo se sitúa dentro o fuera del mismo.

3.- El triángulo es una forma que sobre un lado horizontal constituye, por su disposición simétrica, fondos ideales para señales. (Sánchez Avellaneda Ma. 2006, pág. 18)

En el Panecillo la señalética es escasa, está desgastada y no cumple con el papel para el que fue colocada.



Figura 37. Señalética del panecillo

Señalética informativa aunque desgastada informa sobre la ciudad pero no sobre el monumento.



Figura 38. Señalética del panecillo



Figura 39. Placa



Figura 40. Placa informativa



Figura 41. Señalética informativa actual

CAPÍTULO III

Situación y análisis del entorno actual del mirador “El Panecillo”

3.1. El Diseño Industrial: y el mobiliario urbano de El Panecillo

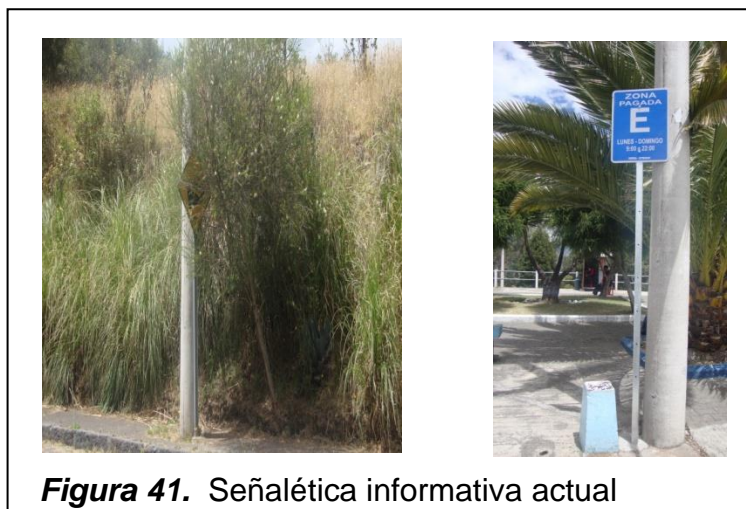
Fundamentos

En el desarrollo de este proyecto, para el diseño del mobiliario urbano para El Panecillo, se utilizarán principios y fundamentos de **Diseño Industrial**, que es una disciplina que busca crear soluciones formales y funcionales por medio de objetos que se relacionan directamente con el usuario y el contexto los cuales pueden llegar a ser producidos industrialmente.

(Maldonado Tomás, 2011, pág. 3) señala que “el diseño industrial es una actividad proyectual que consiste en determinar las prioridades formales de los objetos producidos industrialmente. Y que incluye una amplia gama de procesos creativos y sistemáticos, que sirven de patrón para su producción en la industria con características especiales le dan valor agregado al producto y generan diferenciación y variedad en el mercado.

El diseño industrial se encarga de los aspectos técnicos-tecnológicos que han de permitir siempre la más optimizada fabricación de los objetos e incorpora todas las propiedades necesarias para que estos puedan resultar productos. Es decir, se ocupa también de las necesidades del mercado y de todos los condicionantes y aspectos funcionales y comunicativos-culturales de los objetos estableciéndose siempre como mediador entre las necesidades de los usuarios y las necesidades de las industrias, equilibrando el beneficio y las soluciones entre ambas partes. (Maldonado T, 2011, pág. 3)

El Diseño Industrial urbano, implica en los profesionales una apertura a una mayor reflexión, análisis, investigación responsable, ya que en la actualidad, el desarrollo de las ciudades es de mayor complejidad, el espacio público está expuesto a una demanda excesiva de objetos que crea una verdadera especulación del espacio urbano y en muchos casos puede superar la capacidad de confort y de claridad urbana. Hoy más que nunca se requiere

que la planeación estratégica sea congruente con la historia y el futuro que se quiere para la ciudad. En el caso del proyecto del Panecillo hay que explorar, indagar y desarrollar proyectos que ayuden a revertir el deterioro del mobiliario urbano ya existente, con un mobiliario funcional, estético, armónico integrado en la estructura urbana, que proporcione beneficios concretos a las ciudades y a los ciudadanos, y que sirva para implantar cambios que mejoren la calidad de vida de sus habitantes, la industria y el medioambiente

3.1.1. Mobiliario Urbano.

El mobiliario urbano es el conjunto de elementos que se incorporan a la vía o espacios públicos con el objeto de atender una necesidad social o prestar un determinado servicio al usuario como vegetación y ornato, descanso, comunicación, comercio, higiene, servicios e información, con su respectivo equipo o mobiliario y con una localización lógica para que cumpla con una óptima funcionalidad. El mobiliario urbano comprende todos aquellos elementos complementarios que se dividen por su dimensión y función en varios tipos ya sean: fijos, permanentes, móviles o temporales. El mobiliario y equipamiento son piezas clave en la calidad ambiental de un parque, en su confort, accesibilidad y seguridad.



Figura 42. Banca de Mirador
Tomado de Mobiliario urbano de parques.

3.1.2. Elementos del Mobiliario Urbano.

(Burdel B. 2005, pág. 320 - 324) Clasifica los elementos según su función en:

Tabla 1. Elementos Del mobiliario urabano

FUNCIÓN	ELEMENTOS
Vegetación y ornato	Protectores para árboles. Jardineras. Macetas Vegetación
Descanso	Bancas Sillas.· Mobiliario complementario, Reloj · Juegos infantiles
Comunicación	Cabinas telefónicas, · Buzones de correo
Información	Columnas. Cartelera publicitarias con anuncios. · Información turística, social, cultural · Unidades de soporte múltiple · Placas con nomenclatura
Necesidades fisiológicas	Sanitarios Públicos, Bebederos
Comercios	Kioscos para venta de periódicos, Libros, Revistas , artículos folklóricos, Dulces, Flores
Seguridad	Vallas, bolardos, rejas , · Casetas de vigilancia · Semáforos · Señalamiento horizontal, · Pavimentos y protecciones, guarniciones. · Protectores para: peatones, árboles, áreas verdes, vehículos Señalamientos: vial, peatonal, restrictiva, preventiva, informativa, vehicular, comercial Iluminación , Niveles de Iluminación banquetas, andadores
Higiene	Recipientes para basura Recipientes para basura clasificada · Contenedores
Servicio	Postes de alumbrado · Unidades de soporte múltiple · Parquímetros · Soportes para bicicletas · · Para sitios de automóviles de alquiler
Infraestructura	Registros · Energía eléctrica · Agua y alcantarillado · Registros de semáforos · Coladeras · Transformadores · Bocas de tormenta

Tomado de Burdel B. 2005, pág. 320 – 32

3.2. Diseño del mobiliario urbano de El Panecillo

Las exigencias del progreso, la complejidad del desarrollo y crecimiento de la estructura urbana, la aparición de nuevas actividades, el avance de las nuevas tecnologías y la demanda de los nuevos servicios, han provocado nuevas necesidades y cambios en la mayoría de las ciudades. Esto se puede apreciar con claridad en El Panecillo, que hasta hace poco era un parque, hoy es un centro poblado, con múltiples necesidades y exigencias. Era visitado por foráneos, hoy es un centro turístico de gran importancia. No se le daba toda la importancia que tenía, hoy, es un punto importante en la mira de las actividades del Gobierno local.

Por estas y muchas otras razones este proyecto de implementación de mobiliario urbano es importante, tratará de poner por obra todas las indicaciones dadas por las Normas UNE; ISSO y las del propio Municipio de Quito. Se cumplirá con las normas de calidad, seguridad y armonía con el entorno urbano., asegurando solidez y un mantenimiento fácil de acuerdo a criterios generales fijados por la municipalidad.

En este proyecto se buscará que el orden y la claridad urbana se mantengan con la ubicación y diseño adecuado de los elementos y muebles urbanos y se establecerán conceptos, que le den al Panecillo una personalidad y una identidad que le distinga de los demás. Además se buscará que el diseño del mobiliario urbano consiga la integración entre el valor artístico y el valor de uso de todos los objetos que participan de la vida cotidiana del entorno inmediato que es la ciudad.

Se tomará muy en cuenta, desde el diseño de los elementos y muebles urbanos, la resistencia a la agresividad del medio ambiente y del entorno urbano, el deterioro que sufre durante el tiempo que ha de permanecer en uso y la facilidad de conservación y mantenimiento para hacer más eficiente el comportamiento del espacio urbano.

Se desarrollará un mobiliario mejor pensado, con tecnología más moderna que permita crear todos los elementos de un producto, aplicar modificaciones y correcciones antes de ser avaladas para pasar al proceso de fabricación, ahorrando tiempo y dinero. Burdek B. (2005, p. 324).y con mayor y mejor mezcla de materiales, como madera, metalurgia, plásticos y nuevos materiales, todos combinados a la vez.

El diseño y dimensiones del mobiliario urbano del Panecillo se basarán, en estudios antropométricos y en estudios ergonómicos, tomando en cuenta los estudios específicos de los requerimientos derivados de las personas con discapacidad.

Se definirá la dosificación, localización, distribución y emplazamiento del mobiliario urbano. Se ubicará el mobiliario cuidando el espacio para facilitar el tránsito peatonal en superficies continuas, sin obstáculos, con un ancho suficiente para permitir el cruce de dos peatones mínimo, el paso de coches para bebés o sillas de ruedas para las personas con discapacidad y se cuidará que mobiliario demasiado alto que impida que la mirada pierda una vista de interés y la sensación de un servicio útil y agradable.



3.2.1. Características del mobiliario urbano para el Panecillo.

En el siglo XXI, según los diseñadores modernos, caben todo tipo de estilos, formas y materiales para el mobiliario urbano, pero todos deben guardar estas características básicas:

- Funcionalidad, e integridad, que su uso sea fácil para los seres humanos sin importar su edad, género, estrato social o estado físico.
- Utilización de criterios de claridad y versatilidad. No al exceso de elementos.
- Accesibilidad integral., diseñados y ubicados de forma tal que toda persona pueda acceder a él sin que suponga una barrera en el desenvolvimiento habitual. Y que permitan la libre circulación de peatones y vehículos. Para que un elemento de mobiliario o equipamiento urbano pueda considerarse accesible, habrá que atender a tres factores complementarios, como son: un diseño accesible del elemento incluyendo su fácil identificación y comprensión; una ubicación adecuada del elemento (lo que permite la aproximación y uso del mismo); y una correcta dotación que se traduce en la disposición en el espacio de un número suficiente y en un emplazamiento asimismo idóneo. : (Fernández Jesús de Benito, 2005 , doc, pág 15).
- Austeridad en el rigor de los materiales y simplificación en las formas. Economía, racionalidad en su colocación, recordando que tiene prioridad el mobiliario vial sobre el de los servicios y éste sobre el complementario, para efectos de localización y posición.
- Integración no incorporación. Deben armonizar con la estética ambiental no alterando la idiosincrasia del paisaje urbano, proporcionando un entorno físico acogedor, sencillo, agradable. y utilizando elementos coherentes con el momento actual pero respetuoso con otras arquitecturas ya colocadas en el sector
- Durabilidad y permanencia en el tiempo considerando las condiciones ambientales a las que esté expuesto y el material con el que se lo haya fabricado para resistirlo.

- Facilitar la reparación y mantenimiento de los mismos, sin agredir la ecología del sector. Jiménez C. citado por: (Nebot J, 1989, pág 101-103)

3.3. Ergonomía

La ergonomía es la tecnología que aplica y descubre información sobre la conducta humana, sus capacidades, limitaciones y otras características para el diseño y mejora de herramientas, máquinas, sistemas, tareas y trabajos para lograr que los ambientes laborales sean productivos, seguros, confortables y efectivos. (Lillo Jover, 2000 pág 19)

Está comprobado que el ser humano no dura más de un minuto sentado, sin moverse en una misma posición y esto se debe a que el cuerpo siempre busca comodidad. Por eso diseñadores y fabricantes pasan gran parte de su tiempo haciendo el mueble más adaptable, y aquí ergonomía y antropometría son las principales herramientas. (Burdek B, 2005, pág 324)

En los últimos años la preocupación de diseñadores industriales y fabricantes de muebles es lograr que estos sean ergonómicos. Buen mobiliario que facilite las posturas correctas ya que está comprobado que las malas posturas representan aproximadamente 75% de las lesiones, dolores de espalda o cuello, así como problemas en la columna vertebral (derivados de lesiones en ligamentos, vértebras y discos)

3.3.1. Antropometría

La antropometría estudia las diferentes medidas del cuerpo humano, para adaptar el entorno y los objetos creados a las personas. Los productos deben ser adaptados a un usuario promedio.

“Bienestar, salud, productividad, calidad, satisfacción en el puesto de trabajo, etc., lo proporcionan, en gran medida, las relaciones dimensionales armónicas entre el hombre y su área de actividad., según opina (Móndelo, 1994 pág 64)

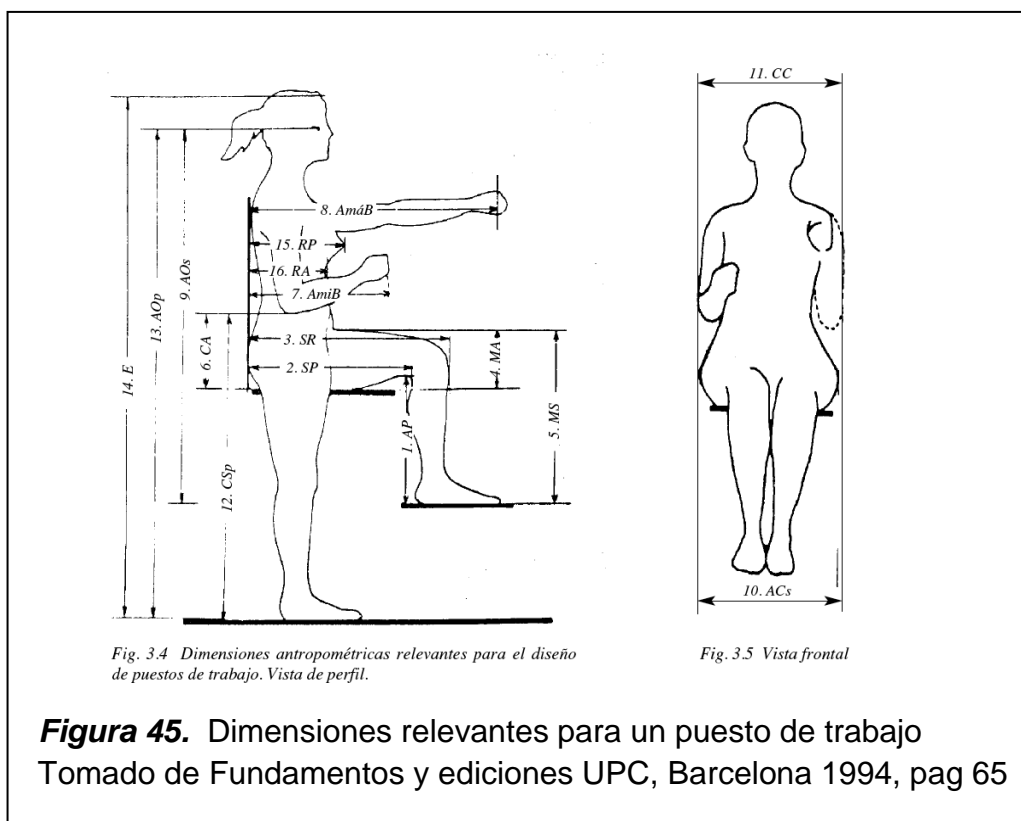

3.4. Mobiliario Urbano para el Panecillo:

3.4.1. Bancas: Las bancas son elementos destinados para sentarse, tienen como función proveer descanso a sus usuarios, proporcionándoles una posición cómoda, en un lugar agradable y acogedor. Para ello es necesario adecuarlas ergonómicamente al usuario, con el fin de que tengan una posición confortable al sentarse. Deben ser firmes, seguras, de estructuras resistentes y agradables a la vista. Además conviene ubicar las bancas en lugares sombreados o parcialmente asoleados y en la cercanía de plantas, que brinden un descanso placentero. En el Panecillo las pocas bancas existentes en su mayoría son de cemento, están bastante deterioradas y no cumplen con los principios ergonómicos establecidos.



Figura 46. Bancos de “El Panecillo”

Se anexa el trazo de un banco de mobiliario urbano; del tipo de los que presentan una estructura resistente soportada por patas en cuya estructura se fijan tableros con tornillos pasantes y tuercas que definen el asiento y el respaldo, mientras que las patas constituyen contornos de la propia estructura, uno de cuyos lados inferiores se fijan al suelo mediante tornillos y tuercas; caracterizado porque la estructura resistente está constituida por una parte superior en forma general de U que determina el extremo del respaldo y los reposabrazos; mientras que los reposabrazos se prolongan hacia la parte anterior y frontal en tramos rectos que definen las patas delanteras; del tramo central de la U parten, en las zonas angulares, tramos de la propia estructura que determinan las patas traseras y además son el soporte en el que se fijan las piezas oblongas rectas de madera, que determinan el respaldo; estando conectadas las patas por tramos rectos transversales que constituyen el soporte de fijación de las piezas oblongas correspondientes, de madera que determinan el asiento.



Figura 47. Banco urbano moderno
Tomado de Sanz García, Miguel Ángel



Fabricado en hierro o acero al carbono, pintado con una mano de imprimación antioxidante y dos de pintura polimerizada.

Banco doble

Elaborado en madera y hierro, útil por el espacio que ocupa y por su estructura resistente.



3.4.2. La mesa ergonómica.

Debe contar con amplitud interior suficiente (60 centímetros de ancho y 65 ó 70 de profundidad), lo que evitará que las rodillas choquen o que las piernas se encuentren limitadas en sus movimientos.



Figura 50. Mesa ergonómica
Tomado de Archiexpo mobiliario urbano

Una forma de medir la altura en las mesas es por medio de los codos (los mismos deben estar a 10 o 12 cm de la superficie) el largo y al ancho estará dado de acuerdo al diseño

3.4.3. Sillas ergonómicas

El diseño de las sillas ergonómicas debe favorecer una posición libre y correcta de la pelvis para que la columna conserve sus curvas fisiológicas, y los discos intervertebrales reciben la fuerza de la gravedad de forma uniforme evitando las deformaciones. (Costa J, 1987,pág 178)

En ellas el peso debe quedar soportado en las diferentes zonas de apoyo de la silla, denominadas “tuberosidades esquiáles” (extremos inferiores del hueso pélvico). El cuerpo no se debe hundir más allá de 1.5 centímetros para que no se duerma la parte baja del cuerpo. El espaldar debe ser lo suficientemente alto para que brinde un soporte a los hombros.

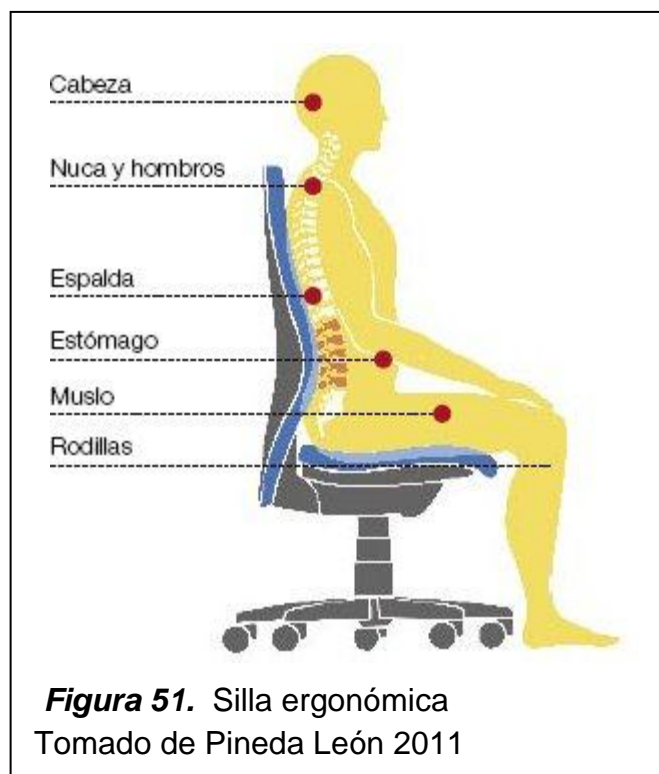

La silla debe aportar estabilidad; permitir que los pies se apoyen en el piso para impedir que la circulación sanguínea en los muslos disminuya a causa de presión excesiva. El respaldo debe ser regulable en altura, profundidad e inclinación, así como tener suave forma de "S" para que se adapte a la estructura de la espalda. Los reposabrazos no son indispensables pero, de tenerlos, su altura no debe obstaculizar la movilidad.

La base del asiento deberá ser flexible y firme a la vez, con distancia suficiente entre el borde del asiento y la articulación de la rodilla, a fin de no generar presión en la zona y facilitar la circulación. Los muslos, deben permanecer horizontales y las pantorrillas verticales, formando ángulo de 90 grados. La espalda debe mantenerse en posición recta; y la región baja de la espalda (lumbar) debe quedar cómodamente recargada. El tórax nunca debe quedar aprisionado entre la silla y la mesa. (Bojanini, 1985, pág 2)

En definitiva hay que considerar las posturas de los usuarios, para la determinación de las medidas antropométricas en el diseño de muebles.

Panero (J. Zelnik, 1983, pág 41) Por regla general, las medidas estándar se refieren más a la altura de todos los muebles; el ancho tendrá relación con el número de usuarios y de diseño.

3.4.4. Arriate. Es un recuadro dispuesto para tener plantas de adorno en jardines o plazas públicas. Delimitan áreas y circulaciones, proporcionando protección a los árboles y la vegetación. Separan también otras secciones del jardín, como el césped, senderos, áreas de estar o entradas

Los arriates deberán tener al menos un metro de profundidad como mínimo así como un buen drenaje, y construirse con materiales regionales de mantenimiento mínimo y resistente a los impactos, en especial cuando se localicen próximos a las áreas de circulación de vehículos y estacionamientos.



Figura 52. Tipos de arriate para el parque

En el Panecillo, los arriates no han tenido un mantenimiento y en la mayoría de los casos ha desaparecido.

3.4.5. Basureros: Son depósitos menores que se ubican al alcance de los usuarios para facilitarles la recopilación y almacenamiento temporal de la basura. Es conveniente que estos sean accesibles y manejables, para facilitar su uso. Para evitar la contaminación, es recomendable se les provea de tapa, que impida la entrada de agua y la salida de los malos olores. Asimismo, conviene que el interior sea removible, para facilitar el vaciado de los desperdicios.

La ubicación, distribución y emplazamiento del basurero estarán supeditados a conservar los espacios suficientes para el tránsito peatonal en aceras continuas sin obstáculos. En especial en la parte inmediata a los paramentos de bardas y fachadas.

En el Panecillo, los arriates no han tenido un mantenimiento y en la mayoría de los casos ha desaparecido.



El basurero urbano es de acero Inoxidable, tiene una capa pasiva transparente sobre la superficie media donde el cromo es el principal responsable, éste reacciona con el oxígeno del medio ambiente para formar así una capa anticorrosiva; no requiere ningún recubrimiento u otra protección a la corrosión para poderse mantener limpio y brillante aun con años de uso.

El basurero ecológico es de mucha utilidad, pues usado para clasificar la basura y educar así a las personas

Lastimosamente en el Panecillo, los pocos basureros existentes están en muy mal estado, y constituyen un símbolo de descuido e inoperancia de las autoridades.



Figura 54. Basureros en el Panecillo

3.5. Mobiliario de ornato.

Este tipo de mobiliario se combina o integra sobre todo con la vegetación y con el agua, con lo que se obtienen mejores efectos al ubicarlos en los espacios urbanos y crean una atmósfera agradable para la población

Los tipos principales del mobiliario de ornato son las fuentes, las esculturas y los monumentos. Es verdad que todo el Panecillo es un monumento, pero se requiere realizar trabajos de revalorización ambiental y paisajística, poniendo en valor la estatua de la Virgen de Quito y la Olla de El Panecillo, así como con la creación de equipamientos y servicios acordes a su función.

En la plaza se deben normar los espacios de ventas de artesanías y otros artículos turísticos, que en la actualidad se encuentran muy desordenados.



Figura 55. Kioscos de venta de objetos turísticos

Habría que dotar de servicio telefónico y de Internet, oficina de turismo, estacionamiento y rehabilitación de los sitios históricos servicios y

equipamiento para el turismo. Como ubicar binoculares u otros medios mecánicos auxiliares de observación y disfrute del paisaje circundante.

La olla, con todo su historial, encierra, tradición, costumbres, guarda en sí los tesoros nacionales, pero urgentemente necesita limpieza, cuidado, para que realmente sea un monumento turístico. Falcón Mariana (2005, p.12)



Figura 56. La olla de “El Panecillo” por fuera y dentro



Figura 57. Las áreas del bosque están totalmente descuidadas

3.6. Mobiliario urbano para personas con capacidades disminuidas.

En la actualidad la alcaldía de Quito y los gobiernos seccionales han puesto mucho interés en facilitar las actividades y el desplazamiento de las personas con capacidades disminuidas o limitadas para realizar, por sí misma, las actividades necesarias para su normal desempeño corporal, social, mental u ocupacional, como consecuencia de una insuficiencia somática, psicológica o sensorial. Se han tratado de eliminar todas las barreras arquitectónicas, los obstáculos que de alguna manera dificultan o entorpecen el libre

desplazamiento por los lugares públicos. Lastimosamente en El Panecillo se ha hecho caso omiso de esta normativa. Los espacios públicos no presentan ninguna facilidad para este tipo de turistas o visitantes.



Y según el artículo 9.5.3. de la normativa municipal, Mobiliario urbano SEDESOLIX-31 Secretaría de Desarrollo Social (Sede sol ,2010, art. 9.5.3) sobre barreras arquitectónicas en la vía pública, se establece que:

Las aceras deben permitir, en las esquina o sitios para el cruce de personas, las facilidades para que los discapacitados en sillas de ruedas puedan, en forma independiente y con un máximo de seguridad, descender o ascender de las mismas, para lo cual los pavimentos deberán ser resistentes y antiderrapante. Las juntas deberán encontrarse bien selladas y libres de arena o piedras sueltas; las pendientes no deberán ser mayores del tres por ciento, preferentemente.

En las intersecciones o cruces de aceras o de calles, que se encuentren construidas a distintos niveles, las superficies de ambas deberán llevarse al mismo nivel mediante el uso de rampas, con la finalidad de hacer factible el tránsito a personas en sillas de ruedas, con aparatos ortopédicos o con locomoción disminuida por algún padecimiento somático o avanzada edad.

En las aceras e intersecciones en que se construyan rampas para sillas de ruedas, los pavimentos, además de antiderrapante, deberán ser rugosos, de tal manera que permitan servir de señalamiento para la circulación de invidentes o débiles visuales.

Los estacionamientos de vehículos en la vía pública deberán contar, por lo menos con un espacio por manzana para el ascenso y descenso de discapacitados y ancianos. Dichos espacios deberán diseñarse de acuerdo con los requerimientos específicos y encontrarse claramente señalados como reservados para uso exclusivo.

3.6.1. Barreras arquitectónicas en lugares con acceso al público.

Las escaleras en su acceso desde la vía pública, deberán contar con una rampa para dar servicio a personas que se transporten en sillas de ruedas, o que usen muletas, bastones o aparatos ortopédicos, o que tengan disminuidas o afectadas sus facultades de locomoción.

Esta área especial de acceso deberá tener una pendiente suave, no mayor de 3%, ser antiderrapante, de cuando menos noventa y cinco centímetros de longitud, por lo menos, por cada cinco metros de extensión de la rampa, y con un pasamanos o barandal continuo, colocado a una altura de ochenta centímetros del piso. Así mismo, estará dotada, por ambos lados, de un bordo o guarnición longitudinal, de diez centímetros de alto por diez centímetros de ancho, contra el cual pueda detenerse la bajada precipitada de una silla de ruedas.

Las escaleras deberán contar con una pendiente suave, así como un acabado antiderrapante y estar dotadas de pasamanos o barandales para facilitar el acceso a personas con capacidades disminuidas. (SEDESOLIX 31, art. 9.31.)



3.7. El Diseño Gráfico la señalética y la señalización.

Coincidiendo con expresiones de expertos “El diseño gráfico es la más universal de todas las artes”, Una disciplina que pretende satisfacer necesidades específicas de comunicación visual mediante la configuración, estructuración y sistematización de mensajes significativos para su medio social.” Visto como actividad, el diseño gráfico es la acción de concebir, programar, proyectar, coordinar, seleccionar, organizar una serie de elementos para producir objetos visuales destinados a comunicar mensajes específicos. (Frascara Jorge 2006, pág 174) “Es un proceso de creación visual con un propósito que cubre exigencias prácticas (Wong Wucius 2001, pág 41) Es una herramienta que ayuda al diseñador a captar y organizar todos los datos visuales que pueden transmitir información de forma clara y directa”. (Dondis D.A. 1992, pág 167) por medio de composiciones gráficas, que den forma al mensaje lo hagan entendible y que se le haga llegar al público destinatario a través de diferentes soportes, como folletos, carteles, trípticos, etc.

Según el artículo 174 del Manual Práctico de Diseño, el principal componente de toda composición gráfica es el mensaje a interpretar, la información que se desea hacer llegar al destinatario a través del grafismo. Esta información se debe representar por medio de diferentes elementos gráficos. Los más comunes son:

- **Elementos gráficos simples:** puntos y líneas de todo tipo (libres, rectas, quebradas curvas, etc.)
- **Elementos geométricos,** con contorno o sin él: polígonos, círculos, elipses, óvalos, etc.
- **Tipos:** letras de diferentes formas y estructura, utilizadas para presentar mensajes textuales.
- **Gráficos varios:** logotipos, iconos, etc.
- **Ilustraciones**
- **Fotografías**
- **Cualquier otro elemento** visual apto para comunicar un mensaje.

Estos elementos básicos se combinan unos con otros en un grafismo, dando origen a:

- Las **agrupaciones**: conjuntos de elementos relacionados mediante la proximidad, semejanza, continuidad o simetrías. La **forma**: forma de cada elemento gráfico aislado y de las agrupaciones de elementos.
- Los **contornos**: partes límites de los elementos, que permiten distinguirlos de los demás y del fondo.
- La **ubicación**: lugar que ocupa cada elemento gráfico o agrupación de ellos en el espacio del grafismo.
- El **tamaño**: relativo de cada elemento gráfico respecto los que le rodean.
- El **color**: de cada elemento individual, o de cada agrupación de elementos.
- El **contraste**: intensidad de visualización de cada elemento con relación a los que le rodean y al grafismo completo.
- El **equilibrio**: o sistema de referencia espacial de cada grafismo
- La **simetría**: disposición espacial regular y equilibrada de los elementos que forman la composición gráfica. (Manual Práctico de diseño web. Art. 174)

3.7.1. La señalética y señalización.

(Joan Costa J. 2007, pág 11-12) definió a la “Señalética como una disciplina de la comunicación ambiental y de la información que estudia las relaciones funcionales entre los signos de orientación en el espacio y el comportamiento de los individuos para:

- Guiar, organizar y orientar las decisiones y las acciones de los individuos en lugares donde se prestan servicios”.
- Brindarles seguridad en su desplazamiento.
- Facilitarles la ubicación y accesibilidad, para dar eficiencia y efectividad a la circulación.

Desarrollando un sistema de comunicación visual que cubre la “necesidad de nivelación, de equilibrio absoluto, de confinamiento visual” sintetizado en un conjunto de señales o símbolos que cumplen la función de guiar, orientar u organizar a una persona o conjunto de personas. (Costa J. 1987, pág 139)

Según normas universales toda señal debe:

- Identificar y facilitar los servicios requeridos por el público.
- Utilizar códigos universales. Y conocidos por los usuarios.
- Utilizar signos estandarizados.
- Cumplir normas específicas locales e internacionales.
- Debe tener un significado independiente, claro y concreto y conciso, sin necesidad de dar explicaciones escritas.
- Deben transmitir unidad e identidad.

Los símbolos utilizados en este lenguaje de comunicación pueden ser lingüísticos, icónicos y cromáticos. (Costa J, 1987, pág 139)

- Símbolos lingüísticos: “son los que corresponden a las familias tipográficas y sus combinaciones semánticas en forma de enunciados” (Costa J Ibid 1987, pág 140)
- Símbolos icónicos son grafismos, pictográficos, ideográficos y emblemáticos.
- Símbolos cromáticos, son los que incluyen las gamas de colores
- (Costa J Ibid 1987, pág 140)

3.7.2. Clasificación de las señales

De acuerdo a su objetivo

Tabla 2. Clasificación de las señales

Nº	Tipo	Características
1	Orientación	Situar o ubicar a las personas en el entorno
2	Informativas	Dar a conocer los servicios variados

3	Direccionales	Instrumentos de circulación, entradas, salidas.
4	Identificativas	Confirman ubicación de productos y servicios.
5	Reguladoras	Previenen peligros, restringen usos y prohíben lugares, situaciones o actuaciones y pueden ser: Preventivas, restrictivas, prohibitivas
6	Ornamentales	Sirven de adorno

Tomado de Quintana Orozco Rafael pág 12-23.

Tabla 3. De acuerdo a su sistema de sujeción

Nº	Tipo	Características.
1	Adosadas	Pegadas a un muro
2	Auto- portantes	Ancladas al piso o a un poste.
3	De banda	Sujeta a dos muros o columnas de manera perpendicular.
4	De bandera	Sujeta por de sus lados de manera perpendicular.
5	Colgantes	Colgadas de arriba abajo desde un techo.
6	Estela de identidad	Señal volumétrica colocada generalmente en la entrada
7	Tijeras.	Señal provisional doble
8	Rótulo de caja	Compuestas generalmente por una caja de luz.
9	Cristal líquido.	Con tipografías digitales. Se utilizan en pequeñas distancias para facilitar su lectura

Tomado de Quintana Orozco Rafael pág 12-23.

3.8. Elementos gráficos que componen la señalética.

3.8.1. El pictograma.

Según varios autores, es la imagen simplificada de un objeto real que se utiliza para representar rápida y fácilmente un concepto o una información; es una representación gráfica una especie de código con una lectura propia, un dibujo convencionalizado que representa un objeto de manera simplificada y permite

trasmitir una información que elimina las barreras lingüísticas y permite la lectura instantánea del producto o servicio. Puede estar impreso a colores y en formas variadas, como parte de un código particular. El objetivo del símbolo es llamar la atención del usuario para que lea la información correspondiente.

Los pictogramas son independientes de cualquier lengua particular porque no representan palabras sino realidades y posibilitan una comunicación internacional. Según (Frutiger 1977, pág158) los pictogramas pueden ser de tres tipos:

Naturalistas.- que se refieren a siluetas humanas y objetos simples conocidos universalmente. Informan de manera inmediata y sin proceso de aprendizaje previo.

Los no comprensibles inmediatamente.- requieren de un esfuerzo de reflexión

Los que provienen de signos abstractos.- requieren de un proceso de aprendizaje o un conocimiento previo para definir su significado.

Pero todos los pictogramas independientemente del tipo al que correspondan deben ser

- Símbolos Universales, aceptados por todos
- Que tengan un solo significado,
- y que por medio de dibujos simplificados tomados de la naturaleza y representados en forma de silueta comuniquen en forma efectiva y eficiente un mensaje.

3.8.2. El Signo

En los pictogramas universales el signo es el elemento de principal impacto, es cualquier expresión gráfica que se utiliza de modo convencional para representar un objeto, una idea y transmitir el mensaje en la comunicación visual. el signo implica un significante o gráfico en general. Un significado o servicio designado y una función específica. El signo tiene determinado un

campo de acción y una relación funcional, que implica: según (Magariños de Morentín J. 2002, pág 9)

- **Denotar:** o mostrar en forma objetiva, precisa y explicita la identidad.
- **Significar:** Indicar en forma clara el objetivo para el que fue diseñado.
- **Connotar:** Relacionar conceptos e ideas indirectas, con el gráfico.
- **Estructurar:** Concebir el gráfico conjugando todos los valores de la expresión estética y darle armonía visual.
- **Expresar:** Trasmitir en forma concreta eficiente, efectiva y real el mensaje

Tipos de Signos

Tabla 4. Tipos de Signos

Nº	Tipos	Subdivisión
1	Por la intención	<ul style="list-style-type: none"> • Primarios • secundarios
2	Por la asociación significante	<ul style="list-style-type: none"> • Naturales • Artificiales
3	Por la materia de su significante	<ul style="list-style-type: none"> • Vocales • Gráficos • Gestuales.
4	Por su sentido en la percepción	<ul style="list-style-type: none"> • Acústicos, • Visuales • Táctiles

Tomado de Sánchez Avellaneda, María del Roció, 2006. Pág 29

3.8.3. El Texto.

Es llamado también rótulo, panel o señal. Se agrupa con la imagen para tener significado. (Aicher O, 1991, pág 99)

3.8.4. El Ícono.

Según (Magariños de Morentin, 2000, pág 677) Es el signo que mantiene una semejanza con el objeto al que representa. Se clasifica en:

- **Identificativos:** Permiten saber cuál es su objetivo, a través de sus características.
- **Descriptivos:** Contienen una descripción detallada de las características.
- **Normativos:** La imagen identifica y nombra totalmente al objeto.

3.8.5. La Señal. Es el elemento gráfico más obvio que provoca una acción condicionada y una reacción inmediata Según (Malmberg, Follis y Frutiger 1977,pág 158) pueden ser de cuatro tipos, de acuerdo a la función:

Tabla 5. Tipos de señales según su función

Nº	Malmberg	Follis	Frutiger
1	Señales de prohibición	Direccionales	De prohibición absoluta.
2	Señales de advertencia	Indicativas	De prohibición restrictiva.
3	Señales de mandato	Informativas.	De prohibición ilustrativa
4	Señales de indicación.	Prohibitivas.	Señales instructivas Señales informativas

Tomado de Sánchez Avellaneda María del Rocío

3.8.6. Las Flechas.

Son elementos determinantes de la composición de las señales, muestran la dirección. Van de la mano de la tipografía y de los pictogramas y propician una acción y una dirección. El origen de la flecha está en el gesto de la mano y del dedo índice. Sánchez Avillaneda María del Rocío (2006, p.38)



3.9. Relación entre la señalética y la percepción humana

El ser humano capta información a través de los cinco sentidos, pero por el sentido que más información recibe es la vista. La vista capta el 80% de la información mientras que el 20% restante es captado por el resto de sentidos. Las señales deben por lo tanto, diseñarse teniendo en cuenta la percepción que tienen los humanos y las inferencias visuales que pueden haber en el entorno, como por ejemplo: la falta o exceso de luz, los fenómenos naturales, contaminación visual etc. (Costa J, 1987, pág 143).

La percepción es el proceso mediante el cual una persona interpreta estímulos sensoriales en forma comprensible. Construye un concepto, asociando la señal observada por los sentidos y la noción o preconcepción aportado por la mente.

La percepción permite captar, aprehender y simbolizar mentalmente los signos observados.

En la percepción humana intervienen tres etapas o fases:

- La sensorial o impresión a través de los sentidos.
- La simbolización o asociación entre preconcepto y símbolo captado.
- La reacción afectiva o impresión de agrado o desagrado tras su comprensión.

Las investigaciones revelan que por lo general, una persona atenderá:

- Al estímulo más intenso.
- Al de mayor contraste ya sea cualitativa o cuantitativamente.
- Al que da apariencia de movimiento.
- Al que guarda constancia perspectiva de tamaño, forma y color.
- Al que mantiene una gradiente de textura.
- Al que suministra señales de profundidad.

En la percepción visual las señales tienen por función ayudar, informar, orientar al ser humano, por lo que se requiere de “ un lenguaje simbólico, universal, de rápida visualización de modo que se lo pueda reconocer de forma automática y casi involuntaria”. (Martín 2002, pág 287)

Las señales deben diseñarse teniendo en cuenta:

- Cualidades específicas de una señal externa.
- Relación figura-fondo.
- Experiencias previas
- “Inferencias visuales del entorno”. (Sánchez M 2006, pág 43)

La investigación revela que la percepción y respuesta a la señalización están condicionadas por las características físicas, pero también por las características psicológicas de cada persona. Algunas características físicas para tener en cuenta a la hora de diseñar y ubicar una señal son las siguientes: Sánchez M. (2006, p. 43).

- Campo de visión : Algunos estudios informan que el cono normal de visión humana utilizable en señalización es de unos 60°. Las áreas fuera de este cono tienden a verse con menor detalle.
- Agudeza visual: Depende de cada persona
- Rango de lectura: Lo normal es que una persona sea capaz de leer 250 palabras por minuto. Aunque en el caso de desplazamiento en vehículo no se deben incluir más de 6 términos en la señal. Sin embargo hay que tomar en cuenta que la edad, la inteligencia, y la educación son factores que influyen en este rango.

Algunas características psicológicas:

- Relación con la figura del fondo: Según estudios, los modelos o formas son percibidos de acuerdo al color del fondo de la señal u objeto.
- Las formas son delineadas por sus extremos formando contornos perceptibles, cualquier forma que afecte la percepción de estos contornos afectará el reconocimiento del objeto.
- Color: Tiene la capacidad de provocar distintos estados de ánimo. Por ejemplo, el rojo se asocia a peligro y el amarillo a alerta. El color puede ser utilizado como un elemento de identificación secundario o como un código

Además los sistemas de señalización urbanos para El Panecillo, según Sánchez M. (2006, p 43), deben observar una conducta basada en tres polos que actúan al unísono en la percepción del mensaje:

- a) **Secuencialidad:** por la reiteración constante y secuenciada en el paisaje.
- b) **Previsibilidad:** a través de la colocación sistemática, que hace previsible su localización.
- c) **Estructura:** por su conformación estructural: forma, dimensión, color, contenidos y aspectos visuales del signo.

3.9.1. Relación Señales - Usuario.

Un aspecto imprescindible es el ángulo de la visión humana que no puede tener una desviación mayor al 10%, sobre todo para la altura de colocación.

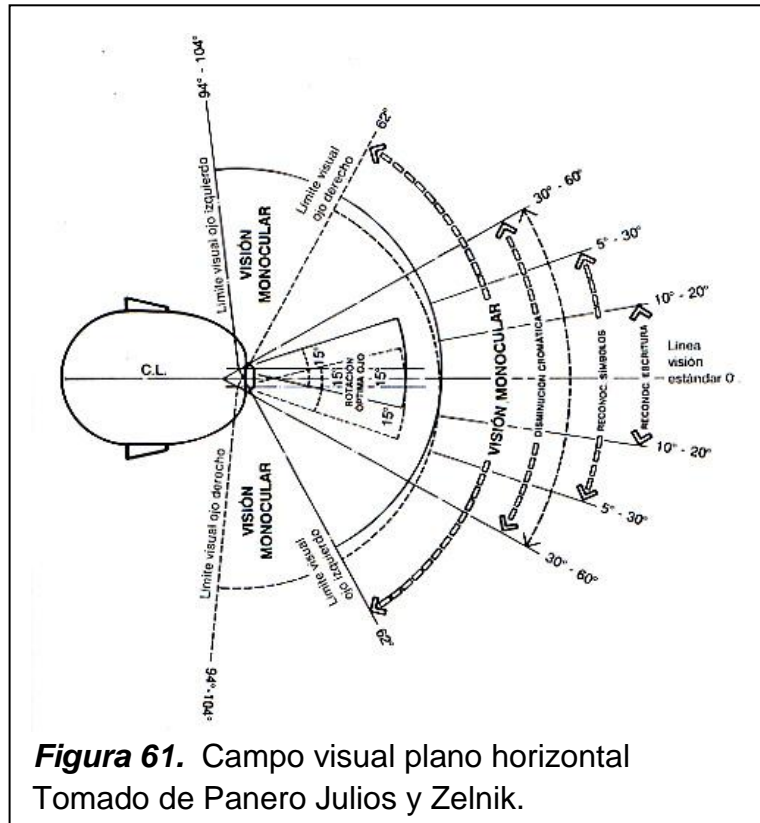

Se considera que el campo normal de visión es la percepción del espacio, medida en ángulo que puede ser vista cuando la cabeza y los ojos están fijos. Este campo se encuentra determinado por un ángulo de 60 grados hacia la derecha y hacia la izquierda en el plano horizontal, y de 50 grados hacia arriba y 70 grados hacia abajo en plano vertical. El promedio de altura del nivel visual medio es de 160 centímetros desde el suelo; de 130 centímetros cuando está sentado y de 140 centímetros al conducir un vehículo. Panero, (Julios y Zelnik 2002,pág 287)

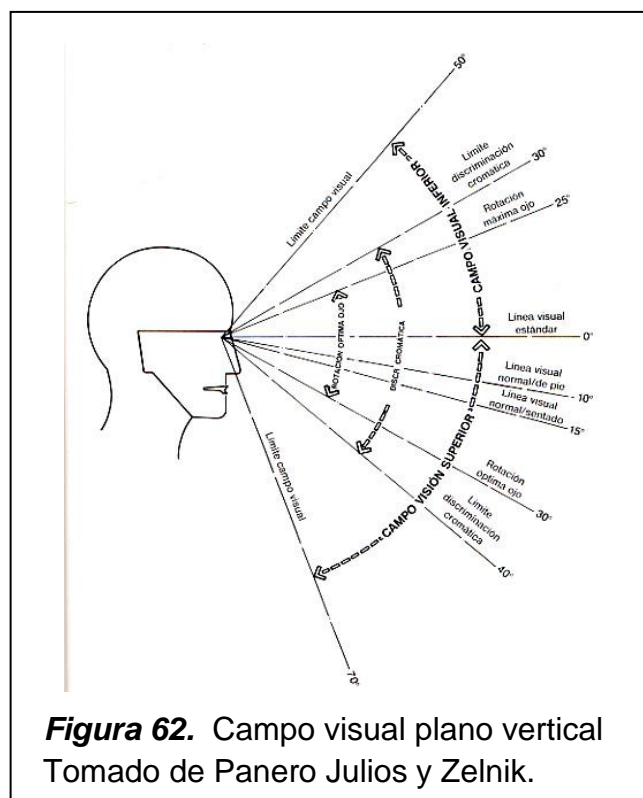

Dependiendo de la distancia de la que se va a observar la señal, se tiene que variar tanto las medidas de sus elementos, como la altura a la que se ubique, sabiendo que el ángulo de visión aumenta cuando la distancia señal-individuo aumenta.

Las personas con limitaciones físicas son un factor referencial importante, al momento de colocar las señales por sus necesidades específicas. Y habría que tomarles en cuenta.

La relación de las señales con el potencial usuario es uno de los componentes importantes para lograr una buena percepción del mensaje. Se debe evitar elementos que distorsionen, como una mala iluminación, poca legibilidad o contaminación visual. Alarcón V, (Gonzalo, 2000, pág 76)

3.9.2. Visualización y percepción.

La percepción y la respuesta a una señal están condicionadas a factores humanos como:

- Visión

- Capacidad lectora.
- Relación figura-fondo.
- Materiales utilizados
- Factores ambientales.
- El color de las señales.

3.9.3. Factores ambientales que pueden afectar la percepción.

Según (Alarcón V, 2000, pág 76) Existen algunos factores que afectan la percepción de la señalización y están relacionados con el medio ambiente en que esta se sitúa, las más importantes son:

- la calidad y la intensidad de la luz ambiental que cae sobre la señal,
- las obstrucciones visuales entre el observador, la señal y el ambiente visual detrás o alrededor de las señales.

En muchos de los casos, la iluminación artificial, la localización de las señales y los elementos gráficos pueden ayudar a controlar los factores ambientales

*En la medida en que los niveles de iluminación decrecen, el contraste entre la figura se incrementa, en señales sin iluminación propia este contraste se incrementa usando motivos claros sobre fondo oscuro. y ante la imposibilidad de utilizar iluminación artificial, se deben buscar mayores contrastes.

*Luces de color sobre señalamientos cromáticos pueden disminuir la percepción, los excesos de iluminación también pueden afectar la percepción al crear un efecto de halo alrededor de las partes claras.

*La iluminación interna puede ser utilizada aunque la luz ambiental sea correcta, para dar un mayor énfasis.

3.9.4. Obstrucciones visuales

Uno de los factores humanos directamente relacionados con este problema es el nivel visual, debe tomarse en consideración la circulación básica de los usuarios, para evitar obstrucciones entre el observador y la señal. Es importante que el diseñador:

- Coloque las señales a una altura tal que permita ser vista por encima de las cabezas del resto de usuarios.

- Observe el tipo de ambiente e iluminación que rodea a la señal
- Observe si hay otros elementos arquitectónicos que puedan obstruir la visión.
- Prever si hay árboles que puedan crecer e interferir con la señal a futuro.

Dimensiones de las señales.

Para las dimensiones de las señales se utilizarán los valores normalizados explicados en el siguiente cuadro:

Tabla 6. Distancias y tamaños

Distancia de lectura en metros	Tamaño de letra en centímetros.
5 m.	14 cm.
4 m.	11.2 cm.
3 m.	8.4 cm.
2 m.	5.6 cm.
1 m.	2.8 cm.

Tomado de Normas UNE, 81-501-81

3.10. Legibilidad de las señales

Legibilidad es la capacidad de leer con facilidad, y comprensión y con un mínimo de fatiga y errores. (Quintana R, pág 59)

Legibilidad se le define como el contraste que ofrece la tipografía o el signo sobre un soporte.

Esta depende de:

La longitud de la línea de texto: mientras más larga más difícil de leer.

Del número de columnas dentro del texto. Se tienen que evitar las columnas muy corta pues rompen con la continuidad en la lectura.

Del interlineado pues un escaso interlineado tiende a provocar que los lectores salten líneas del texto.

De la nitidez de los números y letras

Fundamentalmente depende del espacio que existe entre cada letra del texto, esto incrementa de un 20 a un 40 % la lectura del mensaje.

De la relación existente entre ancho de letra y su altura.

Por estas y otras razones es importante diseñar de manera clara y precisa cada señal para que tenga un mejor funcionamiento y que el proceso de comunicación visual sea efectivo.

Estudios de distancia indican que una persona con una visión de 20/20 a la luz del día puede leer tipografía de 2.5cm a una distancia de 15m. Sin embargo para señalización se tendrá que hacer los ajustes necesarios para abarcar a un mayor número de observadores. (Quintana Orozco, 2006, pág 60)

3.10.1. Criterios de legibilidad

Visión a corta distancia.

“Las señales son de tamaño pequeño, diseñadas para ser vistas desde distancias menores a 10 metros. Deben ser colocadas a una distancia de entre 1.5 y 2.5 metros desde el suelo.” (Quintana Orozco Rafael, 2006, pág 60)

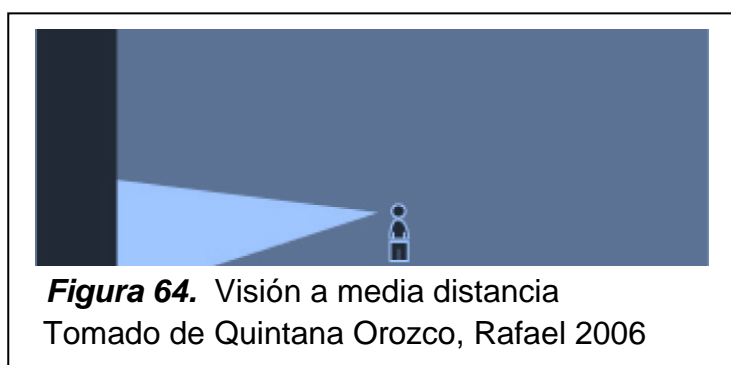
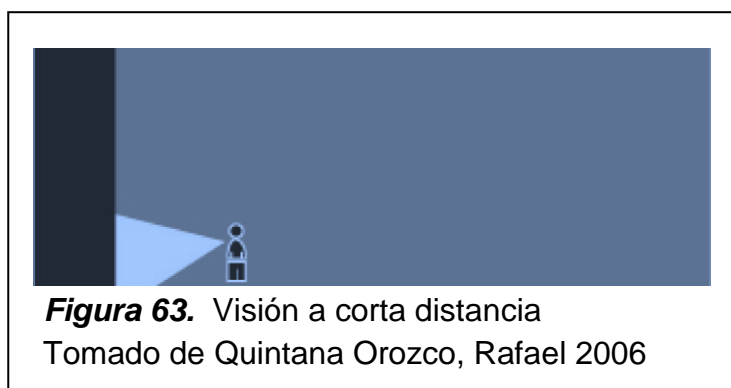

Se utilizan señales comprendidas a distancia entre 10 y 15 metros entre el observador y la señal. El tamaño del letrero no puede ser menor a 1 x 1 metros.

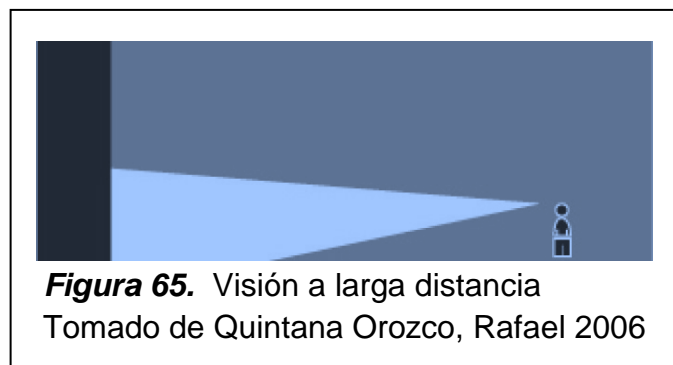

Los letreros deben estar situados a una distancia equivalente a un primer piso de un edificio. Deben ser de gran tamaño y deben utilizar recursos que les hagan más visibles en horas pertinentes

3.11. Pautas generales para las señales táctiles.

Según las Normas y leyes Universales las señales táctiles son esenciales para personas que carecen de visión, o para aquellas cuyo bajo resto visual les permite localizar la señal pero no distinguir los caracteres individuales. La señalización táctil deberá satisfacer las necesidades de los invidentes, de modo que detecten con su bastón o con sus pies franjas de pavimento especial señalizador y con sus dedos la información escrita o gráfica en general que se les ofrezca.

3.12. La Tipografía:

Es el conjunto de signos símbolos o caracteres, gráficos, o letras construidas para comunicar un mensaje, transmitir con habilidad, elegancia, claridad y eficacia las palabras. (Costa Ibíd., pág 178)

Tipo: Es el modelo o diseño de una letra determinada

Fuente tipográfica: Es el estilo o apariencia de un grupo completo de caracteres, números y signos, regidos por unas características comunes.

Familia tipográfica: Significa un conjunto de tipos basado en una misma fuente, con rasgos propios y algunas variaciones, tales, como por ejemplo, en el grosor y anchura.

Dentro de un sistema señalético, el tamaño de la letra deberá ser el mismo para todas las señales. Deberá cuidarse el interletreado, el interlineado, la distancia entre las palabras, distancia entre el texto y pictogramas, y márgenes. Se deberá cuidar el contraste del fondo con las letras para realzarlas y facilitar la lectura. (Costa J, 1987, pág 178)

3.12.1. Tipografía señalética

En este proyecto, la tipografía tiene un papel muy importante ya que su uso adecuado según el medio en el que se va a desempeñar determina qué tan bien llegará el mensaje al receptor, por esto debe ser clara y directa. La tipografía tiene dos funciones:

Función lingüística

La tipografía representa gráficamente al lenguaje por medio de signos que corresponden a ciertos sonidos.

Función semántica

La tipografía tiene una dimensión semiótica, tiene significados complementarios a la palabra, toda forma es semántica y hace afirmaciones sobre lo que representa.

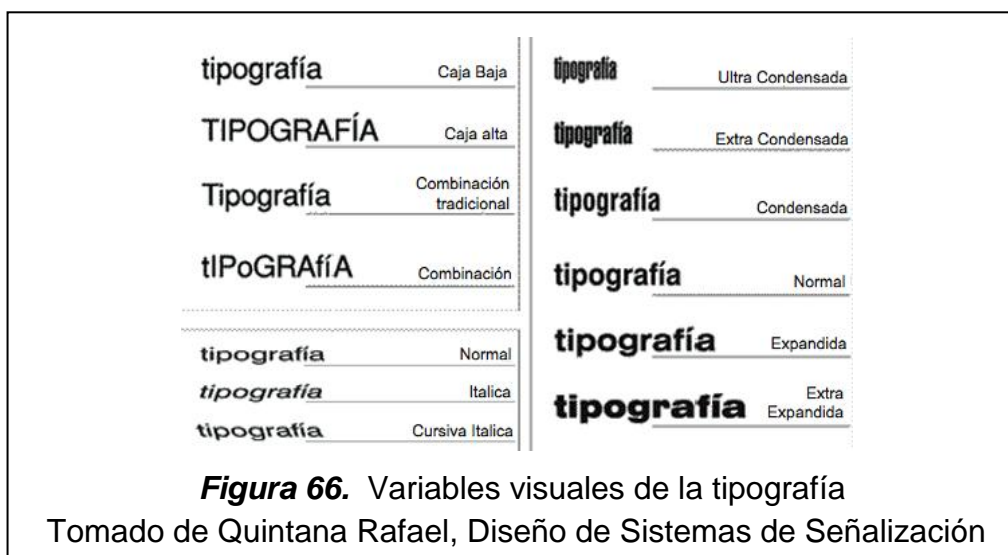

3.13. Cromática para la señalización.

El color forma parte esencial de la señalización. como lo afirma Swann Alam para el diseñador gráfico es una cualidad de luz reflejada por las superficies entintadas y no entintadas.” “Swann Alam (1993,p. 49)

La percepción del color está relacionada a la forma de la superficie en la que está plasmado, es importante que exista armonía en esta relación. (Sánchez María, 2006,pág 43) en su libro Señalética .conceptos y fundamentos aconseja que:

Para una forma triangular se utilizará de preferencia el color amarillo por su radiación hacia los lados, el azul no es recomendado para formas circulares ya que parecería que desaparece por los movimientos céntricos; el rojo se relaciona adecuadamente con las formas cuadradas, para formas trapezoidales se aconseja el color naranja; el verde funciona perfectamente con cualquier forma. Además según Sánchez se debe tomar en cuenta la función informacional de los colores

Tabla 7. Función de los colores

Nº	Color	Significado Función de los colores.
1	Rojo	Prohibición Alto No cruce. Identificación de equipo de incendios.
2	Amarillo	Prevención. Riesgo. Espere.
3	Verde	Protección Primeros auxilios
4	azul	Obligación Información Señalamiento de lugares Servicios.

Tomado de Sánchez Avellaneda María. Señalética: conceptos y fundamentos. (Argentina. ed. Alfa grama 2006, pág 43)

Y los criterios que favorezcan el equilibrio entre el tamaño, intensidad y los valores así: Si un área a ser coloreada es muy grande se deben utilizar colores neutros o menos intensos; Si el área es pequeña se deben utilizar colores fuertes, intensos o saturados; Una pequeña área oscura equilibra una zona grande clara y viceversa; La repetición excesiva de colores causa monotonía; Un esquema de color es más atractivo cuando el área de cada uno es de diferente tamaño, siempre y cuando haya un color predominante que anule la desproporción.

Según expertos, el ojo humano percibe la intensidad del color. Es más sensible al color amarillo, con iluminación máxima. A medida que la iluminación se reduce la sensibilidad se deriva hacia zonas de color verde. **Normas UNE-81-501-81**

3.14. MATERIALES UTILIZADOS EN LA FABRICACIÓN DE LAS SEÑALES.

Según (Quintana O, 2006, pág107) los materiales más usados son:

3.14.1. MADERA

Es el material más usado para sistemas de señalética, por su multifuncionalidad, fácil manejo, estética, durabilidad y costo. Se debe someter a procesos de secado, lacado, barnizado, teñido y la trata de insectos y a la unión con otros materiales. La madera es considerada un material resistente y natural. Entre las más usadas por ser muy resistentes están: el roble, el haya y el fresno

3.14.2. PLÁSTICOS.

Son materiales muy usados por ser fácilmente moldeables gracias a procesos térmicos se clasifican según su característica en termoplásticos y termo fijos. (Alarcón pág 75). Los más utilizados en señalética son:

PVC AUTOADHESIVO: Material de fácil aplicación sobre cualquier superficie lisa, limpia, seca y sin grasa. Especialmente indicado para señalización a corto plazo de máquinas, contenedores e instrucciones y señales de seguridad en plantas industriales.

PVC RIGIDO (GLASSPAK): De 1 mm de espesor aproximadamente, lo que le hace apropiado para fijarlo directamente sobre cualquier base sólida (ladrillo, madera, metal, etc.) o cuando la superficie es inapropiada para PVC AUTOADHESIVO.

PLÁSTICO RÍGIDO (POLIESTIRENO): De 1 y 2 mm. de espesor, y superficie brillante. Resistente al alto impacto y a una gran variedad de productos químicos. Y buena resistencia a la intemperie.

3.14.3. ACRÍLICOS: Tienen poca resistencia al impacto pero pueden ser revestidos para lograr mayor durabilidad.

3.14.4. POLI CARBONATO: por su extensa variedad en el mercado y su resistencia para exteriores, con duración de hasta cinco años.

3.14.5. ESTIRENO: Material de bajo costo, de varios grados de durabilidad, resistente al impacto y a la viscosidad. Existe en varios colores traslúcidos Sirve para ser utilizado en alto relieve al igual que el acrílico.

3.14.6. VIDRIO ACRÍLICO O MATACRILATO: Sirve para displays luminosos y también como placas de vidrio informadoras de áreas internas.

3.14.7. METALES:

Son utilizados desde hace mucho tiempo por su resistencia y versatilidad en cuanto a formas y tamaños. En señalización los más utilizados son acero y aluminio. (Quintana O. ibid, pág 105)

ALUMINIO ANODIZADO: De 5/10 y 8/10 de espesor. Excelentes resultados para uso permanente en interiores y exteriores.

3.14.8. FOTOLUMINISCENCIA ADHESIVA O RÍGIDA: Este material actúa tanto con la luz natural como artificial. Después de su activación por cualquier fuente luminosa brillará en la oscuridad, para dar información de seguridad vital (vías de evacuación y equipos contra incendios, etc.) durante los cortes de

fluido eléctrico. No contiene plomo, fósforo ni sustancias tóxicas o radiactivas, por lo que no representa ningún riesgo para la salud.

3.15. Sistemas de Sujeción.

Las señales pueden colocarse en soportes permanentes o temporales, dependiendo de la forma de la señal, las uniones y la fuerza necesaria para mantenerla unida. (Quintana O. *ibid*, pág 12 - 23) Y pueden ser:

3.16. El Anclaje.

Se utilizarán tuercas y tornillos para la seguridad de la señalética interna.



3.17. Producción de señales: pauta modular.

Para el diseño, elaboración y producción de señales es importante establecer un módulo y una estructura compositiva que regule, siga un lineamiento y establezca una serie. La disposición de los módulos forma una estructura compositiva para organizar los elementos en mensaje, panel señalético o diseño en general.

La más simple es la retícula de construcción común compuesta de líneas verticales y horizontales y hay que cuidar que los grosores de las líneas y direcciones se estandaricen en todo el proyecto para conseguir unidad y orden (Timoty Samara 2011,pág 12)

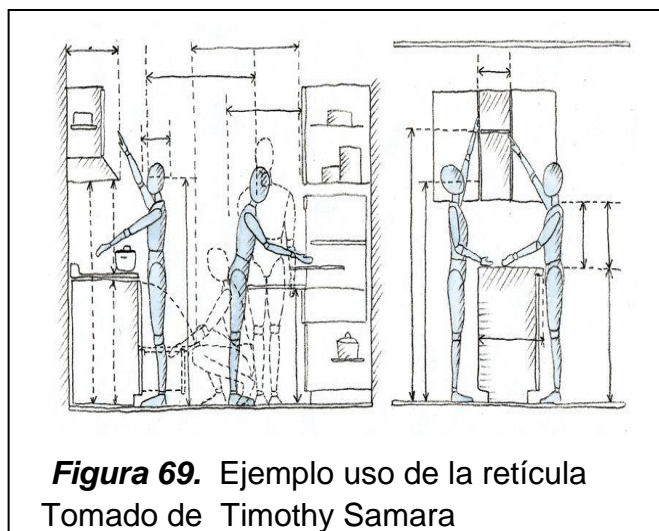

3.17. Desarrollo de un programa de señalética

Según Costa J. este tipo de programas se estructura en cinco fases relacionadas entre ellas que son: planeamiento, organización, diseño, realización y supervisión. Las dos primeras comprenden el diseño conceptual y la organización del proyecto, mientras que las restantes se enfocan en la realización del programa en sí, y la verificación de su funcionamiento (Costa J. 1987, pág 123)

3.17.1. El Planeamiento.

- En esta etapa se estructura las actividades, el proceso y la forma de desarrollarlas.
- Se identifica el lugar para establecer el sistema de señalética
- Se analizan los requerimientos en cuanto a diseño de comunicación visual

3.17.2. La organización.

- Se determinan las actividades concretas útiles para alcanzar los objetivos planteados.
- Se clasifican los datos y se los analiza.
- Se determina la tipología de las señales que serán instaladas en los espacios específicos sin descuidar las áreas restrictivas y de emergencia.
- Se enlistan las señales con sus respectivos contenidos.
- Se definen palabras claves y sus equivalencias icónicas.
- Se clasifican las señales de acuerdo a su tipología
- Se detalla el sistema de nomenclatura para formalizar la información señalética.

3.17.3. Diseño.

Se reafirma la información de la fase anterior. Se hace la traducción icónica de cada término seleccionado, tomando en cuenta:

- La tipografía que manifieste un mensaje directo
- Los pictogramas normalizados y universalizados.
- El código cromático para distinguir las señales.
- Los materiales, tamaño, ubicación. Las señales que contengan una flecha deben colocarse en el punto donde ocurre el cambio dirección.

3.17.4. Realización.

- Se procede a la elaboración de los gráficos originales de señales, guardando su identidad.
- Se elabora también el “Manual Señalético”

3.17.5. Supervisión y control experimental.

La evaluación debe ser continua para conseguir efectividad y funcionalidad desde la etapa de de fabricación y realización hasta la de instalación y ubicación.

3.17.6. Manual señalético: Es el documento que contiene las normas y directrices de diseño necesarias para la implementación del sistema de señales.

Por lo general está dividido en:

- Presentación.
- Elementos gráficos.
- Tipografía.
- Código cromático.
- Módulos de señales
- Ubicación sistemas de sujeción
- Fichas técnicas.

3.18. La señalética en el Panecillo

En el Panecillo se usarán señales con un lenguaje claro, fácil de percibir y comunicativamente tan eficaz como un cartel.

La señal informará sobre tres aspectos ¿Dónde ir? ¿Cómo ir? ¿Cuándo ir?. Generarán un tipo de mensaje total y fácilmente comprensible por el lector.

Serán colocados en su ubicación correcta, en sitios de incertidumbre, de acceso, de todo el recorrido, en zonas de interés para detallar información y con una buena visibilidad desde la posición de los receptores, de modo que las personas puedan dirigirse de un lugar a otro con la menor información y en el sentido que ellos elijan

Permitirá una orientación más didáctica e informativa y sobre todo economizará tiempo y condicionará el acceso

Se colocarán a una altura que facilite su fácil visualización y la lectura, manteniendo un ángulo de 60 grados.

Se evitará la contaminación visual que impide la buena percepción de las señales y provoca la apatía del usuario por las señales.

Se cuidará la relación figura – fondo para el reconocimiento rápido de la señal.

Además se cuidará la legibilidad de las señales utilizando mensajes:

- cortos, concretos, que digan lo que quieren decir.
- Concisos con el número exacto de palabras, ni más ni menos.
- Conocido por todos, para facilitar su desciframiento y ubicación.
- Evitando las columnas muy cortas pues rompen con la continuidad en la lectura. (Quintana Orozco Ibid, pág 60)

CAPÍTULO IV

Metodología

4.1. Encuestas y Entrevistas

4.1.1 Modelo de la encuesta:

ENCUESTA MIRADOR " EL PANECILLO "

EDAD _____

SEXO _____

NACIONALIDAD _____

1) Le gustaría que el mirador "EL PANECILLO" tenga una imagen corporativa?

SI

NO

2) Desearía que exista un mejor mobiliario urbano (comodo y estético) en el Mirador?

SI

NO

3) Cúal cree usted que son los elementos y servicios que necesitan cambios en el Mirador?

4) Califique del 1 al 10 los servicios que presenta el mirador actualmente.

MUSEOS

SEÑALÉTICA

MOBILIARIO

LUMINARIAS

BASUREROS

5) Con qué frecuencia visita el Mirador "EL PANECILLO"?

1 vez al año

3 veces al año

más de 3 veces al año

6) Le gustaría que se le obsequie una guía turística del Mirador, que contenga su información Turística e histórica?

SI

NO

7) Le gustaría que se realicen eventos más seguidos en el Mirador, para así fomentar más el turismo del lugar?
Si su respuesta es SI especifique qué tipo de eventos?

SI NO

CUALES? :

La encuesta se realizó a turistas que frecuentan lugares de interés turístico en varios países y que conocen de varias culturas y nos pueden ayudar en las falencias de nuestro mirador, además se realizó las encuestas a personas del municipio del distrito metropolitano de Quito, personas relacionadas con las carreras de turismo y preservación ambiental, gente especializada en diseño gráfico industrial, y personas que visitan el mirador y lo habitan.

Así conseguimos los siguientes resultados de las preguntas que hicimos:

4.2 Tabulación de resultados:

1) Le gustaría que el mirador "El Panecillo" tenga una imagen corporativa?

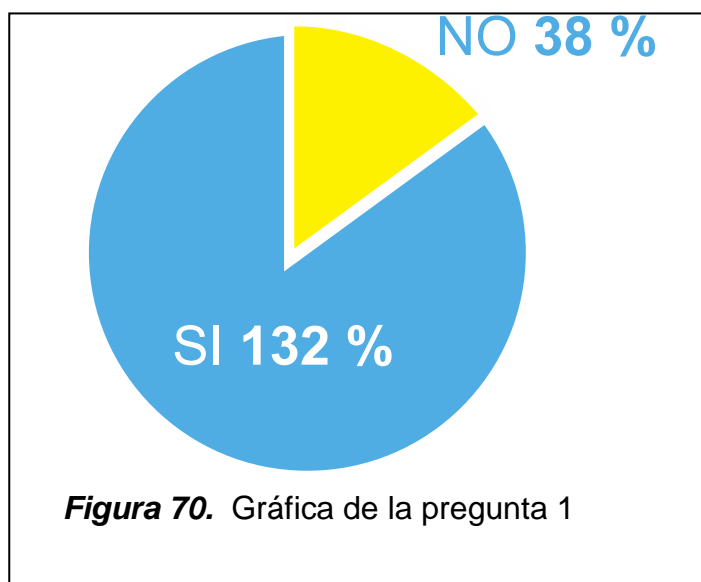

2) Desearía que exista un mejor mobiliario urbano (cómodo y estético) en el mirador?

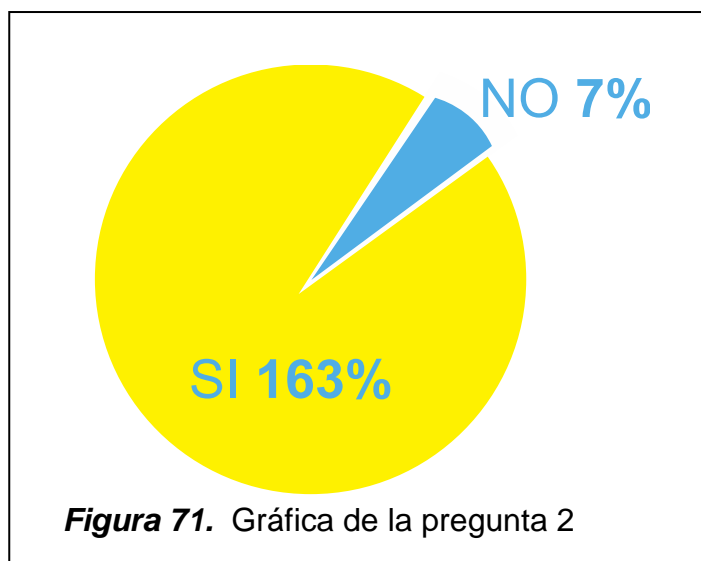

3) Cuál cree usted que son los elementos y servicios que necesitan cambios en el Mirador?

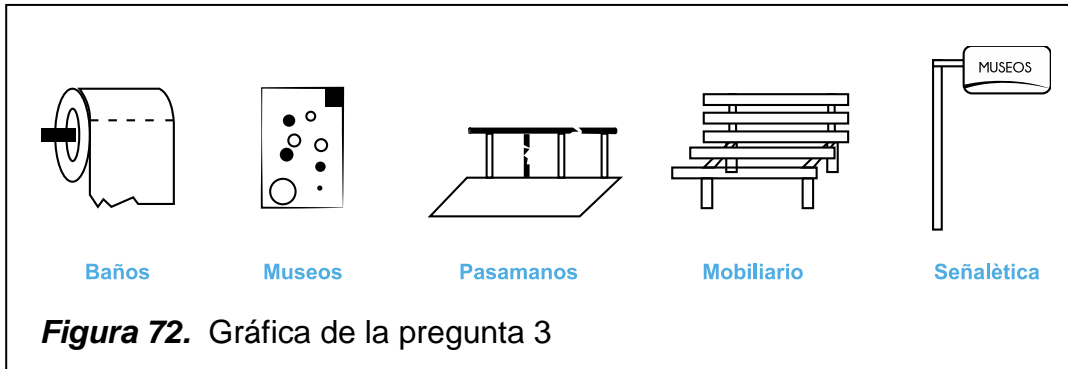

4) Califique del 1 al 10 los servicios que presenta el mirador actualmente.

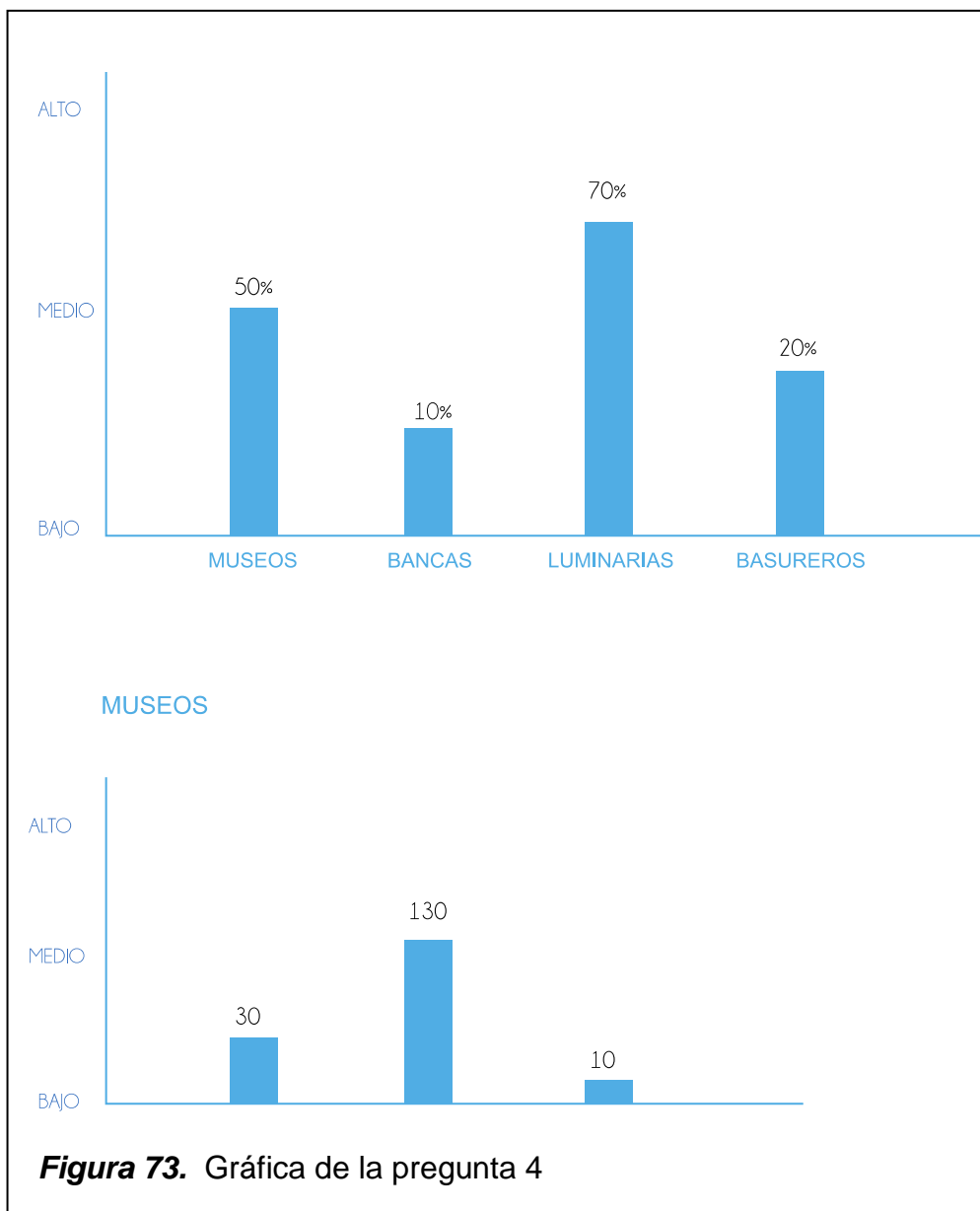

5) Con qué frecuencia visita el Mirador "El Panecillo"

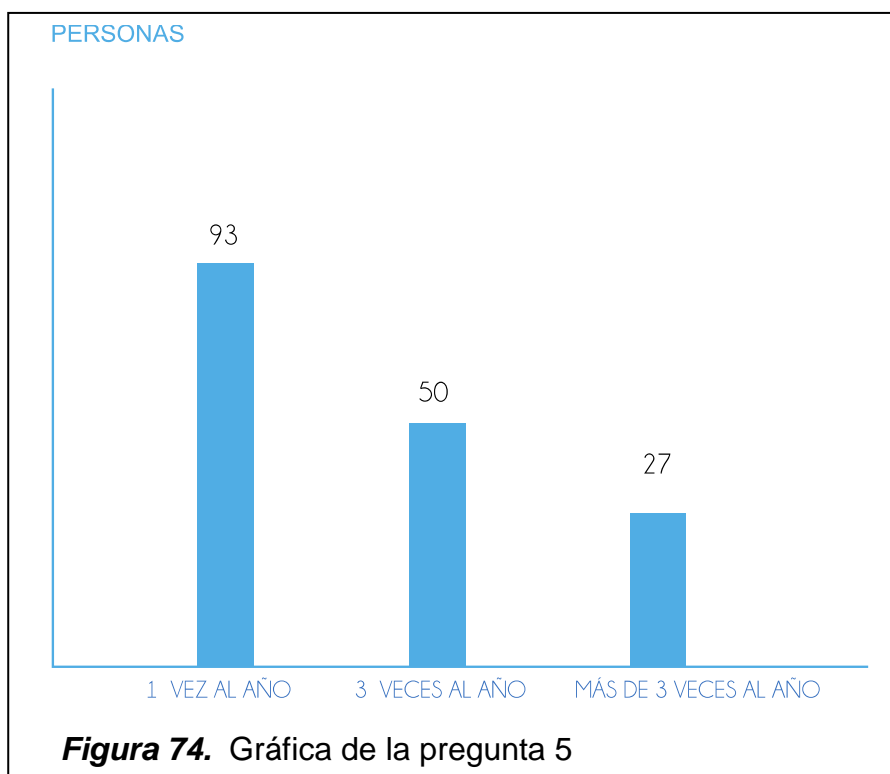

6) Le gustaría que se le obsequie una guía turística del Mirador, que contenga su información Turística e histórica?

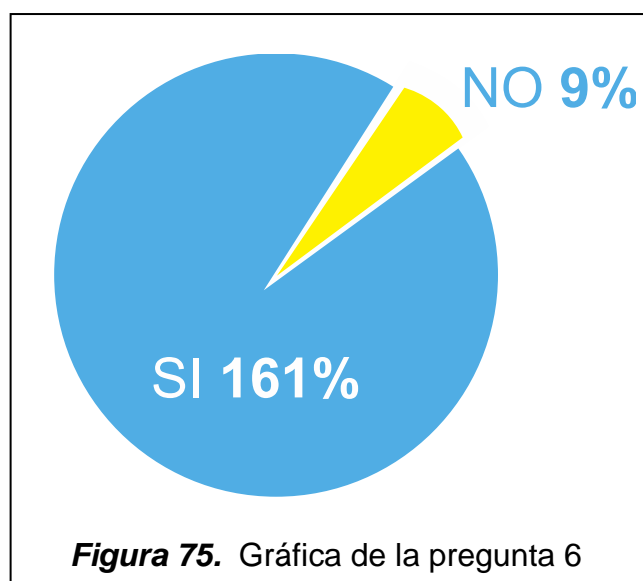

7) Le gustaría que se realicen eventos más seguidos en el Mirador, para así fomentar más el turismo del lugar? Si su respuesta es SI especifique qué tipo de eventos?

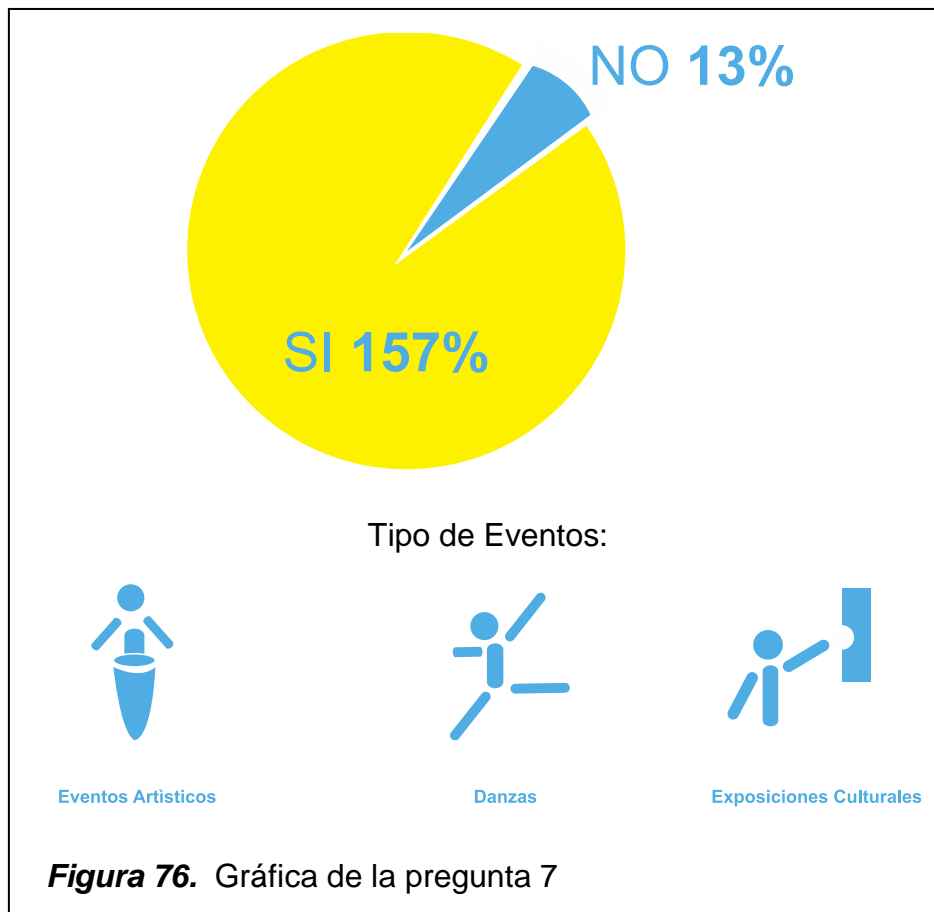

4.3 Entrevistas:

Las entrevistas que realice principalmente se busco a personas especializadas primero en la historia y el desarrollo que ha tenido el mirador en su evolución y posteriormente se realizó entrevistas a personas especializadas en el diseño gráfico e Industrial , las cuales con su apoyo en conocimientos, y armado de mobiliario y señalética fueron un aporte esencial para la elaboración de la propuesta de la regeneración urbanística del Panecillo.

1) La siguiente entrevista se la realizó al administrador actual del municipio del distrito metropolitano de Quito.

Economista. Rubén Flores Agreda

Contactos: 2571875 / 2584344

Mail: ruben.flores@quito.gob.ec

Quito – Ecuador

Las preguntas se basaron principalmente en la evolución que ha tenido el mirador del Panecillo, las necesidades encontradas y las probables soluciones, las cuales sean aprovechadas para el bien del mismo.

PREGUNTAS Y RESPUESTAS:

1- Qué cree usted que significa el mirador del Panecillo para Quito?

El Panecillo es un lugar emblemático, lleno de historia para la ciudad de Quito, es tan importante como el centro histórico, creo q es el principal lugar referencial de la capital, está en gran parte de la publicidad turística del país en el extranjero.

2- Qué falencias encuentra en el mirador, que incomode o no guste a los turistas?

Creo que principalmente esta el maltrato del sistema mobiliario que tiene el mirador, no tiene comodidad para el turista y faltan muchas más cosas para que sea más llamativo y visitado el mirador por los turistas y por los mismos ciudadanos del Ecuador.

3- En los museos del mirador porqué se cobra una entrada y no hay mejoras?

Bueno la parte económica del mirador es para mantención de los espacios verdes y guardianía, pero en si el municipio ha descuidado en proponer algo nuevo y llamativo para estos museos hace falta igualmente dar mantención a la

capilla que se encuentra debajo de la virgen y otros proyectos que los estamos analizando con el ministerio de patrimonio para hacerlos posibles.

4.- Sería factible hacer un proyecto de regeneración urbanística del panecillo en donde intervengan mobiliario, señalética, e información corporativa y publicitaria para el mirador?

Absolutamente si, el municipio tanto como la administración buscamos soluciones a estos problemas de urbanismo y me parecería perfecto aplicar un proyecto completo que contenga todas estas mejoras.

5.- El mirador necesita una imagen corporativa?

Claro que si, lástima que no se ha trabajado en eso, porque el municipio une al Panecillo como parte del centro histórico pero independiente no es un lugar que tenga una importancia individual , la creación de una imagen corporativa es totalmente necesario y llevar al Panecillo como un lugar específico de turismo ya no como un centro histórico o como una ciudad turística.

6.- Apoyaría el municipio con la elaboración del proyecto antes mencionado?

La Alcaldía metropolitana así como la administración estamos intentando intervenir en la mayor parte de obras que hagan bien a la ciudad es así que si hay una propuesta específica, solida y rentable con mucho gusto la aprobaremos , el bienestar de la ciudadanía y el turismo depende de proyectos como este.

2) La siguiente entrevista se realizó

Diseñadora Patricia Mieles G.

Contactos: 2293857 / 099814111

Mail: sisgrafica@uio.satnet.net

Quito – Ecuador

Las preguntas realizadas se basaron específicamente en qué materiales son los más útiles para el desarrollo del mobiliario y señalética así también para la construcción de los tótems, y los anclajes de cada uno de ellos.

PREGUNTAS Y RESPUESTAS:

1 – Qué material recomendarías para la realización de la señalética del mirador?

Tenemos un material que no es solo aluminio sino que se llama alucobond que se utiliza en recubrimientos para exteriores en fachadas , es un material muy viable ya que este no se oxida, resiste fuego resiste lluvia, altas temperaturas, para mantenimiento tan solo con un trapo le pasas y ya está limpio.

2 – Qué material es más recomendable para la fabricación de bancas y basureros para el mirador?

Lo primordial es un material resistente y que sea fácil de utilizarlo limpiarlo, ya que toda la funcionalidad es indispensable para el correcto uso del mobiliario y la señalética del lugar.

3 – Qué anclajes se necesitan para tener un soporte correcto en el mobiliario y en la señalética del mirador?

Pues para las infografías se necesita hacer un plinto de cemento el cual iría para anclar los tornillos y así lograr un soporte bueno y estable, para lo que son los tótems y señalética

4 – La forma es indispensable para la elección del material en el que se va a trabajar?

Si por supuesto ya que la forma en la que se va a trabajar a veces complica mucho si ya se escoge un material porque primero tenemos q decidir si existen curvas para luego decidir que material es el más factible para la forma del diseño.

4.4 Bocetaje de la propuesta de la imagen corporativa de El Panecillo.

Para la elaboración de la imagen corporativa se utilizaron 3 conceptos totalmente indispensables para el mirador de acuerdo con las investigaciones que realizamos y que son las siguientes:

1.MODERNO: este concepto se basa principalmente en los aspectos resaltantes de la ciudad de Quito como son las iglesias y caminos importantes , se basa principalmente en resaltar la vírgen y la ciudad con su centro histórico el mirador y la holla de el Panecillo.



Figura 77. Bocetos

2 .TURISTICO: La importancia de este concepto es totalmente indispensable ya que lo primordial para el mirador es el turismo así este concepto tiene que tener todos los aspectos relevantes para llamar la atención ser claro y armónico, Lo hicimos representando el monumento de la virgen y su mirador que son las 2 cosas más vistosas seguidas por la olla del panecillo que también es un elemento representativo del mirador.



Figura 78. Bocetos

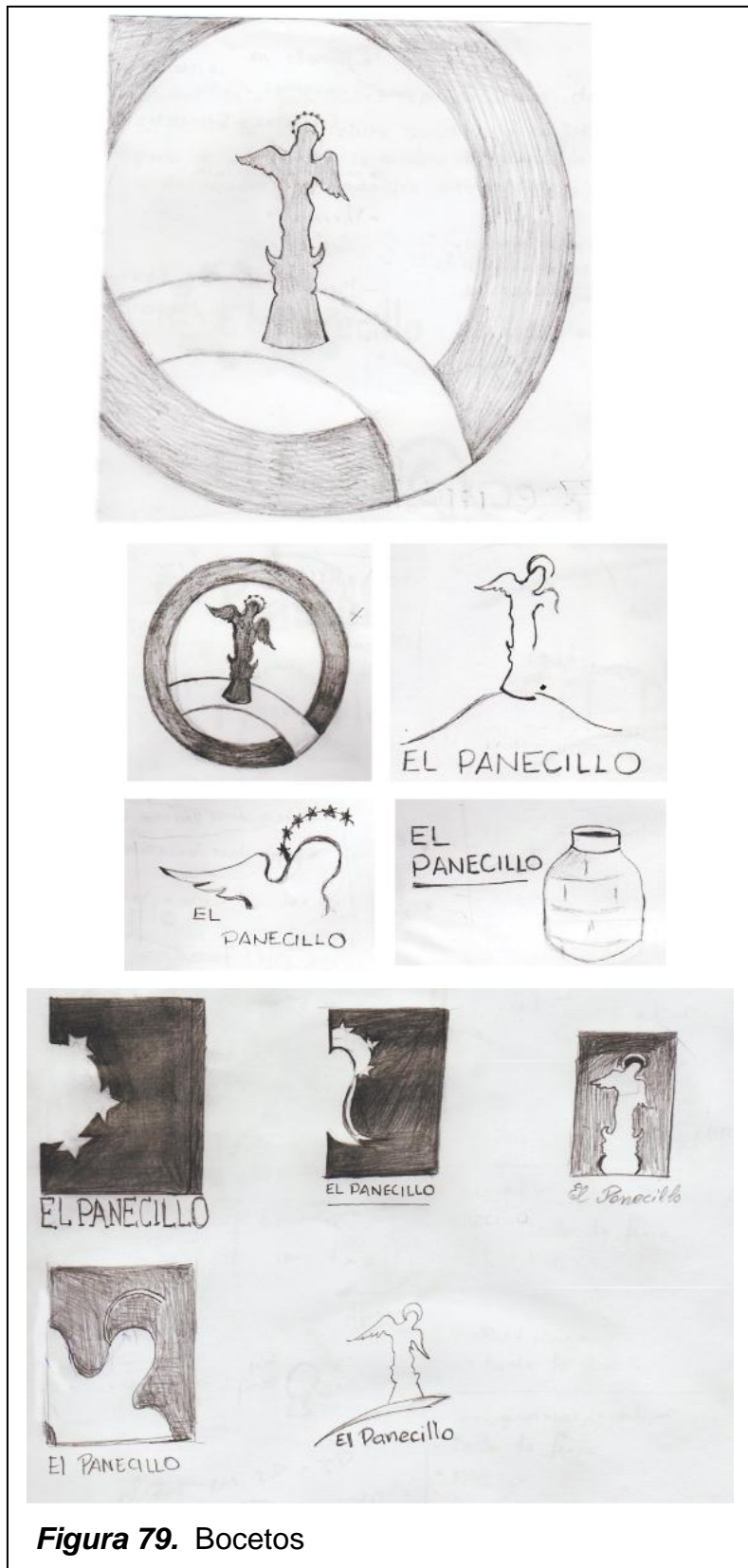

3. HISTORICO: El aspecto histórico también es muy relevante ya que el mirador ha tenido grande participación en el pasado de Quito, para este concepto basamos el logotipo en los colores representativos de la virgen su manto es azul oscuro con dorado en los bordes y parte de su manto, la culebra a la que le pisa la virgen es verde oscuro y plateado como los cuernos y corona de la virgen.





4.5 Grupo focal

El grupo focal fue conformado por dos diseñadores gráficos y un diseñador industrial así también un estudiante de último nivel de la carrera de turismo, y 3 personas comunes sin estudios especificados en diseño, así se presentaron 3 logos finales de cada concepto y se llegó a obtener la propuesta final.

Histórico:



Turístico:

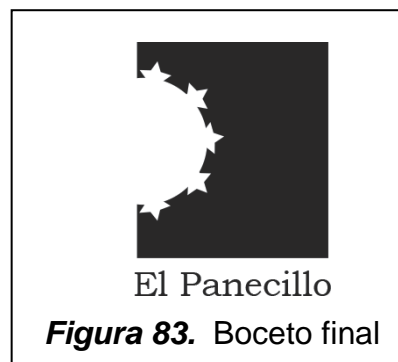

Moderno:



CAPÍTULO V

Propuesta de diseño

5.1 Objetivos de la investigación

5.1.1 Objetivo General

Aplicar estrategias del diseño integral a la propuesta de un sistema de mobiliario urbano señalética e Imagen corporativa, al proyecto de regeneración urbana del Panecillo.

5.1.2 Objetivos específicos

- Estudiar las características y fundamentos del Proyecto presentado por el Municipio., características históricas, geográficas y culturales del mirador “El Panecillo”, así como también los proyectos de regeneración planificados por el Instituto Metropolitano de Patrimonio para esta zona.
- Establecer los fundamentos del diseño Integral y además, las definiciones, especificaciones, estilos y tendencias del mobiliario urbano, la señalética y los materiales empleados para su elaboración.
- Realizar un análisis de campo sobre el entorno actual del mirador “El Panecillo”, que contemple su infraestructura y aspectos positivos y falencias del diseño urbanístico y la señalética.
- Considerar el aporte de la población del sector a través de entrevistas y encuestas con el fin de definir las estrategias de diseño integral a utilizar en la propuesta de diseño urbanístico.
- Aplicar estrategias de diseño integral a fin de proponer un sistema mobiliario urbano y señalético para el proyecto de regeneración urbana del mirador “El Panecillo”.

5.2 Propuesta gráfica

Imagen Corporativa

Logotipo:

La imagen corporativa llevara dos tonos utilizables es decir cuando el fondo sea de color negro se utilizara el logotipo azul y cuando el fondo sea de color azul se utilizara el logotipo de color negro, cuando el fondo sea de diferentes colores se verá el tono que mas combine y lleve una cromática adecuada.

El logotipo escogido lleva en su interior la imagen de la virgen del Panecillo siendo en la actualidad el principal atractivo del mirador, el logo fue realizado en fondo y figura lo cual nos da una síntesis perfecta del logotipo además lleva en la parte de abajo escrito con letra euofurence light a 14 puntos “El Panecillo” así representamos totalmente el concepto del mirador, su atractivo turístico y su imagen global nacional e internacional.



Se utilizara en los dos tonos correspondientes en fondo y figura con un fondo negro y un fondo azul claro, se variara el tono dependiendo en que se va a utilizar el logotipo.

Proporciones de la marca que se va a utilizar en uso promocional y en la papelería del mirador.



5,5cm



4,5cm



3,5cm



2,5cm



5,5cm



4,5cm



3,5cm



2,5cm

5.3 Estudio de color:

Los colores que utilizamos para los logotipos finales son los siguientes:

Haciendo un estudio de colorimetría obtuvimos de resultado que el tono de nuestro logotipo tiene que ser fuerte y imponerse con fuerza frente al fondo es así que se escogió el negro puro siendo este su derivación:

C: 0, M:0 ,Y:0 , K: 0

Y el azul intenso que este sería su derivación:

C: 85, M: 50, Y: 0, K: 0

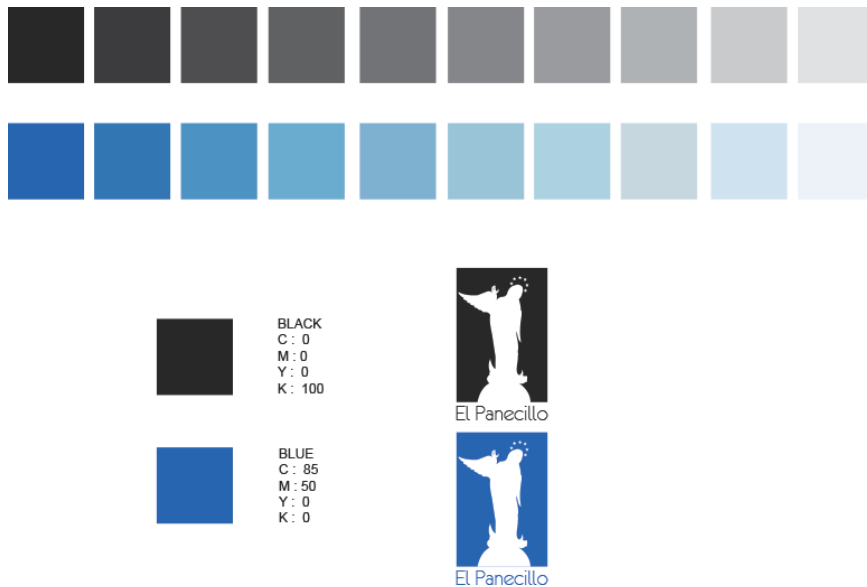

5.4 Papelería

La papelería estará establecida de la siguiente manera:

El CD de datos o imágenes en el cual abra un video promocional del mirador al igual que información turística de otros lugares para visitar de Ecuador.

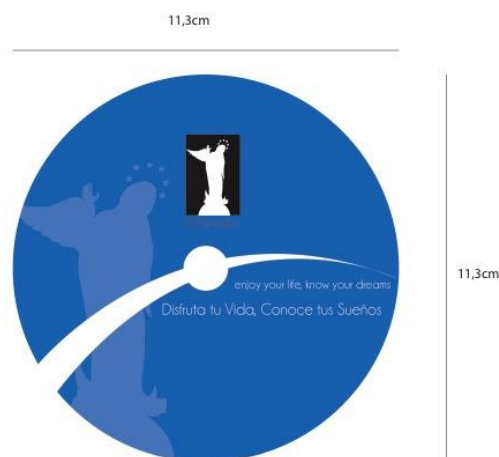

El sobre de manila el cual será para llevar la documentación del mirador así también proformas, facturas y documentos que tendrán que ir al municipio de Quito.

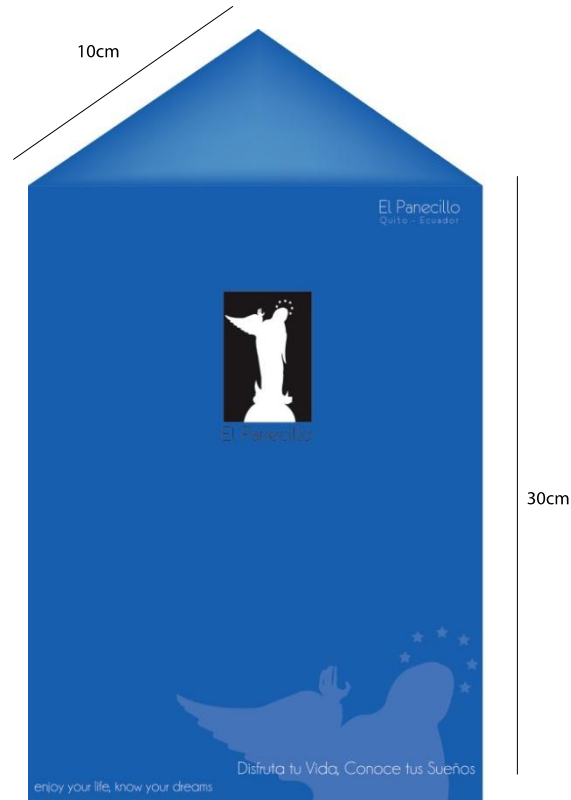

Los esferos serán de color azul y negro los mismos llevaran los dos colores de los logotipos de el mirador azul y negro en la imagen corporativa que se verá en la mitad del esferográfico.

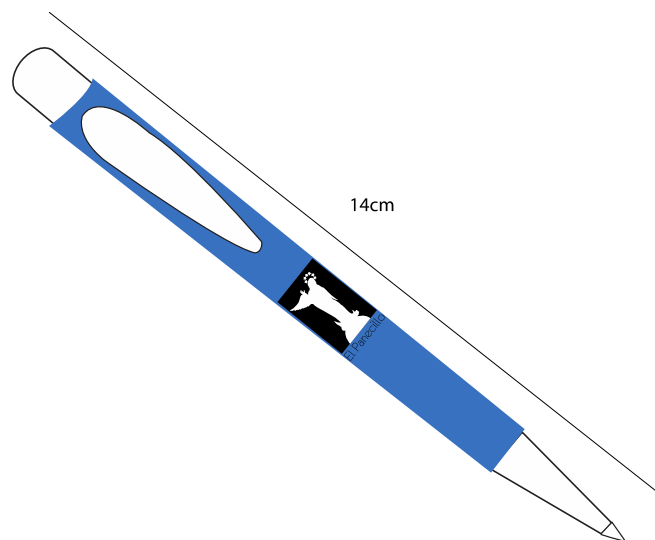

Las tarjetas de presentación serán de color azul las cuales contendrán los datos de nombre cargo y función que desempeña tal persona en el mirador, así también los guías turísticos y agentes de seguridad.



La hoja bond que se utilizara para cualquier documentación del mirador será simple con el logotipo y el slogan, esta se usara para redactar cualquier oficio o carta que sea necesaria hacerla.

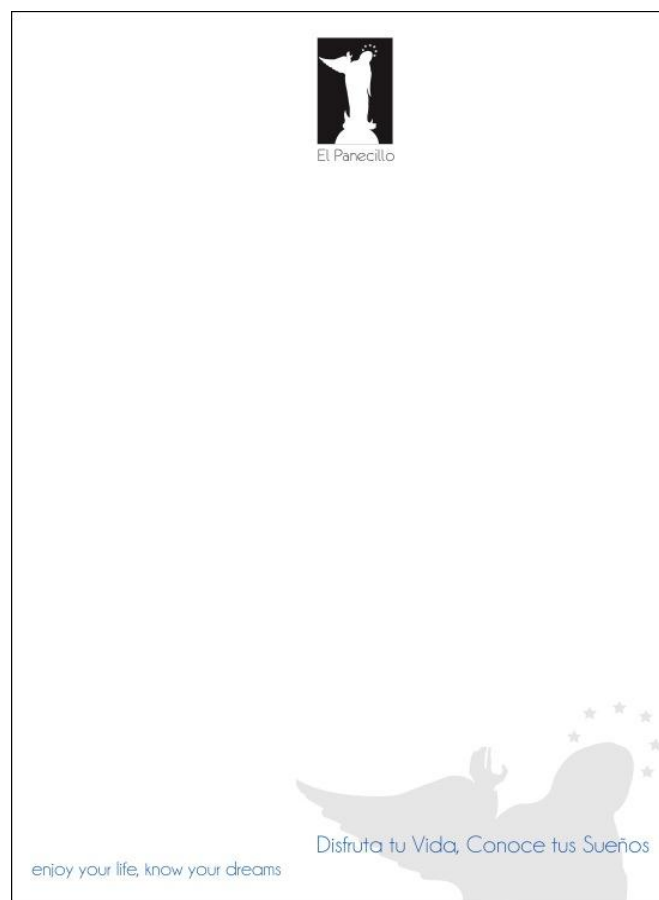

5.5 Serigrafía

Se venderán productos con la imagen del mirador como jarros de color azul con el logotipo del mirador, gorras, camisetas y postales.



5.6 Postal

Las postales son manejadas con una fotografía espectacular de la virgen del Panecillo además el logotipo de “Ecuador ama la Vida” el formato será más ancho que alto ya que es una nueva propuesta para manejar el formato de la imagen.

Las medidas de las postales tendrán 15cm de ancho y 8cm de alto esto dará un nuevo formato a las postales y serán más atractivas al público.

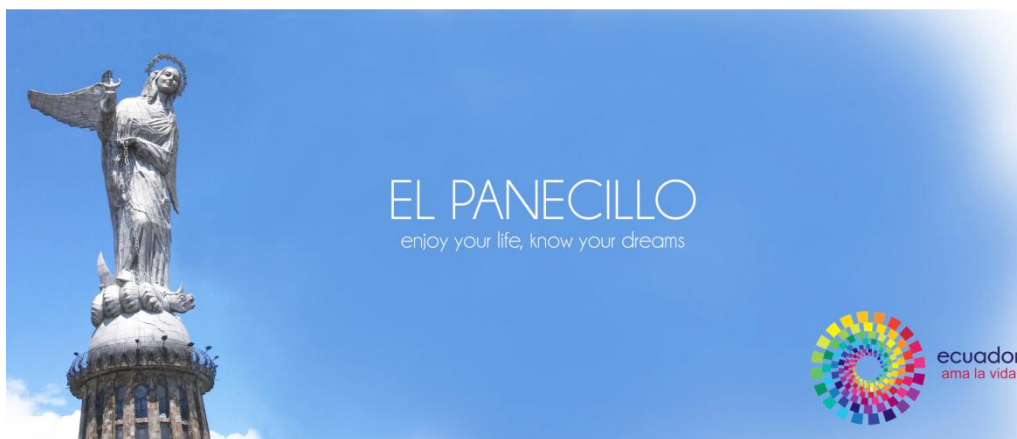

5.7 Afiche

Los afiches promocionales se los realizara con frases cortas o palabras que formen un concepto que tenga que ver con el mirador y te trasmita el deseo de visitar Ecuador, Quito y sobre todo el Panecillo.

Se utilizaran colores fuertes como el fondo azul y el vino en las letras le da un aspecto más sobrio y limpio, “EL PANECILLO” en letras grandes y imponentes y en la parte de abajo el slogan.

En las partes inferiores se pondrá en logotipo del municipio del distrito metropolitano de quito, y el de ecuador ama la Vida, esto ayudara a reconocer internacionalmente mucho más fácil a nuestro país nuestra ciudad y sobre todo nuestro mirador.

Las medidas serán de un poster 1m de ancho por 1,50 m de alto.

EL PANECILLO

enjoy your life, know your dreams

**VIVE
SIENTE
RESPIRA
VUELA**



5.8 Redes Sociales

Para las redes sociales se utilizarán 4 principalmente que será el facebook, el twitter, y el youtube, y principalmente la página web de el mirador para lo cual he creado cada una de las páginas para que el público empiece a reconocer al mirador y lo empiece a visitar.

Facebook:

The image shows a screenshot of the Facebook page for 'El Panecillo'. The page header features the Facebook logo and a search bar. The cover photo is a large image of the El Panecillo statue against a blue sky, with the text 'EL PANECILLO' and the tagline 'enjoy your life. know your dreams'. Below the cover photo is the profile picture, which is a silhouette of the statue. The page name 'El Panecillo' is displayed, along with the text 'A 53 personas les gusta esta página'. There are buttons for 'Me gusta' and 'Mensajes'. The page information section includes 'Excursiones/Recorridos turísticos', 'Centro, 1001, Quito', and the phone number '02222222'. There are also links for 'Fotos' and 'Me gusta'. The main content area shows a post from 'El Panecillo' dated '1 de Julio de 2012' with the caption 'Álbum sin título (7 fotos)'. Below the caption are several photos, including a large one of the statue at night and smaller ones of the statue during the day. To the right, there is a section for 'Publicaciones recientes de otras personas en El Panecillo', featuring a post by 'Sergio Toapaxi' dated '1 de Julio de 2012 a la(s) 12:23' with the text 'SALUDOS DESDE NEWARK NEW JERSEY USA' and a 'Me gusta' button.

Youtube:

YouTube

GUÍA

MÁS RESULTADOS
el panecillo



El Panecillo



El Panecillo Quito Ecuador

Hoytvcanal21 · 31 videos 9.181

 2 5 0

Me gusta Información Compartir Añadir a

Subido el 08/12/2010

Mostrar más

Todos los comentarios (0)

Página web

En la página web del Panecillo se podrá encontrar toda la información histórica, y actual de el mirador, se subirán cada semanas fotografías de nuestros lectores para tener más movimiento en la página a demás se hará un cronograma de actividades las cuales, serán conciertos, danzas , exposiciones culturales y demás, la página tendrá enlaces con diferentes puntos turísticos de Quito como el centro histórico.

Home

EL PANECILLO
enjoy your life, know your dreams

ecuador
ama la vida

HOSPEDAJE
Hotels, Lodges, Cabafas

PAQUETES
Nacionales e Internacionales

QUE HACER
Nacionales e internacional

CONTACTO
más información

buscar...

El Panecillo - Quito

EVENTOS

HISTORIA

CONSTRUCCIÓN

CONTACTOS

RESERVACIONES

El Panecillo es un tradicional montículo precolonial, convertido en un mirador natural de la ciudad ahora adornado por el monumento a la Virgen de Quito esculpida por Bernardo de Legarda en los 70, que es el principal punto de observación de la ciudad

mooncities.com - páginas web Quito

www.elpanecillo.com.ec

Quito

ecuador
ama la vida

Página secundaria abierta

Aquí observamos la página web abierta en la sección EVENTOS, así se verá cada evento que se presentará en el mirador y toda la información de cada uno de los eventos a realizarse.

EVENTOS:



The screenshot shows the website for El Panecillo. At the top, there is a banner with a statue of the Virgin of Quito and the text "EL PANECILLO enjoy your life, know your dreams". Below the banner is a navigation menu with links for "HOSPEDAJE", "PAQUETES", "QUE HACER", and "CONTACTO". A search bar is also present. The main content area features an event announcement for Francisco Javi's exhibition, including a photo of a sculpture and the website "www.franciscojavi.com". At the bottom, there is a footer with the website URL "www.elpanecillo.com.ec" and logos for Quito and Ecuador.

EL PANECILLO
enjoy your life, know your dreams

ecuator
ama la vida

HOSPEDAJE
Hotels, Lodges, Cabañas

PAQUETES
Nacionales e Internacionales

QUE HACER
Nacionales e Internacional

CONTACTO
más información

buscar...

EVENTOS

Este 1 de Junio llega a El Panecillo , la exposición del escultor Francisco Javi el cual nos deleitara con esculturas de barro y yeso.

www.franciscojavi.com

El Panecillo es un tradicional montículo precolonial, convertido en un mirador natural de la ciudad ahora adornado por el monumento a la Virgen de Quito esculpida por Bernardo de Legarda en los 70, que es el principal punto de observación de la ciudad

moocities.com - páginas web Quito

www.elpanecillo.com.ec

Quito
CASA DE LA CULTURA

ecuator
ama la vida

Formulario

Este espacio será para las sugerencias del público, y las reservas de grupos a visitas al mirador y a sus museos.



EL PANECILLO
enjoy your life, know your dreams

ecuador
ama la vida

HOSPEDAJE  **PAQUETES**  **QUE HACER** **CONTACTO**
Hotels, Lodges, Cabañas Nacionales e Internacionales Nacionales e Internacional más información

buscar...

FORMULARIO DE CONTACTO:
SUGERENCIAS Y RESERVAS

Formulario de Contacto
Enviar un correo electrónico. Todos los campos con * son obligatorios.

Nombre *

Email *

Asunto *

Mensaje *

Enviar copia a sí mismo

El Panecillo es un tradicional miradillo precolonial, convertido en un mirador natural de la ciudad ahora adornado por el monumento a la Virgen de Quito esculpida por Bernardo de Legarda en los 70, que es el principal punto de observación de la ciudad

mooncities.com - páginas web Quito

www.elpanecillo.com.ec

Quito
www.elpanecillo.com.ec

ecuador
ama la vida

5.9 Propuesta industrial

5.9.1 Propuesta de bancas, basureros, luminarias y señalética del mirador.

Para la creación de los prototipos se llevo a cabo un estudio de forma del logotipo principalmente, se basó en el ala de la virgen para realizar los trazos los cuales nos llevaron a la forma base de la creación de un modelo el cual se lleva a cabo en toda la creación del mobiliario urbano y señalético.

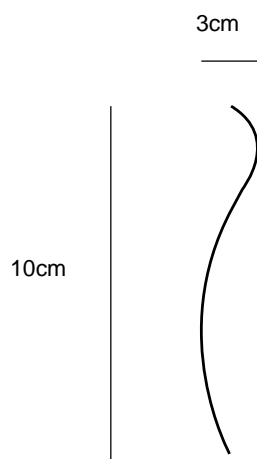

Curva de Diseño Base
con medidas escaladas



Señalética:**Directorio:**

Medidas del Totem DIRECTORIO.

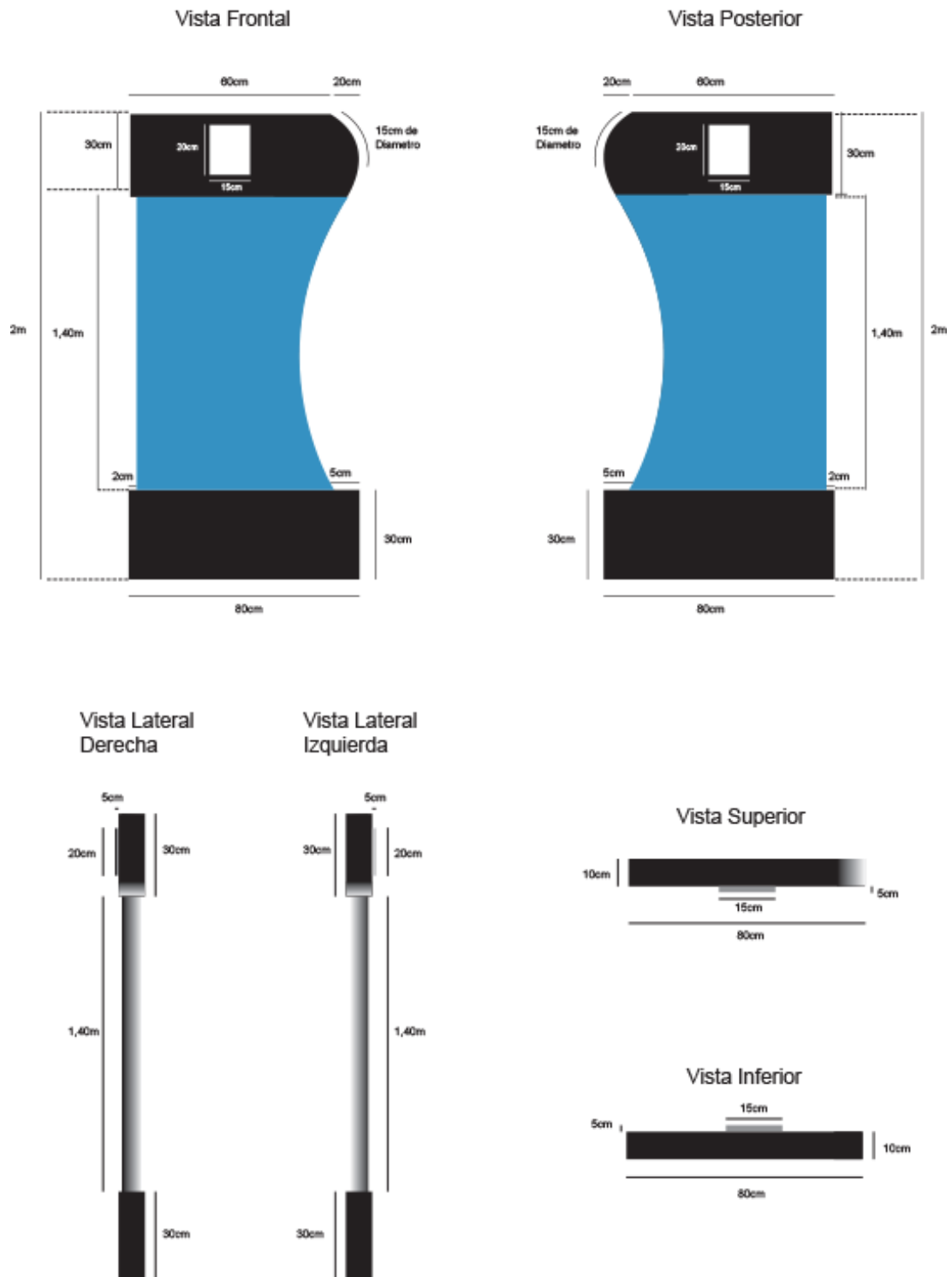

Guiatorio:

Totem del directorio final.

VISTA1

El Panecillo

1 Toilets
 2 Viewing point
 3 Exhibition and Events
 4 Viewing point
 5 Museum "Hoya del Panecillo"
 6 Museum "Virgen del Panecillo"
 7 Viewing point
 8 Crafts, Food, Area of rest
 9 Parking
 10 Join the Mirador

enjoy your life, know your dreams

www.elpanecillo.com.ec

Quito
CIUDAD DE LA ESPERANZA

Guiatorio:

Totem del directorio final.

VISTA1



VISTA 2

El Panecillo

1000 m s.n.m.
1000 m s.n.m.

DIRECTORIO :

- 1 Baños
- 2 Mirador
- 3 Centro de Exposiciones y Eventos
- 4 Mirador
- 5 Museo Horta del Panecillo
- 6 Museo Virgen del Panecillo
- 7 Mirador
- 8 Artesanías, Comidas, Área de Descanso
- 9 Parqueaderos
- 10 Ingreso al Mirador

DIRECTORIO

disfruta tu vida , conoce tus sueños

www.elpanecillo.com.ec

Medidas del Totem GUIATORIO.

Vista Frontal

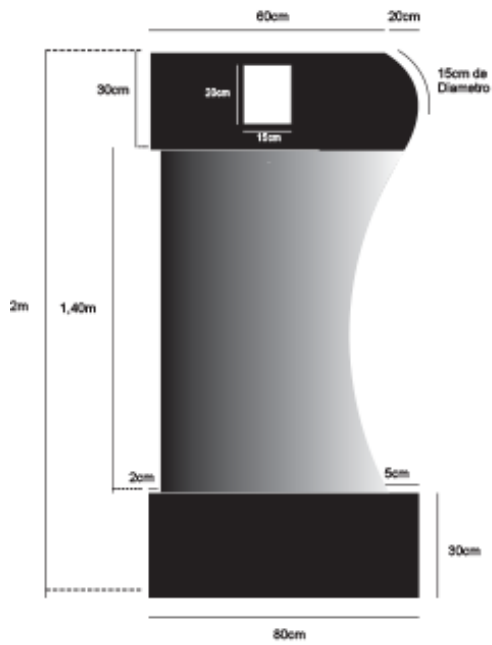

Vista Posterior

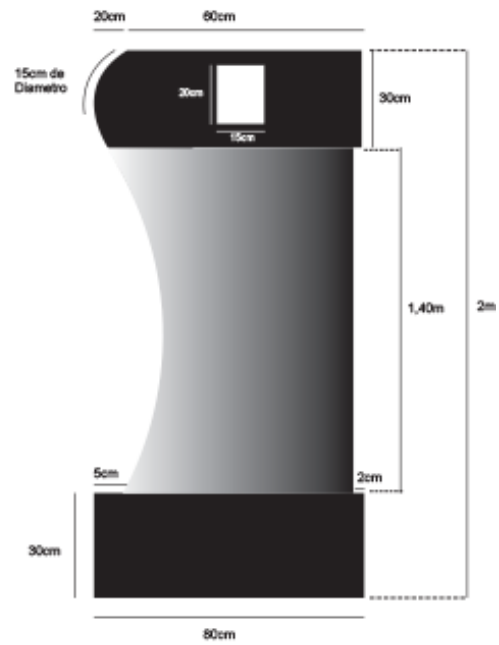

Vista Lateral Derecha

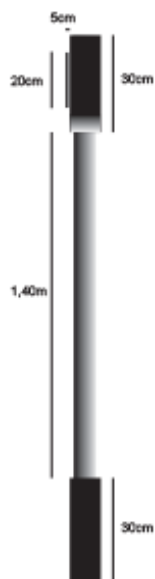

Vista Lateral Izquierda

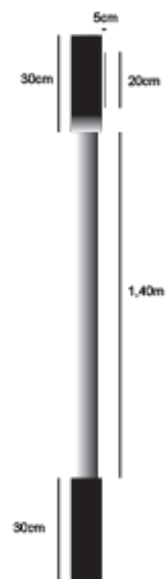

Vista Superior

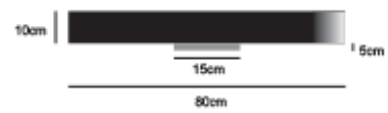

Vista Inferior

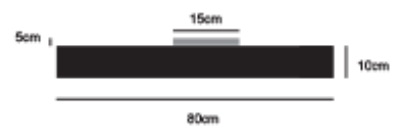

Totem guiatorio final

VISTA 1

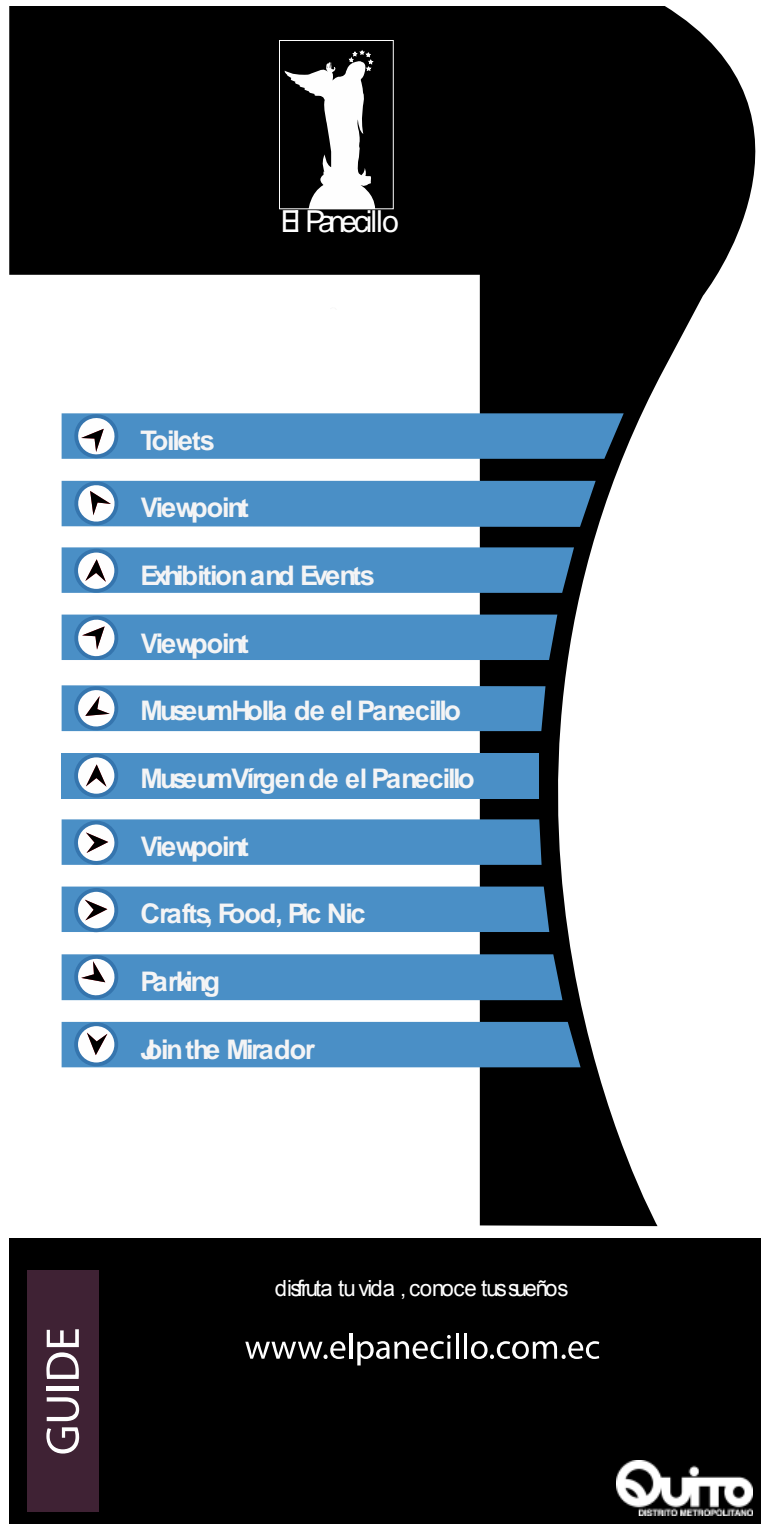

VISTA 2

El Panecillo

- Baños
- Mirador
- Centro de Exposiciones y Eventos
- Mirador
- Museo Holla del Panecillo
- Museo Virgen del Panecillo
- Mirador
- Artesanías, Coridas, Pic Nic
- Parqueaderos
- Ingreso al Mirador

GUIATORIO

enjoy your life, know your dreams

www.elpanecillo.com.ec

Quito
DISTRITO METROPOLITANO

Material de construcción del tótem

DESPIECE DEL TOTEM DIRECTORIO

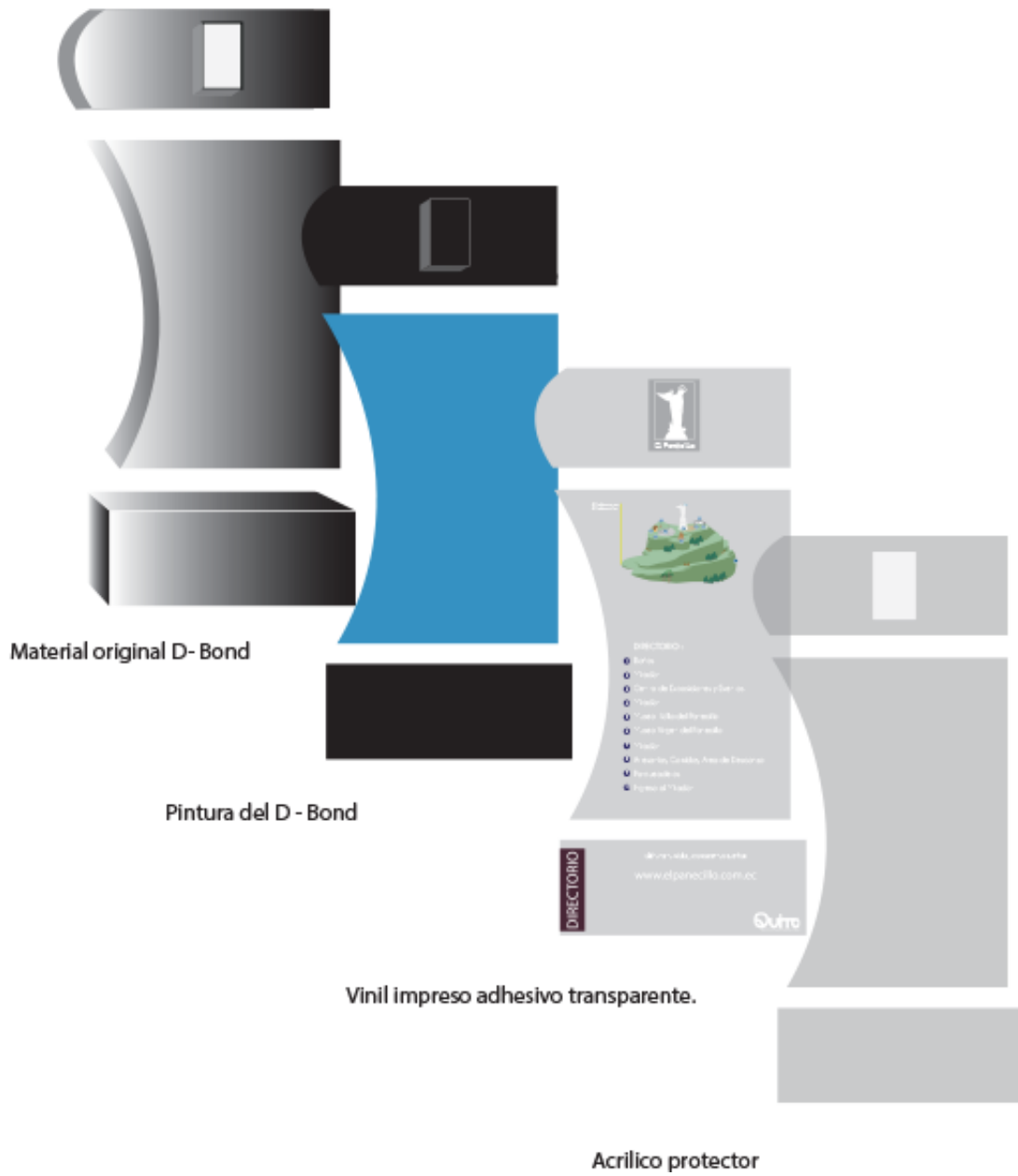

5.10 Infografías:

Se propone poner 5 infografías en puntos estratégicos del mirador las cuales llevaran información de que se mira desde ese punto, además las infografías llevaran información de cada sitio importante y relevante de esa parte que está viendo aquí 2 ejemplos de las infografías y su soporte.

Medidas del Soporte de las Infografías.

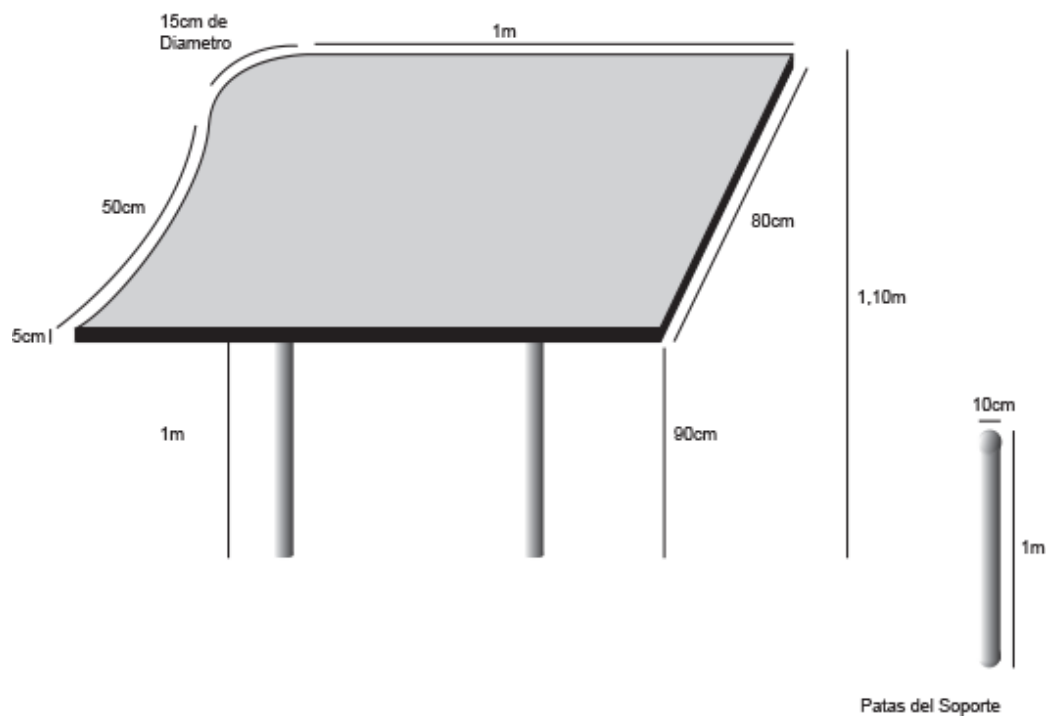

Infografías estilos cromáticas y información.

Infografía muestra 1



Infografía muestra 2



5.11 Prototipo del basurero, medidas y proporciones!

5.11.1 Basurero

Vistas del prototipo

Vista Lateral

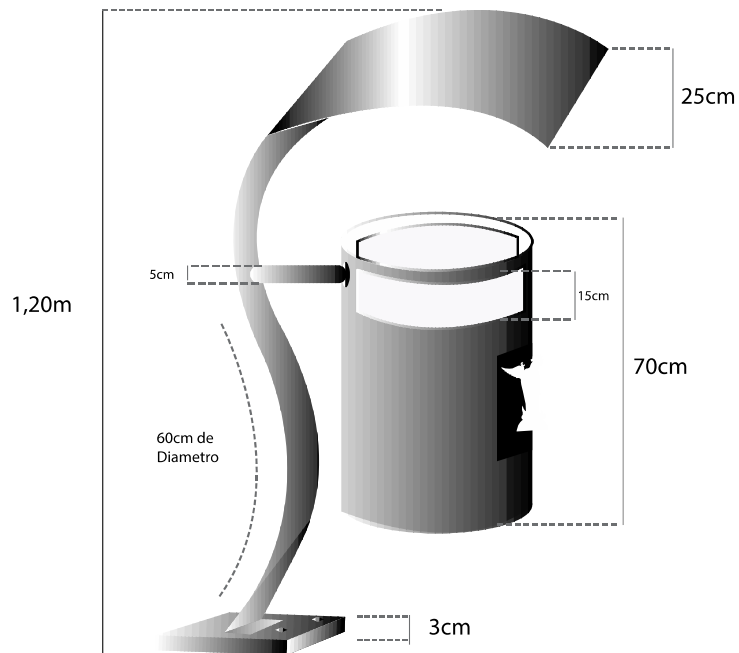

Vista Frontal

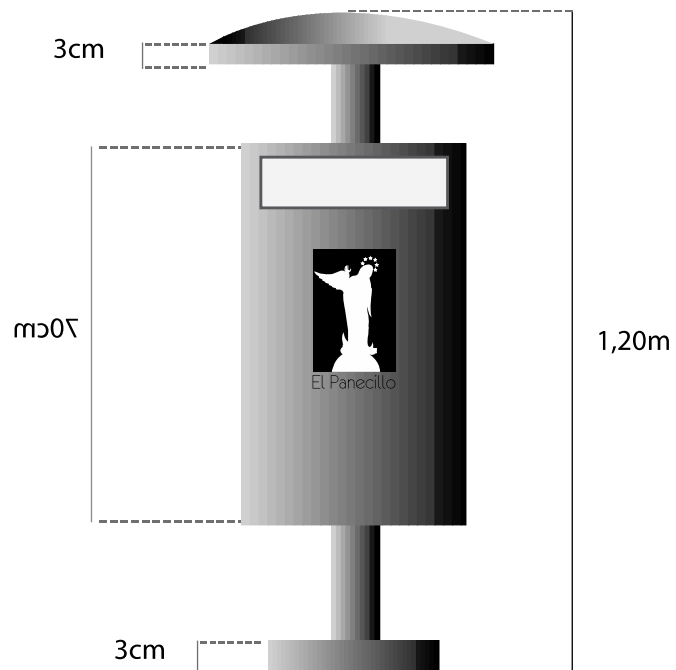

Vista Superior

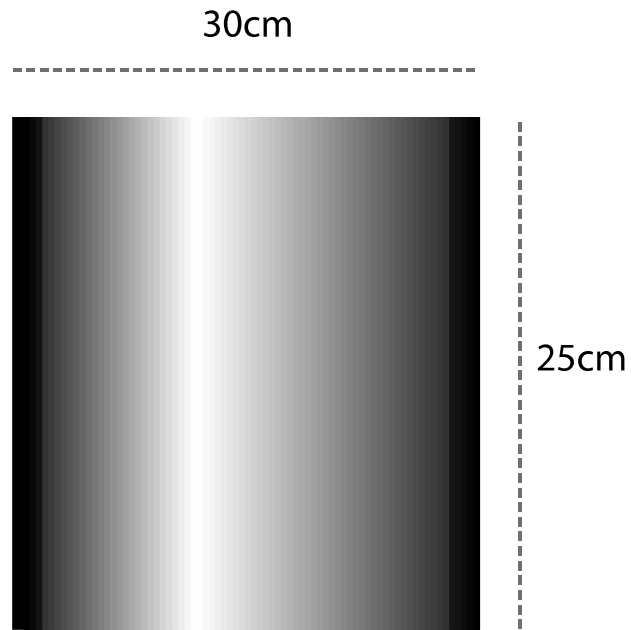

Vista Inferior

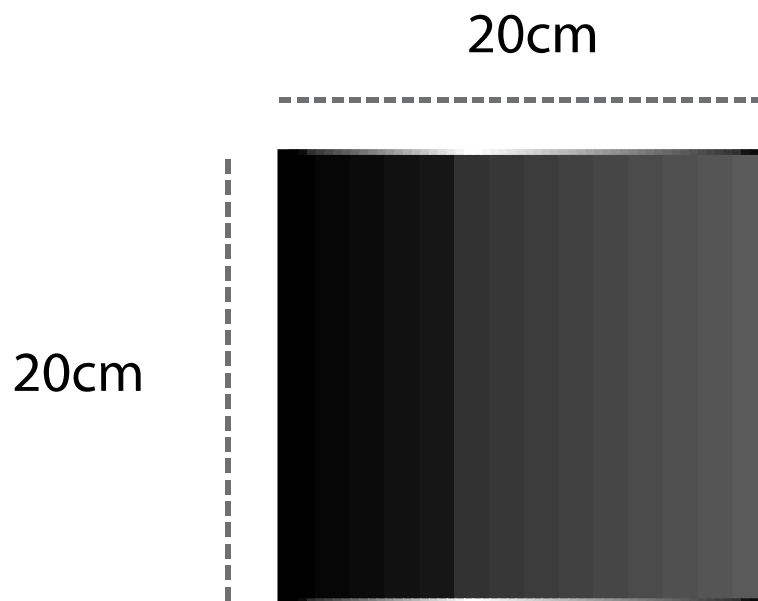

5.12 Banca

Vista del prototipo

Vista Lateral

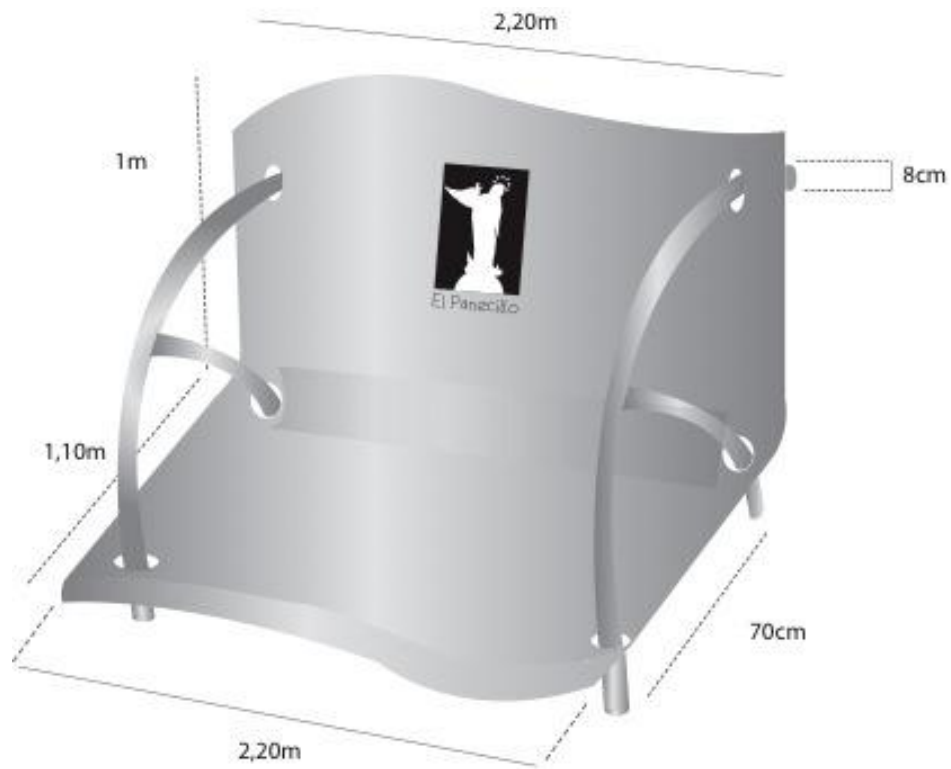

Vista Frontal

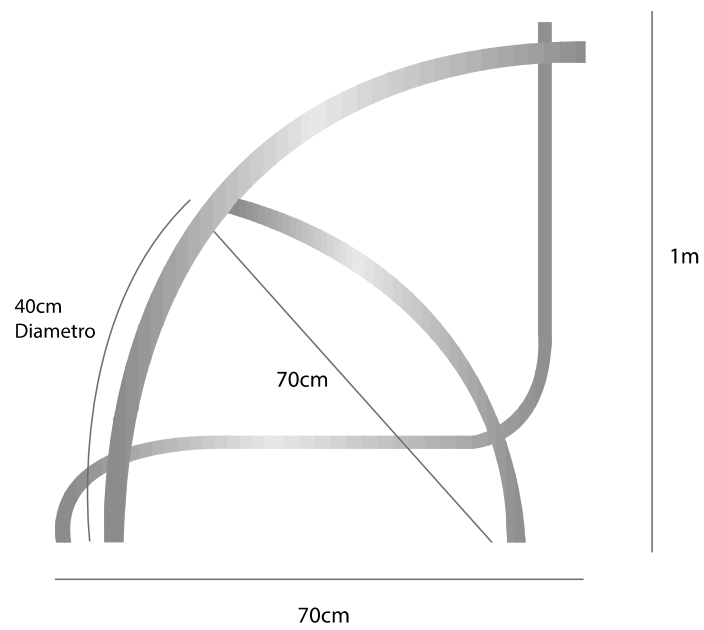

Vista Inferior

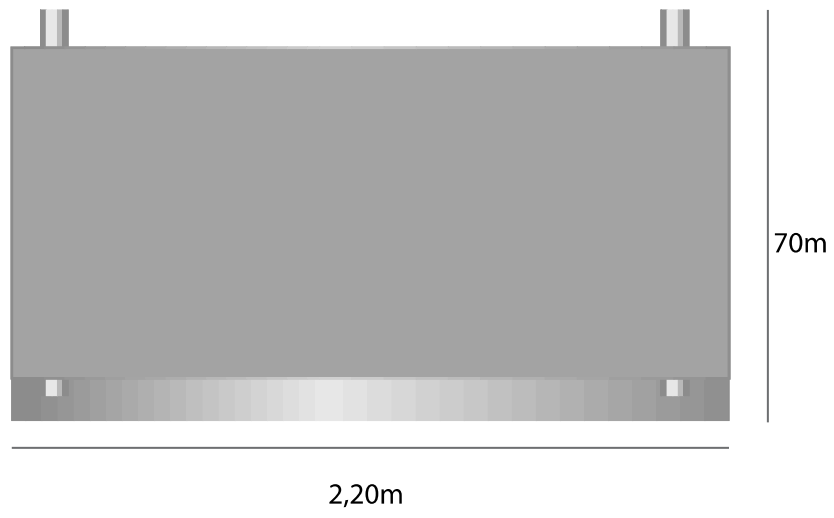

Vista Superior

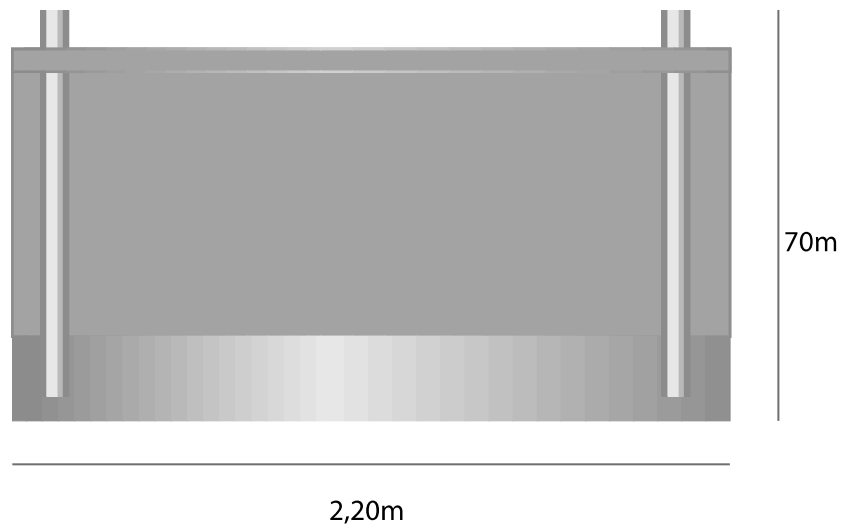

5.13 Luminaria

Vistas del Prototipo

Vista Lateral

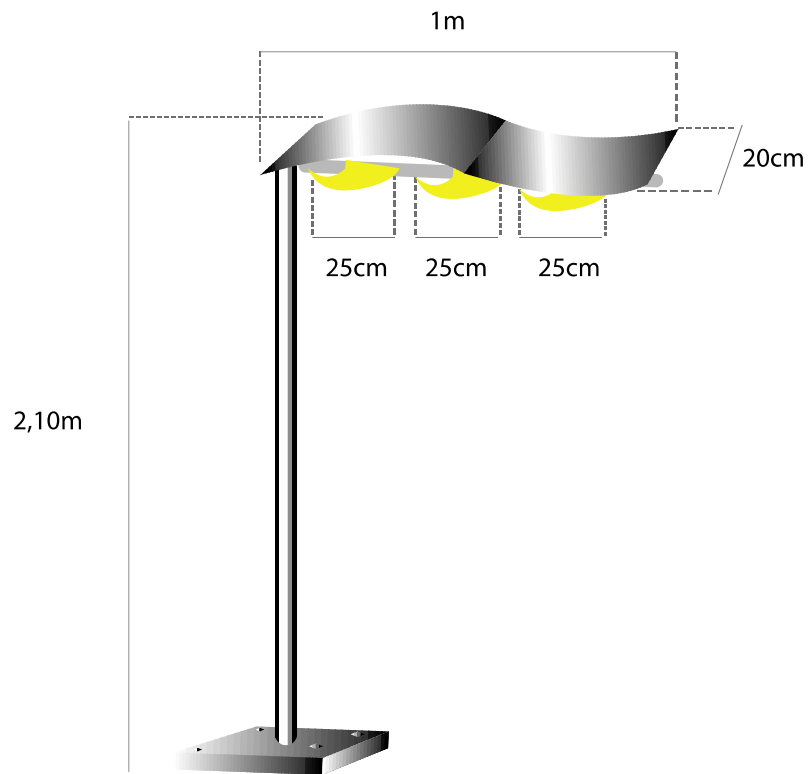

Vista Frontal

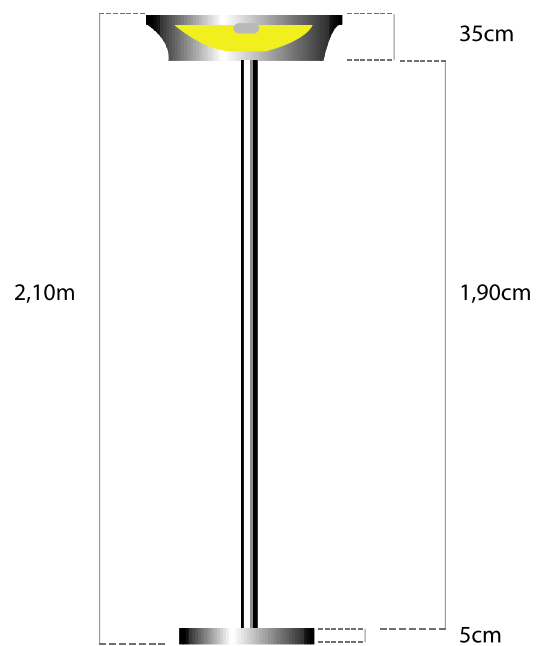

Vista Superior

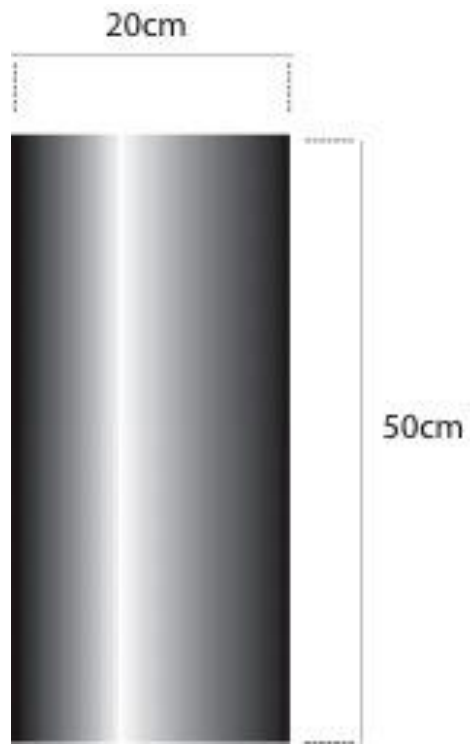

Vista Inferior

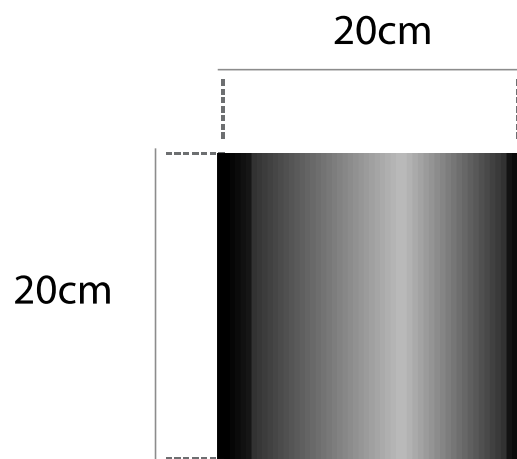

5.14 Señalética

Vistas del Prototipo

Vista Lateral

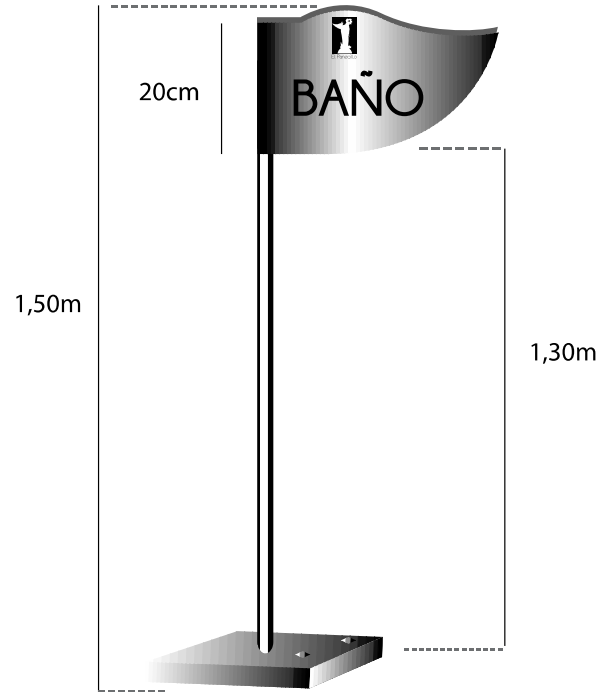

Vista Frontal

Señalética de pared



Vista Superior

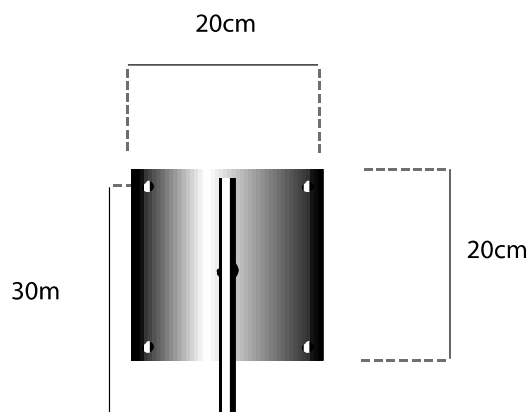

Vista Inferior

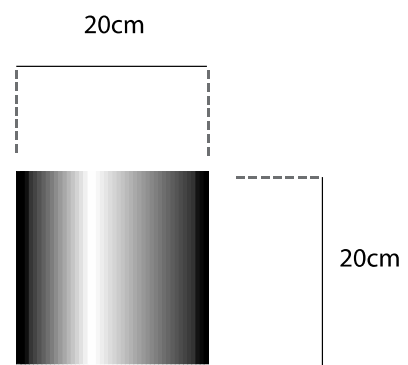

CONCLUSIONES Y RECOMENDACIONES

CONCLUSIONES

- Se pudo comprobar en la realización de este proyecto que el mirador está totalmente descuidado, no se le ha dado un trato especial como en el caso del centro histórico, es así que tanto sus bancas, luminarias, basureros, señalética e infografías no existen o tienen un diseño de construcción no apropiado para el mirador.
- El apoyo del ministerio de patrimonio y del administrador general fue de suma importancia ya que brindó un aporte sólido para la investigación y realización del proyecto.
- El proyecto es totalmente factible realizarlo y es de una importancia muy buena ya que en si el promedio de visitas al año al mirador son 1500000 personas que suben al mirador ya sea por conocer la escultura de la virgen o ver la gran vista que proyecta Quito desde ahí.
- La construcción de los prototipos que se propone en el proyecto son de fácil construcción y de muy buena resistencia por lo cual beneficiarán mucho al mirador en estética y funcionalidad.
- La investigación fue muy amplia y se registró textos de libros, notas de diarios, investigaciones en anteriores proyectos de El Panecillo y con la finalidad de saber y comprender todas las necesidades que presenta el mirador.
- Se logró tomar notas y opiniones varias a habitantes, autoridades y gente del distrito metropolitano de Quito, los cuales abrieron mucho más amplia la investigación del proyecto.

RECOMENDACIONES

- Trabajando en el proyecto se realizó una investigación muy exhaustiva la cual era el fundamento del proyecto, pero hay que recomendar a las autoridades que permitan tener los libros de historia y de proyectos de la

ciudad más fácilmente ya que se dificulta el tenerlos y los horarios de atención no son muy extensos.

- Recomendando a las personas que trabajan en el mirador que tengan un mejor trato al turista y que no hay ni siquiera un saludo ni un trato cordial.
- El municipio de Quito debe encargarse mucho de las viviendas de alrededor del mirador ya que eso es una presencia fundamental para el turismo y no son estéticamente para la visión de una persona extranjera que no está acostumbrada a ver ropa afuera de las casas, basura, y paredes rayadas a la subida de el mirador.

REFERENCIAS

- Aicher, O. Sistemas de signos en la comunicación visual, Gustavo Gili, Barcelona 1991, p. 99
- Alarcón V, Gonzalo,(2000,p.76) Manual de sistemas de señales. Londres, Inglaterra. Ed. Studio.
- Bazant S. Jan, Manual de Diseño Urbano, Trillas, México, 5ª edición 1998, Pp.81-100.
- Beltrán Jaramillo Jesús Mauricio (2003) Indicadores de gestión. Guía práctica para estructurar acertadamente.
- Bojanini SI.(1985,p.2) Diseño de un puesto de trabajo. Revista universidad EAFIT 1985.
- Bollnow, O. (2001, p.9) Otto, Hombre y Espacio, Editorial Labor, S.A, Calabria Barcelona, 2001.
- Córdova Montufar, Marco Quito: Imagen urbana, espacio público, memoria e Identidad Quito: Ed. TRAMA (2006)
- Costa Joan, (1987, p.139) Señalética Corporativa, 2da edición Editorial IED pág. 26
- Costa J. (1987, p.178) Señalética, Barcelona, España. Ed. CEAC SA.
- Costa J. (1987, p. 139)“señalética”: de la señalización al diseño de programas”. Barcelona España Ed. CEAC
- Costa Joan (2007) Señalética: una nueva definición Por CHGVISUAL clasificado en Comunicación, Señalética, Teoría - Sobre Cristian H. Gómez.
- Documentos (2005. Pag 15) EDITA: Real Patronato sobre Discapacidad, con la colaboración de la Fundación ACS.,
- Dondis D.A. La sintaxis de la imagen. Año 1992. pág. 167

- El Panecillo, Memoria Histórica y Cultural) Municipio de Quito Mayo 2008
- Eure Revista (Vol. XXXIII, Nº 98),(2007 p. 135-137), Santiago de Chile, mayo de 2007
- Fernández Jesús de Benito, et al (2005 , doc. 15) Javier García Milá, José Antonio Junca, Carlos de Rojas Torralba y Juan José Santos Guerras.
- Frascara, Jorge.(2006,p.174) El diseño de comunicación. Biblioteca de Diseño/Jorge Frascara. Ediciones Infinito.
- Frutiger (1977, p.158)Teoría de los signos: Introducción a la problemática de los signos y símbolos México ed. Siglo XXI .
- Fernández Rebollos M (2004, p.11)“Mobiliario Urbano Un elemento diferenciador en las ciudades” ed. Parjap.
- Fonsal 2009, 427) Historia de Quito “Luz de América” Dr. Jorge Salvador Lara (Quito 2009) pág. 427.
- Guía de Mobiliario Urbano Sostenible con Eficiencia Energética SIARQ – EIG pág 23 Barcelona 2005.
- Jijón, Francisco, “Programa de Competitividad y Desarrollo Territorial”, Municipio del Distrito Metropolitano de Quito, Unidad de Planeamiento Estratégico, Quito, 2001, Borrador.
- Informe Brundtland (1987) Guía de Mobiliario Urbano Sostenible con Eficiencia Energética SIARQ – EIG pág 14 Barcelona 2005.
- Jiménez C. Citado por: Nebot, J. E. “Hay que ir a una ecología del medio”. *Control* [Madrid] (Julio de 1989), nº 323, pp. 101-103.
- López F. Quito Patrimonio mundial 25 años después (2005, 154).
- Magariños de Morentin Juan (2002, p. 9) Acerca de la interpretación de los objetos y los comportamientos.

Mondelo Pedro: Ergonomía 1: Fundamentos; Ediciones UPC; Barcelona 1994; Relaciones Dimensionales, Dimensiones Relevantes para el diseño de un puesto de trabajo; Pág. 65.

Mobiliario urbano Alba colecciones. Una estética inédita que ha sido premiada con el INNOVATION & DESIGN AWARD en el Salón LIVINLUCE de Milán, en enero de 2007 por Antonio Citterio con Toan Nguyen.

Munari, Bruno ,Op . cita, pág. 84.

MUNICIPIO DEL DISTRITO METROPOLITANO DE QUITO, Secretaría Técnica de Desarrollo Social, “Síntesis del Plan de Desarrollo Social del Municipio del Distrito Metropolitano de Quito”, Quito, 2003, Borrador.

Panero J. Zelnik J. las dimensiones humanas en los espacios interiores. Estándares antropométricos. Barcelona. España. Gustavo Gilli. 1983.

Prescott, William H. Historia de la conquista del Perú (1847), Buenos Aires, 1967, pg.69.

Quentin Newark Qué es el diseño gráfico. Manual de diseño. Ed. G. Gilli S.A. de Cv. 2.002. Definición de la Escuela Mundial de Artes plásticas. 1988

Quintana Orosco Rafael. Diseño de sistemas de señalización y señalética Universidad de Londres Págs. 12-23. Ríos José Antonio.

Salvador Lara Jorge Quito 2009) Pág. 427 Historia de Quito “Luz de América”

Sánchez Avellaneda María del Rocío (2006, p. 29) Señalética: Conceptos y Fundamentos. Argentina ed. Alfa grama.

Sánchez Avellaneda María del Rocío (2006) Señalética Conceptos y Fundamentos, Alfa grama ediciones pág. 18,43.

Sánchez Mauricio. Morfogénesis del Objeto de uso: Universidad de Bogotá: Bogotá – Colombia, 2001 pág. 88

Sancho Frías, José Amador. Tendencias, estilos y tipos de escaparates/José Amador Sancho Frías. Editorial Vértice, 2010. —228p. ISBN 8499312136.

Serra, J.M. Elementos urbanos, mobiliario y micro arquitectura, Barcelona, G. Gili. 2006.

Swann Alan (1993, p. 49) El color en el diseño gráfico. Ed. Gustavo Pili. S.A.

Toscano, Humberto, El Ecuador visto por los extranjeros, Quito, 1960, pág. 221

Vernon, M.D. Psicología de la percepción/ M.D. Vernon. Hormé

Wong Wucius. Fundamentos del Diseño. México. Editorial Gustavo Gili. 4ta edición. 2001. Pág.