

MADAA 2021-2023

MASTER EN DISEÑO ARQUITECTÓNICO
AVANZADO

ANÁLISIS DEL MERCADO INFORMAL DESDE UNA PERSPECTIVA DE GÉNERO: diseño de dispositivos urbanos para una ciudad cuidadora.

Lisette Arévalo Aguilar

Línea de especialización: Modelos

Atxu Amann

Lisette.arevalo@udla.edu.ec

ES

RESUMEN.

El mercado informal en Latinoamérica constituye una problemática social permanente debido a la falta de oportunidades laborales que afrontan los ciudadanos. Bajo este contexto se analizan específicamente las diferentes situaciones espaciales y de convivencia que experimentan las vendedoras informales en la calle Chile del Centro Histórico de Quito para desde una perspectiva de género poder diseñar unos componentes urbanos, que logren modificar las dinámicas sociales de éstas mujeres que habitan el espacio público por condiciones laborales. Abordar este reto desde la aproximación contemporánea de la ciudad cuidadora e inclusiva implica generar un modelo urbano que pueda ser replicado en otras situaciones de vulnerabilidad o exclusión de los diferentes actores urbanos, ubicando la vida en el centro del debate e introduciendo variables ignoradas ligadas al tiempo de la cotidianidad, a la seguridad y a aspectos desarrollados desde el enfoque de género.

PALABRAS CLAVE: URBANISMO DE GÉNERO -CIUDAD CUIDADORA -ESPACIO INFORMAL-COMPONENTES URBANOS

EN

ABSTRACT.

The informal market in Latin America creates a permanent social problem due to the lack of opportunities labor faced by citizens. Under this context, the different spatial and coexistence situations experienced by informal vendors on Chile Street in the Historic Center of Quito are specifically analyzed in order to design urban components from a gender perspective, which manage to modify the social dynamics of these women who live in public space due to working conditions. Addressing this challenge from the contemporary approach of the caring and inclusive city implies generating an urban model that can be replicated in other situations of vulnerability or exclusion of the different urban actors, placing life at the center of the debate and introducing ignored variables linked to time. of daily life, security and aspects developed from the gender perspective.

KEYWORDS: GENDER URBAN PLANNING - CARING CITY - INFORMAL SPACE - URBAN COMPONENTS

MADAA 2021-2023

MASTER EN DISEÑO ARQUITECTÓNICO AVANZADO

ANÁLISIS DEL MERCADO INFORMAL DESDE UNA PERSPECTIVA DE GÉNERO: diseño de dispositivos urbanos para una ciudad cuidadora.
Lisette Arévalo Aguilar

Atxu Amann Alcocer

FECHA:31 de Mayo de 2023

FIRMA DEL DIRECTOR/A DEL TRABAJO DE FIN DE MASTER

AMANN ALCOCER
ATXU - 00402015K

Firmado digitalmente por AMANN ALCOCER ATXU - 00402015K
Fecha: 2023.05.31 20:33:19 +02'00'

**Emilio, mi mayor inspiración.
Gracias por reinventarme.**

AGRADECIMIENTOS

A Dersy y Klever, mis padres los pilares de mi vida, porque me enseñaron a confiar en mí, a no desmayar, y vencer todos mis miedos y salir victoriosa de todos los obstáculos.

A Atxu, mi maestra y tutora, a quien admiro por su genialidad y sencillez, gracias por tu confianza y apoyo en este TFM. Por enseñarme de arquitectura y feminismo.

A mis amigas Nicole y Andrea, cada día se siente mejor con su compañía, gracias por escucharme, por esas palabras reconfortantes, esas pláticas interminables, y todos nuestros recuerdos felices. Somos el reflejo de amor propio e invaluable.

A Felipe, por ser parte de cada proyecto y por hablarme de líneas maestras, A Giovanni por conducirme y animarme, y a todos mis amigos del MADAA, gracias por su apoyo incondicional a lo largo de todos estos meses.

A Donny, por su amistad y respaldo. Gracias por acompañarme en cada recorrido de esta investigación.

A Darío y Germán, mis jefes y amigos, gracias por creer siempre en mí y respaldarme en cualquier decisión, por valorar mi trabajo y apoyarme a lo largo de todo este tiempo pensando especialmente en mi crecimiento académico y personal.

A todos mis profesores del MADAA, gracias por compartir sus conocimientos y enseñarme nuevas formas de pensar la arquitectura.

A todas las mujeres que compartieron sus vivencias conmigo, y que participaron activamente en esta investigación.

ÍNDICE

CAPÍTULO 1

Ciudad Cuidadora

Introducción

Antecedentes: Urbanismo de género y ventas informales en Quito 2

Planteamiento de la situación: mejora de las condiciones urbanas para las
trabajadoras informales del centro histórico de Quito 5

Hipótesis y Objetivos

1.3.1. Hipótesis 6

1.3.2. Objetivos

GENERAL

ESPECÍFICOS

CAPÍTULO 2

Introducción del urbanismo de género para la creación de ciudades inclusivas

2.1 Urbanismo De Género 9

2.2 Urbanismo Neutro 12

2.2.1 La mujer como género desfavorecido 16

2.3 Entendiendo el urbanismo desde la perspectiva de los
derechos y los cuidados. 17

2.3.1 Henry Lefebvre: El Derecho a la ciudad 17

2.3.2 Izaskun Chinchilla: La ciudad de los cuidados 19

CAPÍTULO 3

Urbanismo de género y comercio informal.

3.1 Historia del mercado informal 22

3.2 Urbanismo de género en el Ecuador 26

3.3 Lo formal vs lo informal 27

3.4 El Comercio Informal Y La Mujer 28

3.5 El mercado Informal en el Distrito Metropolitano de Quito 32

3.6 El trabajo informal y el espacio urbano 33

3.7 Apropiación del espacio en la ocupación 33

CAPÍTULO 4

Reconociendo el espacio informal en el Centro Histórico de Quito

4.1 EL comercio informal en la Calle Chile 37

4.2 Ocupación del espacio por los vendedores informales 42

4.3 Tipo de vendedoras informales identificadas en la Calle Chile 42

Tipologías y servicios 44

4.3.1 Vendedora ambulante sin mobiliario 46

4.3.2 Vendedora semi fija con canastas-baldes 46

4.3.3 Vendedora con coche 46

4.3.4 Vendedora con Stand	47
4.3.5 Vendedora con Kiosko	47

CAPÍTULO 5

Identificando la ocupación en el espacio desde la informalidad.

5.1 Experiencias espaciales en el entorno urbano- La experiencia personal con la arquitectura	49
5.2 Representación espacial de los espacios urbanos utilizados para las ventas informales.	62
5.3 Visibilizarían del espacio informal	73
5.3.1 El diagrama, un lenguaje de comunicación.	73
5.3.2.1 Cartografías del comercio informal en la Calle Chile	74

CAPÍTULO 6

Desde la arquitectura hacia la ciudad de los cuidados.

6.1 Dispositivo arquitectónico para vendedoras informales.	126
6.1.1 Dispositivo multifuncional	132
Propuesta de dispositivo	133
6.2 Recorrido de cuidados.	134
Cartografía de propuesta, calle Chile	140
6.3 Desde lo cotidiano a lo público. Estación de servicios para vendedoras informales.	141
6.3.1 Espacio Social	169
6.3.2 Área de descanso	170
6.3.3 Lactario	170
6.3.4 Área de estudio	170
Propuesta de estación de servicios	171
Sistema constructivo	180
Secuencia de montaje	184

CAPÍTULO 7

Reestructuración del pensamiento acerca de la ciudad de los cuidados.

7.1 Conclusiones	186
7.2 Apertura y reflexiones	187
Bibliografía	188
Anexos	191

ÍNDICE DE FIGURAS

Figura 1: Art by Christopher Cheung.	3
Figura 2: Mapeo de actos violentos en el Ecuador-2022	4
Figura 3.- Referencias bibliográficas y conceptos- propio	5
Figura 4.- Espacio público calle Chile	7
Figura 5.- Enfoque del urbanismo de género	9
Figura 6.- Ciudad cuidadora y género	10
Fig.7: Conceptos estructurantes de la nueva ciudad.	11
Fig 8: Diagrama de recorridos de la cisa cotidiana con enfoque de género.	12
Figura 9: Vendedora descansando en la acera	13
Figura 10: Vendedoras con niños en la acera.	14
Figura 11: Patones en la calle Chile	16
Figura 12: Ciudad cuidadora	19
Figura 13: Vendedoras de canasta	28
Figura 14: PEA- POBLACIÓN ECONÓMICAMENTE ACTIVA	30
Figura 15: Comercio informal en ;a acera de la calle Chile	31
Figura 16: Grupo de vendedoras bajo parasoles circulares .	34
Figura 17: Fachada Norte Calle Chile	38
Figura 18: Fachada Sur Calle Chile	38
Figura 19: Mapa de localización del centro histórico.	39
Figura 20: Centro histórico de Quito.	40
Figura 21: Tabulación de datos de vendedores en la mañana	43
Figura 22: Tabulación de datos de vendedores en la mañana	43
Figura 23: Vendedora ambulante con mobiliario de canasta con su hijo a sus espaldas. Venta de alimentos	44
Figura 24: Vendedora ambulante con mobiliario de canasta venta de alimentos	44
Figura 25: Vendedora ambulante con mercadería en sus brazos y su hijo a sus espaldas	44
Figura 26: Vendedora ambulante con mercadería en sus brazos y mobiliario de banco	44
Figura 27: Vendedora ambulante con mobiliario de coche (venta de ropa)	44

Figura 28: Vendedora ambulante con mobiliario de coche (venta de ropa)	44
Figura 29: Vendedora ambulante con mobiliario de canasta. Persona de la tercera edad.	45
Figura 30: Vendedora ambulante con mobiliario de canasta. Venta de alimentos.	45
Figura 31: Vendedora ambulante con mercadería en brazos.	45
Figura 32: Vendedora ambulante con mobiliario de barra. Venta de alimentos.	45
Figura 33: Vendedora ambulante con mobiliario de coche.	45
Figura 34: Vendedora ambulante fija en un sitio con mobiliario de banco. Venta de ropa	45
Figura 35: Recorrido cotidiano, vendedora con hijos	49
Figura 36: Recorrido cotidiano, vendedora sin hijos	49
Figura 37: Intersección de la calle Chile con la Avenida Pichincha.	51
Figura 38: Vendedora con kiosko.	53
Figura 39: Vendedora sin mobiliario propio	55
Figura 40: Vendedora con coche	57
Figura 41: Vendedora con coche.	59
Figura 42: Comunidad informal	60
Figura 43: Vendedor ambulante con coche.	64
Figura 44: Vendedora ambulante con canasta	66
Figura 45: Vendedora fija bajo parasol	68
Figura 46: Vendedora ambulante fija en un punto de la calle	70
Figura 47: Vendedora ambulante con su hijo en la espalda.	72
Figura 48: Vendedoras en movimiento en la calle Chile	75
Figura 49: Cartografía calle Chile / horario 08:00 am. Plano general	76
Figura 50: Tramo 1	80
Figura 51: Tramo 1 – Sección 1	81
Figura 52: Tramo 1 – Sección 2	82
Figura 53: Tramo 2	83
Figura 54: Tramo 2 – Sección 1	84
Figura 55: Tramo 2 – Sección 2	85
Figura 56: Tramo 3	86

Figura 57: Tramo 3 – Sección 1	87
Figura 58: Tramo 3 – Sección 2	88
Figura 59: Tramo 4	89
Figura 60: Tramo 4 – Sección 1	90
Figura 61: Tramo 4 – Sección 2	91
Figura 62: Tramo 5	92
Figura 63: Tramo 5 – Sección 1	93
Figura 64: Tramo 5 – Sección 2	94
Figura 65: Tramo 6	95
Figura 66: Tramo 6 – Sección 1	96
Figura 67: Tramo 6 – Sección 2	97
Figura 68: Tramo 7	98
Figura 69: Tramo 7 – Sección 1	99
Figura 70: Cartografía calle Chile / horario 13:00 pm. Plano general	100
Figura 71: Tramo 1	104
Figura 72: Tramo 1 – Sección 1	105
Figura 73: Tramo 1 – Sección 2	106
Figura 74: Tramo 2	107
Figura 75: Tramo 2 – Sección 1	108
Figura 76: Tramo 2 – Sección 2	109
Figura 77: Tramo 3	110
Figura 78: Tramo 3 – Sección 1	111
Figura 79: Tramo 3 – Sección 2	112
Figura 80: Tramo 4	113
Figura 81: Tramo 4 – Sección 1	114
Figura 82: Tramo 4 – Sección 2	115
Figura 83: Tramo 5	116
Figura 84: Tramo 5 – Sección 1	117
Figura 85: Tramo 5 – Sección 2	118

Figura 86: Tramo 6	119
Figura 87: Tramo 6 – Sección 1	120
Figura 88: Tramo 6 – Sección 2	121
Figura 89: Tramo 7	122
Figura 90: Tramo 7 – Sección 1	123
Figura 91: Tramo 7 – Sección 2	124
Figura 92: Arquitectura efímera	131
Figura 93: Studio Cadena	132
Figura 94: Planta arquitectónica del dispositivo móvil	134
Figura 95: Servicio de aprendizaje	134
Figura 96: Render de dispositivo móvil	135
Figura 97: Fachada lateral derecha del dispositivo móvil	135
Figura 98: Ilustración de servicio de kiosko	136
Figura 99: Fachada frontal de dispositivo móvil	136
Figura 100: Servicio de comercio en dispositivo móvil	137
Figura 101: Servicio de atención en dispositivo móvil	137
Figura 102: Armado de dispositivo móvil	138
Figura 103: Render general abierto	139
Figura 104: Render general cerrado	139
Figura 105: Cartografía de propuesta / calle Chile /. Plano general	141
Figura 106: Tramo 1	145
Figura 107: Tramo 1 – Sección 1	145
Figura 108: Tramo 1 – Sección 2	146
Figura 109: Zoom de mobiliario lúdico	146
Figura 110: Zoom de mobiliario comedor	146
Figura 111: Zoom de mobiliario comercio	146
Figura 112: Render del tramo 1	147
Figura 113: Tramo 2	148
Figura 114: Tramo 2 – Sección 1	148

Figura 115: Render del tramo 2	149
Figura 116: Tramo 2 – Sección 2	150
Figura 117: Zoom de articulador de espacios	150
Figura 118: Zoom de articulador de descanso	150
Figura 119: Tramo 3	151
Figura 120: Tramo 3 – Sección 1	152
Figura 121: Tramo 3 – Sección 2	153
Figura 122: Tramo 4	154
Figura 123: Tramo 4 – Sección 1	155
Figura 124: Tramo 4 – Sección 2	156
Figura 125: Tramo 5	157
Figura 126: Tramo 5 – Sección 1	158
Figura 127: Tramo 5 – Sección 2	159
Figura 128: Tramo 6	160
Figura 129: Tramo 6 – Sección 1	161
Figura 130: Esquema estación de servicios	162
Figura 131: Tramo 6 – Sección 2	162
Figura 132: Tramo 7	163
Figura 133: Tramo 7 – Sección 1	164
Figura 134: Tramo 7 – Sección 2	165
Figura 135: Tramo 8	166
Figura 136: Tramo 8 – Sección 1	167
Figura 137: Tramo 8 – Sección 2	168
Figura 138: Planta arquitectónica de estación de servicios	171
Figura 139: Ilustración de axonometría planta baja	171
Figura 140: Zoom de zona lúdica	171
Figura 141: Zoom de zona lúdica	171
Figura 142: Planta arquitectónica de estación de servicios (Segundo Piso)	172
Figura 143: Ilustración de axonometría segundo piso	172

Figura 144: Zoom social	172
Figura 145: Zoom de cocina	172
Figura 146: Planta arquitectónica de estación de servicios (Tercer Piso)	173
Figura 147: Ilustración de axonometría tercer piso	173
Figura 148: Zoom social	173
Figura 149: Zoom social tercer piso	172
Figura 150: Planta arquitectónica de estación de servicios (Cuarto Piso)	174
Figura 151: Ilustración de axonometría cuarto piso	174
Figura 152: Zoom social cuarto piso	174
Figura 153: Zoom de descanso cuarto piso	174
Figura 154: Planta arquitectónica de estación de servicios (Quinto Piso)	175
Figura 155: Ilustración de axonometría quinto piso	175
Figura 156: Zoom de descanso quinto piso	175
Figura 157: Zoom de descanso quinto piso	175
Figura 158: Axonometría de servicios	176
Figura 159: Fachada frontal de la estación de servicios	177
Figura 160: Corte A-A' de la estación de servicios	177
Figura 161: Render del equipamiento	178
Figura 162: Render del equipamiento	178
Figura 163: Ilustración de fotomontaje de propuesta.	178
Figura 164: Ilustración de estructura del equipamiento.	181
Figura 165: Secuencia de montaje (Planta de correas y vigas)	182
Figura 166: Isometría de sección de excavación del terreno	182
Figura 167: Isometría de sección de fundiciones.	182
Figura 168: Isometría de sección de colocación de vigas y correas en el piso.	183
Figura 169: Fotomontaje de la estación de servicios	183
Figura 170: Isometría de sección de colocación de placas de superboard en el piso.	184
Figura 171: Isometría de sección de colocación malla metálica.	184

CIUDAD CUIDADORA

CAP

Introducción

La problemática que nace desde estudios de género, pone en evidencia las prácticas sociales y patriarcales que pueden subordinar y discriminar a las mujeres. La mujer por su naturaleza biológica y reproductiva ha asumido roles¹ de carácter reproductivo y comunitario, y a pesar de que la mujer ha mantenido siempre una participación activa e indispensable en el sector productivo, gran parte de su labor ha sido invisibilizada o no bien remunerada.

Aceras sin accesibilidad universal, escalinatas, pasajes sin iluminación, muros que impiden la conexión visual de los espacios son solo algunas situaciones de las que actualmente encontramos en una deriva por nuestras calles, convirtiendo a la ciudad en un entorno hostil frente a la seguridad aparente de la casa. Sin embargo, la dualidad ya no es el modo de pensamiento único, una vez que los grupos anteriormente encerrados han salido al espacio público a estudiar, trabajar y disfrutar de sus derechos como ciudadanas, aunque ciertamente “el acoso sexual les recuerda a las mujeres, día tras día, que hay ciertos espacios que no son para ellas” (Kern, 2020).

Desde la sensibilización del espacio urbano, se reconoce los diferentes comportamientos de los habitantes que son determinados por su cultura y su condición socio- económica y política, lo que a su vez genera diferentes problemáticas en cada contexto. La cultura por su parte ejerce un rol predominante en la construcción de espacios urbanos y en las dinámicas que se generan en éstos, la academia y el capitalismo nos ha destinado como arquitectos a ser proyectistas de ciudades monopolizadas, hemos creado ciudades amuralladas que no trascienden en el tiempo, lejos de erradicar las dicotomías sociales y culturales que se manifiestan en la propia urbanidad. En la actualidad las técnicas constructivas utilizadas en Latinoamérica son generadoras de espacios disidentes y protectores de los grupos menos vulnerables, por lo tanto, al igual que muchas ciudades occidentales, la urbanidad se planifica de forma “mercantilizada”², y es necesario cambiar esta forma de planificar las ciudades por lo que se puede partir desde el urbanismo de género para generar

¹ Los roles de género, son producto de los comportamientos que han sido impuestos por la sociedad a los hombres y a las mujeres y que están definidos básicamente por la cultura a la cual pertenecen, mediante las cuales se determinan las actividades que deben realizar dentro y fuera del hogar. Estos roles vienen determinados por la condición física, edad, clase social, etnia, religión, etc.

² La ciudad mercantil hace alusión a la ciudad que se planifica específicamente con fines productivos y comerciales. Mediante este tipo de planificación la ciudad se ha fragmentado, creando exclusión en los grupos sociales con menos recursos, los mismos que ante la imposibilidad de estar cerca a la centralidad, habitan las periferias en dónde no existe ningún tipo de planificación.

nuevas propuestas de planificación que sean más incluyentes con las condiciones sociales y temporales del habitante contemporáneo.

Por su parte el mercado informal, nace como una respuesta social y una medida económica emergente, ante la falta de estabilidad laboral que brinda el estado a sus ciudadanos. Se reconoce a la mujer que comercializa en el mercado informal, como un grupo social que ha sido excluido e invisibilizado por la política pública, consecuentemente también ha sido invisibilizado en la planificación urbana. Las condiciones laborales, los altos índices de

violencia, la falta de accesibilidad a una vivienda propia, la falta de equipamientos, y la inseguridad, son elementos estructurantes de esta investigación que promueve la inclusión de los grupos vulnerables en la planificación y el diseño de los espacios públicos, y en este sentido se busca mejorar las condiciones actuales de las vendedoras informales en relación a su experiencia espacial y vivencial en la urbanidad.

Antecedentes: Urbanismo de género y ventas informales en Quito.



Figura 1: Art by Christopher Cheung.
<https://theyee.ca/Culture/2019/11/01/Cities-Built-For-Men/>

Si asumimos el acuerdo de que todos los seres humanos tienen una igualdad de derechos independientemente de su condición física, edad, cultura, religión, política o género, no es menos cierto que hemos de reconocer que en lo relativo al derecho a la ciudad, el diseño se ha realizado pensando en un único tipo de usuario - hombre adulto libre de discapacidades que se desplaza al trabajo – excluyendo a muchos otros colectivos, entre ellos a las mujeres. La arquitectura en todas sus escalas está ligado a las ideologías y a los distintos modos de entender el mundo y hablar de urbanismo neutro no deja de ser un término que carece de contenido.

La idea de construcción de la ciudad está absolutamente deformada e influida por la imparable necesidad del sistema de mercantilizar la misma³. En efecto, hablar de la ciudad desde un enfoque de género implica en primer lugar centrarse en las variables temporales, en una sincronización actualmente diseñada para la movilidad de un vehículo motorizado pautado por tiempos de espera de semáforos en relación a las necesidades de desplazamientos laborales. Pero la ciudad también puede diseñarse al ritmo de los más lentos y no hablamos de las mujeres, sino de todos aquellos que ejercen una movilidad más lenta por no usar transportes privados, por transportar personas o cargas, por desplazarse en vehículos sin motor o por tener una movilidad reducida debido a la edad o a una diversidad funcional. La investigación sobre la sincronización de la ciudad lleva sin lugar a dudas al estudio del barrio como marco de desarrollo de la cotidianidad, poniendo encima de la mesa propuestas como “la ciudad de los 15 minutos”⁴, surgida en los tiempos de la pandemia. De este modo, el tiempo, el espacio y el concepto de comunidad barrial interactúan para configurar lo que ya es aceptado denominar “la ciudad cuidadora”⁵. Obviamente este modelo de ciudad se contrapone al modelo de la ciudad impulsado por el capitalismo, contrario no solo al bienestar de las personas sino del planeta en general, afectando a toda la comunidad no- humana que habita también en la ciudad.



Figura 2: Mapeo de actos violentos en el Ecuador-2022

Habitamos dentro de ciudades consolidadas por el poder masculino, conforme al pensamiento de la geógrafa feminista Jane Darke, “todo asentamiento es una inspiración en el espacio de las relaciones sociales de la sociedad que lo construye (...). Nuestras ciudades son el patriarcado escrito en piedra, ladrillo, vidrio y hormigón ”.

El territorio es el medio físico donde la sociedad puede ejercer su convivencia y formas de habitar, pero en este mismo territorio muchos de los derechos de los habitantes son vulnerados y pasan

³ D. Harvey; Ciudades Rebeldes, Akal 2012.

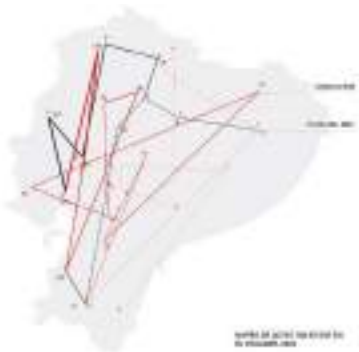
⁴ La ciudad de los 15 minutos desarrollada por el especialista en urbanismo Carlos Moreno, es una propuesta con una visión de ciudad “policéntrica” o con varios centros, pensada en que todos los ciudadanos puedan cubrir sus necesidades en ese lapso de tiempo. Consecuentemente se habla de los espacios multifuncionales.

⁵ Isaskun Chinchilla Moreno en su libro, La Ciudad de los cuidados, 2020.

desapercibidos incluso por la misma política pública que no es capaz de legislar de una forma igualitaria los derechos humanos. En este ámbito, el mercado informal actualmente es una problemática a nivel social y económica, para el territorio ecuatoriano en donde se visibiliza la ausencia de una política pública capaz de brindar condiciones laborales estables y adecuadas para sus ciudadanos. Con este antecedente se propone investigar el caso de las mujeres que realizan ventas informales en la calle Chile del Centro histórico de Quito, esperando realizar una propuesta arquitectónica que mejore la experiencia espacial en las calles para estas mujeres. Se busca desde una postura de género realizar propuestas urbano-arquitectónicas que mejoren la espacialidad y la experiencia del habitante en su ciudad, promoviendo a consolidar espacios públicos más empáticos a las diferentes vivencias de los seres humanos que la habitan, y adquiriendo una consciencia de la necesidad de planificar las ciudades para todos que mejoren su condición social de seguridad y convivencia en el espacio urbano.

1.2. Planteamiento de la situación: mejora de las condiciones urbanas para las trabajadoras informales del centro histórico de Quito.

La violencia y la inseguridad en el Ecuador actualmente constituyen puntos frágiles de su sociedad (ver figuras 2 y 3), lo que genera condiciones más precarias para su población, incrementando la pobreza, y afectando el sector laboral, por lo que el planteamiento de esta investigación nace de la necesidad de crear condiciones urbanas que aporten a la consolidación de lugares más seguros e inclusivos, y que logren mejorar la convivencia de los habitantes, transformando estas condiciones de inseguridad.

Se plantean diversas situaciones en que las mujeres son vulneradas, violentadas y excluidas en el sector laboral y social, al igual

que lo han sido en la planificación de las ciudades, y desde el reconocimiento de la labor que realizan las mujeres que forman parte del mercado informal dentro del sector productivo, económico y social que trabajan en la calle Chile del Centro histórico de Quito, se busca entender las diferentes dinámicas que realizan las vendedoras informales, para



Figura 3.- Referencias bibliográficas y conceptos- propio que a través de una arquitectura con enfoque de género se realice una propuesta de diseño de componentes urbanos que puedan responder al entendimiento de esta situación particular y contexto edificado, con sus características específicas, y que de esta forma se que contribuya a crear formas de habitar más empáticos, seguros e incluyentes,

generando un modelo de ciudad cuidadora, que podría replicarse en diferentes contextos de la ciudad o del país.

Éstos componentes urbanos deberán implementar sistemas constructivos que sean eficientes a situaciones de adversidad, temporalidad y seguridad, y que aporten a las Se cree que es necesario proponer nuevas formas de planificación de la ciudad que puedan ser incluidas en los planes políticos de transformación y renovación de las ciudades. Este diseño se enfoca en las necesidades específicas de las vendedoras informales que habitan en una sociedad contemporánea,

necesidades sociales del mercado informal, entendiendo que la arquitectura es una herramienta con la capacidad de transformar las condiciones de un espacio, y consecuentemente las dinámicas de su población.

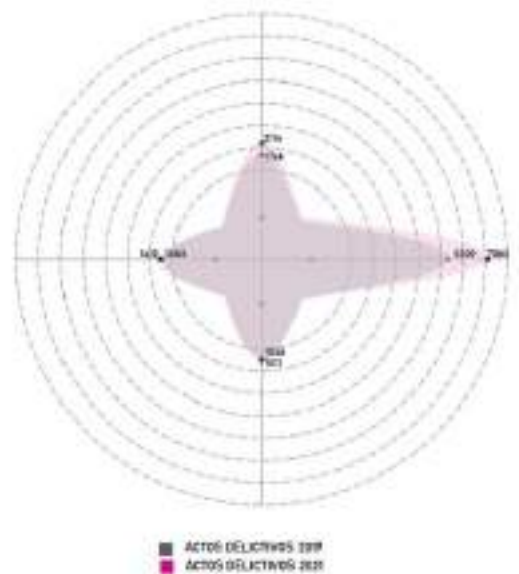
cuyas necesidades no han sido atendidas por los planificadores urbanistas, por lo cual se espera lograr un diseño de ciudad que sea más incluyente con los diferentes actores que la constituyen, capaz de responder a las actividades laborales, educativas, y familiares.

1.3. Hipótesis y Objetivos: entender el comportamiento de la ciudad actual, y cómo influye en la situación actual de vendedoras informales de la calle Chile-Quito, para generar estrategias de diseño arquitectónico que mejoren su problemática.

1.3.1. Hipótesis

¿Puede el urbanismo de género contribuir a crear una ciudad cuidadora para mejorar las dinámicas sociales de las mujeres de Quito que realizan ventas informales?

1.3.2. Objetivos

GENERAL

Generar un modelo de ciudad cuidadora, a partir del diseño de componentes urbanos para las mujeres que realizan comercio informal y que éste pueda ser replicado en otras situaciones o problemáticas donde se visibilizan condiciones de exclusión o vulnerabilidad, promoviendo a implementar planes gubernamentales innovadores para el espacio público más incluyentes con la sociedad contemporánea.

ESPECÍFICOS

- Identificar las distintas dinámicas sociales que se generan en el crear espacio público, y cómo los edificios y el contexto urbano intervienen en ellas.
- Visibilizar las prácticas arquitectónicas informales de las mujeres que realizan ventas informales.
- Crear una herramienta de análisis a nivel conceptual para el diseño de calles.
- Identificar qué patrones determinan un espacio urbano para que sea adecuado para la comercialización.
- Realizar una propuesta que pueda tener un alcance de modificar la política pública actual referente al comercio informal.
- Identificar el comportamiento de las vendedoras ambulantes, mediante herramientas de observación.
- Se busca generar un análisis del lugar en relación a la influencia que tiene el comercio informal en la espacialidad y uso del espacio público. Por lo tanto, se espera que mediante el uso de las diferentes herramientas gráficas y de análisis se pueda visibilizar las diferentes problemáticas a las que se exponen las mujeres en el mercado informal y generar diseños con enfoque de género que aporten su convivencia en el espacio público.



Figura 4.- Espacio público calle Chile

INTRODUCCIÓN DEL URBANISMO DE GÉNERO PARA LA CREACIÓN DE CIUDADES INCLUSIVAS

CAP
|||

.....el intento más exitoso del ser humano de rehacer el mundo en el que vive de acuerdo con el deseo más íntimo de su corazón. Pero si la ciudad es el mundo que el ser humano ha creado, es también el mundo en el que a partir de ahora está condenado a vivir. Así pues, indirectamente y sin un sentido nítido de la naturaleza de su tarea, al hacer la ciudad, el ser humano se ha rehecho a sí mismo. (Park, 1967)

Las relaciones humanas y las formas del habitar contemporáneo, son variables que deberían incluirse en el diseño de las ciudades, el espacio urbano que habitamos debe colaborar continua o permanentemente a facilitar todas las actividades cotidianas de las personas como cargar compras o bultos, transitar la calle a pie, con bicicletas, coches o sillas de ruedas, brindar un fácil acceso a servicios para realizar actividades biológicas (como el acceso a un servicio higiénico), etc. por lo tanto, es necesario partir de entender que cada lugar viene definido por la sociedad de que lo habita.

Los distintos cambios acontecidos a finales del siglo XX favorecieron que, a principio del siglo actual, la perspectiva de género se introdujera en los debates y en los discursos políticos afectando tanto al diseño como a la gestión del espacio público, promoviendo propuestas concretas en el ámbito arquitectónico de nuestras ciudades.

Muchas ciudades del mundo fueron diseñadas varios siglos atrás, consecuentemente debido a la época en la que se construyeron, fueron pensadas por hombres para actividades de que realizaban hombres y debido a esto la ciudad funciona mejor para ellos. "La mayoría de las ciudades han sido diseñadas por y para hombres (...). Es necesario cambiar las formas de pensar las ciudades que omiten a las mujeres (...)." (Marisol Dalmazzo Peillard, 2020). El espacio funcionalista (Muxí, 2006) ha generado espacios urbanos que en su mayoría sólo sirven para una única función, y creando segregación en el espacio y en la sociedad que lo habita.



Figura 5.- Enfoque del urbanismo de género



Figura 6.- Ciudad cuidadora y género

El espacio urbano ha sido pensado y diseñado desde siempre para un usuario “promedio”, definiendo como usuario promedio a un hombre joven, de clase media, sin discapacidades y heterosexual, y que se moviliza en un vehículo. Leslie Kern, en *ciudad feminista*, nos habla de cómo el urbanismo no ha considerado a la mujer como usuario de la ciudad, de la diferenciación de actividades y roles que tiene una mujer y de las pocas facilidades que el espacio le provee para hacer su convivencia en el espacio urbano una experiencia segura y placentera.

El urbanismo neutro, busca promover la igualdad de condiciones para todos los seres humanos que ocupan la ciudad, de modo que todos puedan tener el derecho a ella del mismo modo. Por otro lado, la ciudad cuidadora busca entender a la ciudad desde la cotidianidad, en la multiplicidad de actividades que los seres humanos realizan, convirtiendo el espacio público en un lugar seguro, apropiado y sobretodo humanizado. El urbanismo de género propone un diseño de ciudad en donde todos los actores de la ciudad intervienen en ella por igual, y por lo tanto es incluyente con la mujer, un estudio de : ..., demuestra que el recorrido de los hombres va desde el hogar a sus trabajos, sin embargo la mujer tiene que realizar varias paradas en su trayecto para realizar compras para el hogar o para realizar actividades de cuidados como ir al hospital por una cita médica de un adulto mayor, llevar a los niños a la escuela, y otros.

Con este antecedente muchos lugares en el mundo han tratado de incluir a la mujer en la planificación de las ciudades, tratando de crear ciudades más inclusivas con sus habitantes; un claro ejemplo de eso lo es Viena, una ciudad que ha realizado más de 60 proyectos con perspectiva de género, diseñando una ciudad pensada en la diversidad de personas que viven ahí, incluyendo prácticas de movilidad, accesibilidad a servicios seguridad, etc.

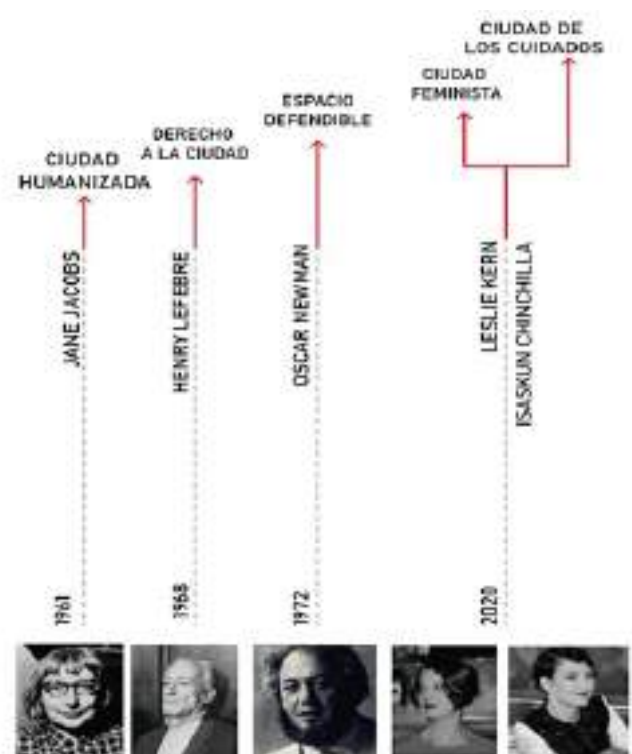
En el territorio se analizan hombres, mujeres, ancianos, niños, en situaciones diversas. Mujeres que transitan las calles, muchas de ellas con niños pequeños, personas discapacitadas, y ancianos entre los usuarios más vulnerables, y a su vez se descubren calles sin accesibilidad universal, escalones, escaleras, aceras angostas, aceras con obstáculos. Esta problemática también puede ser percibida en Quito, en donde trasladarse de sur a norte, siendo una mujer anciana, o una mujer con niños o que se moviliza con cargas a través del transporte público, representa cumplir una serie de desafíos, empezando por la imposibilidad de trasladarse en buses y transportes públicos con coches de bebés o sillas para discapacitados (no existen rampas de acceso en buses ni estaciones), y el tener que ingresar a transportes repletos de usuarios. Las largas distancias para acceder a un transporte, la falta de conexiones, la inseguridad y otras variables, hacen pensar como la ciudad fue diseñada sin pensar en la multiplicidad de tareas que representa a diario el convivir de una mujer contemporánea, y especialmente si es de bajos recursos.



Fig.7: Conceptos estructurantes de la nueva ciudad.

2.2 Urbanismo Neutro

Para construir ciudades más seguras se hace necesario un cambio de paradigma ya que el espacio no es neutro, nos condiciona, y como tal lo hace de manera diferente a mujeres que, a hombres, no sólo por las experiencias corporales, sexuadas diferentes, sino que esta diferencia se ve acrecentada por los roles de género que nos hace necesitar, utilizar y percibir la ciudad de manera diferente. (Colectiu, 2011).

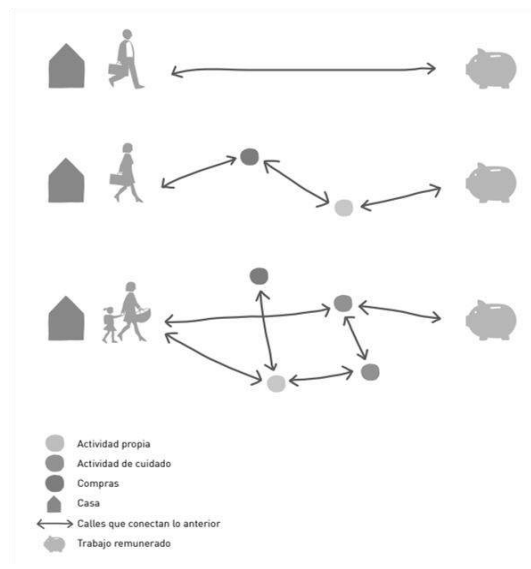

Fig 8: Diagrama de recorridos de la vida cotidiana con enfoque de género.

El urbanismo se ha considerado como una disciplina de la arquitectura de carácter neutral, es decir que no tiene ninguna afectación para algún colectivo. Sin embargo, con el pasar de los años y en el habitar común, el urbanismo ha demostrado que está siendo excluyente con algunos grupos sociales específicos, y consecuentemente se producen casos de desigualdad, lo cual lo resaltan los grupos sociales como por ejemplo con las mujeres, las personas con discapacidades, grupos étnicos, indígenas, y personas con orientación social diversa. Esta desigualdad se puede evidenciar en la sociedad en la ausencia de oportunidades y la igualdad obligaciones para todos los grupos sociales, y muchas de ellas son definidas únicamente por el género. En el espacio urbano también se evidencia esta desigualdad a la hora de hacer uso de los espacios en la ciudad, de este modo en la urbanidad se pueden percibir lugares como parques, plazas y calles que son de uso exclusivo para los hombres, ya que en ellos no existen condiciones de seguridad y de confortabilidad para las mujeres, niños u otros grupos más vulnerables. En los años 60, se inician estudios de feministas en los que se empieza a analizar como las prácticas urbanas no son neutras, en estos años se inician críticas sobre porqué se han planificado las ciudades desde los intereses capitalistas, haciendo que las ciudades se vuelvan inaccesibles para algunas personas, ya sea por su condición económica o incluso por su condición física. La

zonificación de las ciudades, mediante la cual la zona financiera se vuelve casi exclusiva, hace que a diario las personas tengan que movilizarse desde las periferias hacia estas zonas, generando recorridos demasiado largos que se traducen en pérdidas de tiempo y dinero. Para alcanzar un urbanismo neutro, es necesario comprender que existe diversidad más allá del sexo, por lo que el urbanismo de género entiende la diversidad poblacional que habita la urbanidad, desde la distinción de etnias, edad, discapacidades, e incluso religión. La falta de servicios es otra de las condiciones precarias que las personas que viven en la periferia afrontan, y debido a que éstas personas no pueden pagar los altos costos de las viviendas que se encuentran en la zona donde laboran, acceden a viviendas con condiciones mínimas. Estos son algunos ejemplos de cómo la ciudad puede ser segmentante, y poco inclusiva, y por supuesto también puede ser excluyente por condiciones de género, y que habitamos ciudades con un urbanismo típicamente androcéntrico.

El urbanismo de género se enfoca en la importancia de analizar la diversidad de personas que habitan la vida urbana, entendiendo de cada una de ellas, sus condiciones y características específicas, de modo que éstas puedan servir en la toma de decisiones para la planificación de la ciudad. Por lo cual se realiza posteriormente se hablará del derecho de todas las personas de acceder, hacer uso y disfrutar de la ciudad.

El urbanismo de género se enfoca en la importancia de analizar la diversidad de personas que habitan la vida urbana, entendiendo de cada una de ellas, sus condiciones y características específicas, de modo que éstas puedan servir en la toma de decisiones para la planificación de la ciudad. Por lo cual se realiza posteriormente se hablará del derecho de todas las personas de acceder, hacer uso y disfrutar de la ciudad.



Figura 10 Vendedora descansando en la acera

para las mujeres, vinculándolas con las actividades domésticas y de cuidados, estas situaciones que sólo impulsan a generar roles machistas y patriarcales. Por lo tanto, se busca la revalorización del rol que ejercen las mujeres en el sistema productivo (hablando tanto en el ámbito formal como en el informal), y de la comprensión de sus tareas y actividades, que no están limitadas únicamente al espacio privado y doméstico, sino que también se extiende hacia las calles con actividades como el acompañamiento a adultos mayores a hospitales, o a niños a sus instituciones educativas. La planificación de las ciudades prioriza las actividades de ocio y de trabajo de los hombres incluso sobre las funciones de reproducción y cuidados que ejercen las mujeres en su día a día. Ejemplo de esto, es la priorización de la construcción de vías para vehículos y la planificación de canchas de fútbol, y en el otro lado la ausencia de espacios de lactancia, o incluso la falta de servicios

higiénicos en el espacio urbano. La falta de un buen servicio de transporte público que ofrezca las condiciones adecuadas para sus usuarios, también es un caso en dónde se puede analizar la falta de gestión por parte de los gobiernos para favorecer a las mayorías, ya que la mayor parte de la población se moviliza en el transporte público todos los días para ir a sus trabajos o para ejercer sus actividades económicas, sin embargo, las condiciones de movilidad son muy básicas especialmente en Latinoamérica.

Por lo que introducir una perspectiva de género para el urbanismo, representa entender que tanto las mujeres como los hombres, presentan necesidades específicas en la ciudad ya que sus experiencias cotidianas son distintas. Y a pesar de que los roles de género han cambiado paulatinamente, siguen siendo las mujeres las encargadas de ejercer los roles de cuidados y de reproducción, cuidados del hogar y de la familia (preparación de comida, compra de víveres, gestiones administrativas, etc.)



Figura 9 : Vendedoras con niños en la acera.

mayoritariamente, en relación a los hombres. Por lo tanto, el urbanismo de género busca visibilizar las prácticas cotidianas de las mujeres para que éstas puedan ser incluidas en la planificación de las ciudades y aportar a la

convivencia de las mujeres en el espacio público. Por lo que se entiende que las necesidades de una joven de 20 años de clase media, es distinta de la de una mujer de 50 años de clase baja.

Conforme a los estudios realizados por Col·lectiu Punt , un grupo de mujeres arquitectas, sociólogas y urbanistas, que trabaja para incluir una perspectiva feminista interseccional en la planificación urbana, resalta cuatro tipo de necesidades que deben ser consideradas para el desarrollo de las vidas cotidianas, “la productiva (trabajo remunerado), reproductiva (cuidado de personas y del hogar), personal (ocio, deporte y cuidado) y comunitaria (mejora de la sociedad o la comunidad donde se vive)” (ESCALANTE, 2017).

Hoy en día las personas permanecen más tiempo en las calles, en el espacio público, e incluso en los medios de transporte, en relación al tiempo que permanecen en sus propias viviendas. El ritmo de vida, las condiciones laborales y sociales y la forma en cómo se han estructurado las ciudades, también han modificado las dinámicas de las personas en su cotidianidad, ya que por ejemplo requieren mayor tiempo para poder movilizarse de un lugar a otro en cualquier tipo de transporte, las jornadas laborales pueden ser más extensas y con la imposibilidad de retornar a casa en el día, la mayor parte de las personas se alimentan es bares o restaurantes más próximos a su ubicación, así también es más común que las reuniones sociales se lleven a cabo en sitios públicos y ya no necesariamente en el hogar, por lo tanto el espacio urbano debe facilitar y contribuir al desarrollo de esta vida cotidiana, y en este sentido en el ejercicio de las actividades del hogar y el trabajo doméstico, y del cuidado de las demás personas, las mujeres se convierten en exploradoras del territorio.



2.2.1 La mujer como género desfavorecido

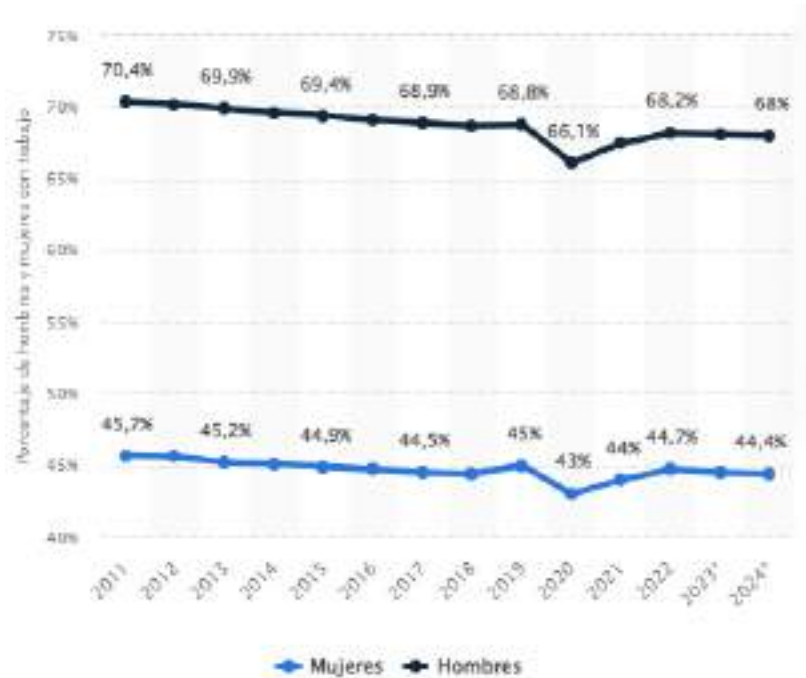

Fig 10

Tasa de empleo a nivel mundial desde 2011 hasta 2024, por género.

<https://es.statista.com/estadisticas/977518/tasa-global-de-empleo-por-genero/>

Según Leslie Kern en su libro ciudad feminista: “Así como las industrias están organizadas para permitir el acoso, proteger a los abusadores y castigar a las víctimas, también los ambientes urbanos



Figura 11: Patones en la calle Chile

están estructurados para respaldar las normas de la familia patriarcal, la segregación por género de los mercados de trabajo y los roles de género tradicionales.”⁶

Hablando de la importancia de establecer las mismas oportunidades tanto para hombres y para mujeres, se argumenta como la mujer pertenece a un grupo desfavorecido dentro de la sociedad al no tener las mismas oportunidades que los hombres por ejemplo para acceder a la educación, a un trabajo estable. Existen datos como resultados de varias investigaciones que demuestran las condiciones desfavorables que tienen las mujeres frente a ciertas situaciones en relación de los hombres, así por ejemplo a nivel global, se reconoce que la mujer tiene a utilizar más el transporte público, conforme un estudio realizado por Sara Kaufman, demuestra que en New York, las mujeres con niños a cargo pueden llegar a pagar hasta 76 dólares más por mes, a diferencia de los hombres, en gastos de movilidad.

Por otro lado, la tasa de empleo a nivel mundial señala que en el 2022 el 44.7% de las mujeres contaban con empleo, frente al 68.2% de los hombres, lo que demuestra que las mujeres no tienen las mismas oportunidades laborales, y adicionalmente esta oportunidad laboral está directamente relacionada con su estado civil (sobreponiéndose a la formación técnica, académica y la experiencia laboral), por cuanto una mujer soltera tiene más oportunidades laborales que una mujer casada o con hijos, lo que no aplica para los hombres. Por otra parte la brecha salarial es otro factor desfavorable para las mujeres, las cifras presentadas por ONU mujeres, señalan que los salarios para las mujeres representa el 15% menos que el de un hombre, a pesar de que ambos realicen la misma actividad laboral, lo que se traduce en una condición de desigualdad en el mercado laboral. Adicionalmente la incapacidad de acceder a condiciones de trabajo estables y adecuadas, incrementan las condiciones de pobreza y precariedad especialmente en mujeres jóvenes y de escasos recursos.

Ante la falta de oportunidades laborales, y las temporalidad y parcialidad de los empleos que tienen las mujeres, se enfrentan a condiciones de desprotección laboral al estar excluidas del seguro social y de sus beneficios de protección. Esta situación empeora cuando este grupo de mujeres forma parte de un grupo étnico y/o vive en la ruralidad, ya que estas condiciones agravan

Con esta realidad se puede visibilizar no sólo la dificultad de encontrar un empleo, sino también la incapacidad de mantener su economía, motivo por el cual la mujer debe recurrir a alternativas que les permitan mejorar su condición de vida.

2.3 Entendiendo el urbanismo desde la perspectiva de los derechos y los cuidados.

2.3.1 Henry Lefebvre: El Derecho a la ciudad

⁶ Leslie Kern, Ciudad Feminista: la lucha por el espacio en un mundo diseñado por hombres. Buenos Aires. Ediciones Godot. 2020.

La discusión sobre el tipo de ciudad que queremos no puede estar separada de la que plantea qué tipo de lazos sociales, de relaciones con la naturaleza, de estilos de vida, de tecnologías y de valores estéticos deseamos. El derecho a la ciudad es un derecho común antes que individual, ya que esta transformación depende inevitablemente del ejercicio de un poder colectivo para remodelar los tiempos, los espacios y los modos de vivir como ciudadanía.

El concepto del “derecho a la ciudad”⁷ introducido en el año de 1968, por Henry Lefebvre, bajo su análisis el urbanismo moderno que había sido implementado por el estado capitalista, buscaba la mercantilización de la vida, generando espacios absolutamente racionales y de producción. Se priorizaba la producción laboral en función del capital, por lo cual, bajo estas condicionantes del espacio, los habitantes fueron excluidos de la participación de la ciudad, y tuvieron que convivir en una ciudad fragmentada y consumista. Por lo tanto Lefebvre plantea que el retorno de la clase obrera a la ciudad debería acompañarse de propuestas urbanas que les permitan apropiarse y ser partícipes de la toma de decisiones de la ciudad. Así también bajo la experiencia de la constitución de las ciudades polarizadas y fragmentadas que fueron reconstruidas posterior a la guerra, (como el caso de Francia en donde se creó un plan de viviendas gigantesco en la periferia de la ciudad), Lefebvre plantea trabajar las ciudades desde las funciones de Habitar, trabajar, consumir, educarse y distraerse. El planteaba la lucha contra la enajenación de la vida cotidiana que el estado había generado tras sus políticas capitalistas, buscaba protagonizar al habitante dentro de la ciudad.

Es por lo tanto desde esta perspectiva la búsqueda de crear una ciudad para todos, y una búsqueda de rescatar el valor de la ciudad para el establecimiento de una vida cotidiana adecuada, y la estructuración de una vida colectiva. Y para lograr este objetivo, sería necesaria la distribución equitativa de los recursos que posee la ciudad, brindando las mismas oportunidades de salud, educación, trabajo, vivienda, y participación en la ciudad.

Abordando este autor, se entiende en principio la importancia del reconocimiento de cada uno de los actores de la ciudad, y de la urgencia de comprender que cuales son sus roles dentro de la ciudad, entendiendo que todas las personas deberían gozar de los mismos derechos de acceder, servirse y disfrutar la ciudad, sin la necesidad de pertenecer a un grupo social privilegiado. Además, sobre el valor que tiene el habitante de ocupar un espacio urbano que le pertenece, y de como todos los seres humanos deberían vivir en la ciudad que ellos quieren y necesitan, teniendo la capacidad de transformarla. Por lo que para llegar al fin de habitar en la ciudad que queremos construir como seres humanos, es necesario que los movimientos sociales se empoderen en la lucha de tener su poder sobre la ciudad. Una lucha por la forma de apropiación del territorio, que sea capaz de reducir problemas de pobreza, mal uso de recursos naturales, privatización y segmentación, etc. Hoy en día

⁷ Henry Lefebvre es el creador del concepto del “derecho a la ciudad”, título de su libro publicado en el año de 1968.

bajo la constante lucha del derecho a la ciudad ya existe “La Carta Mundial por el Derecho a la Ciudad”.⁸

2.3.2 Izaskun Chinchilla: La ciudad de los cuidados

“Las ciudades, gradualmente, se han ido convirtiendo en rasgos de vulnerabilidad las características físicas y cognitivas distintas a las del agente productivo tipo... Es el contexto el que convierte características de las y los ciudadanos en rasgos de vulnerabilidad... Las ciudades y su configuración convierte a los ciudadanos en débiles o fuertes de forma desigual”.

“Esta constatación arroja sobre los agentes que diseñan la ciudad una gran responsabilidad: nuestras decisiones y nuestra gestión reparten las oportunidades de forma desigual sobre las/los ciudadanos... pero también abre un campo extenso de oportunidades.



Figura 12: ciudad cuidadora

El diseño de hábitat humano puede empoderar a usuarios/as con condiciones diversas y un ejercicio reflexivo bien asesorado y bien evaluado de la gobernanza urbana para contribuir a la satisfacción de los derechos de todas las personas). (Chinchilla, 2020)

La ciudad de los cuidados nace de Izaskun Chinchilla, en dónde se analiza como las ciudades fueron planificadas para su “productividad”, y que consecuentemente las actividades que no se relacionen con lo productivo resulten un medio hostil. Seguidamente al priorizar las actividades productivas, se

⁸ “Un paso fundamental en la construcción del derecho a la ciudad ha sido la elaboración de la Carta Mundial por el Derecho a la Ciudad articulada por Habitat International Coalition (HIC). Un conjunto de movimientos populares, organizaciones no gubernamentales, asociaciones profesionales, foros y redes nacionales e internacionales de la sociedad civil, comprometidas con las luchas sociales por ciudades justas, democráticas, humanas y sustentables, construyeron una Carta Mundial por el Derecho a la Ciudad que busca recoger los compromisos y medidas que deben ser asumidos por la sociedad civil, los gobiernos locales y nacionales, parlamentarios y organismos internacionales para que todas las personas vivan con dignidad en las ciudades.” (Mathivet, 2009)

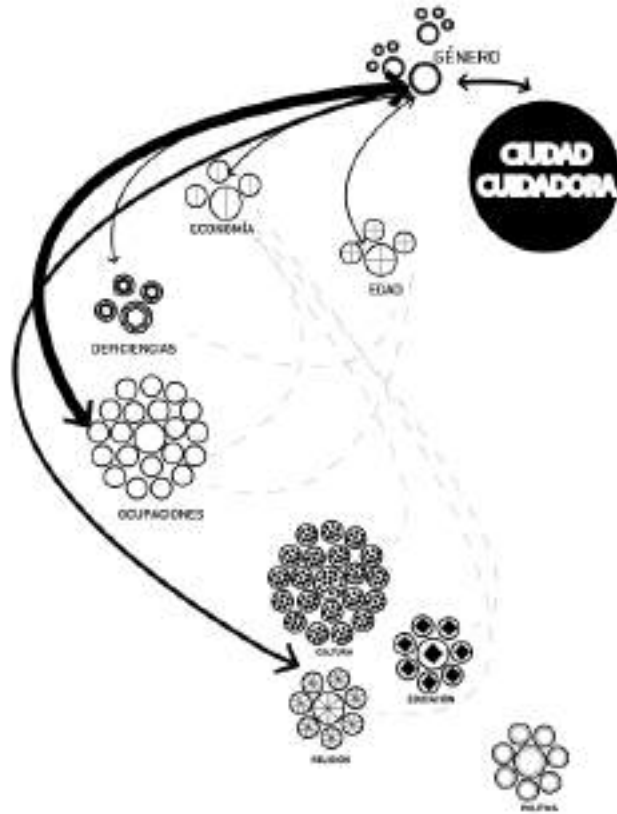
brinda más derechos a los ciudadanos que trabajan o son parte de esta productividad. Así también se analiza de cómo la ciudad prioriza a los vehículos motorizados, dejando espacios reducidos para la circulación peatonal, y cómo para poder descansar en medio de la ciudad se debe acceder a lugares privatizados como bares o restaurantes (donde es necesario consumir para poder quedarse), y las pocas partes donde se puede descansar como en las bancas son demasiado incómodas e impiden el descanso, no existen sitios de sombra en tramos largos de circulación peatonal e incluso inaccesibilidad a servicios y equipamientos.

Por lo tanto, para crear esta ciudad de los cuidados es necesario escuchar a otros ciudadanos que se encuentran fuera de las actividades productivas y que también perciben la ciudad, “el cambio a la ciudad de los cuidados sólo puede tener un actor fundamental: las y los habitantes,” es decir planificar y diseñar desde la multiplicidad de habitantes sin generar algún tipo de sesgo, y atendiendo sus características y necesidades específicas.

Por lo tanto, el alcance de esta ciudad cuidadora, lo pone a disposición de los ciudadanos, quienes desde su compromiso y participación pueden ser capaces de transformar la ciudad, poniendo en conocimiento sus necesidades específicas para habitar la ciudad.

A través de sus estudios y talleres, determina cómo el habitante recuerda la ciudad desde su experiencia propia, más allá por ejemplo de su morfología arquitectónica, de este modo se puede percibir cómo el peatón que recorre la ciudad entre edificios, tiene sensaciones de seguridad, o de estrés o temor, etc. Con todos estos criterios, la presente investigación busca llegar a un planteamiento para el caso de estudio, que sea capaz de atender la multiplicidad de actividades que existen en el espacio urbano.

URBANISMO DE GÉNERO Y COMERCIO INFORMAL

CAP



3.1 Historia del mercado informal

El comercio informal ha desempeñado un papel significativo en la economía tanto de América Latina como a nivel global a lo largo de la historia. Su origen se remonta a tiempos antiguos y ha evolucionado a lo largo de los siglos. Aunque no existe una fecha o evento específico que marque el inicio del comercio informal, se puede decir que ha existido desde que las sociedades humanas comenzaron a comerciar.

En muchas civilizaciones antiguas, como la antigua Roma, Grecia, Egipto y China, se desarrollaron mercados y plazas donde los comerciantes vendían sus productos. Estos mercados eran lugares de intercambio donde se congregaban compradores y vendedores para comerciar bienes y servicios. Muchos de estos mercados eran al aire libre y se establecían en áreas urbanas centrales. Los mercados no solo funcionaban como lugares de comercio, sino también como centros de interacción social y cultural (Veyne, 2000). Durante la Edad Media, en Europa, surgieron los gremios y las ferias comerciales. Los gremios eran asociaciones de comerciantes y artesanos que regulaban el comercio y la producción de bienes. Estos gremios establecían normas y estándares para garantizar la calidad de los productos y la competencia justa. Por otro lado, las ferias comerciales eran eventos temporales en los

que los comerciantes se reunían para vender sus productos. Estos eventos a menudo incluían actividades informales, como vendedores ambulantes y mercados callejeros (Braudel, 1992). Con la llegada de la era colonial y la expansión del comercio global, se produjo un aumento significativo del comercio informal en América Latina. Durante este período, los mercados al aire libre desempeñaron un papel importante en la economía local. Estos mercados eran lugares donde los productos locales, como alimentos, artesanías y textiles, se intercambiaban entre las comunidades locales y los colonizadores europeos. Los mercados también se convirtieron en espacios donde se gestaban relaciones comerciales, sociales y culturales, contribuyendo a la formación de redes comerciales y a la circulación de bienes y conocimientos (Portes, 2003).

El mercado informal en Latinoamérica tiene sus raíces en un conjunto complejo de circunstancias históricas, sociales y económicas. A lo largo del tiempo, diversos investigadores y académicos han estudiado este fenómeno desde diferentes perspectivas. Algunos de los autores reconocidos en este campo incluyen a:

Hernando de Soto: Autor peruano conocido por su libro "El otro sendero", donde explora el desarrollo del mercado informal en Perú y

destaca la importancia de la propiedad y la falta de acceso a ella como un factor clave en la expansión del sector informal.

Alejandro Portes: Sociólogo y académico cubano-estadounidense cuyas investigaciones han abordado el fenómeno de la economía informal en América Latina. Sus estudios han analizado las redes sociales y económicas que sustentan el mercado informal y su relación con la migración.

Albert O. Hirschman: Economista y científico social alemán-estadounidense que ha analizado los vínculos entre la economía formal e informal. Su obra "Salida, voz y lealtad" examina cómo los actores económicos responden a situaciones de crisis o falta de oportunidades, y cómo esto puede afectar el crecimiento del mercado informal.

Robert Neuwirth: Periodista y autor estadounidense conocido por su libro "Shadow Cities: A Billion Squatters, A New Urban World", en el cual explora las comunidades informales y los asentamientos precarios en diferentes ciudades latinoamericanas, analizando sus dinámicas y retos.

Estos autores y muchos otros han proporcionado análisis y teorías que ayudan a comprender los orígenes y la evolución del mercado informal en Latinoamérica. Sus obras son una referencia valiosa para profundizar en el tema. En muchos países latinoamericanos, el mercado informal comenzó a surgir como una respuesta a las limitaciones y desafíos del sector formal de la economía. Durante períodos de crecimiento económico lento, altas tasas de desempleo y falta de oportunidades laborales

formales, muchas personas recurrieron al comercio informal como una forma de subsistencia. Uno de los factores clave que contribuyó al crecimiento del mercado informal fue la falta de acceso a empleos formales y la escasez de oportunidades económicas para amplias capas de la población. Muchas personas encontraron en el comercio informal una forma de generar ingresos y mantener a sus familias, a pesar de la falta de protección social y beneficios laborales asociados al empleo formal. Además, en muchos países latinoamericanos, las regulaciones y los trámites burocráticos excesivos dificultaron el establecimiento y el desarrollo de negocios formales. Esto llevó a una creciente preferencia por el sector informal, donde los emprendedores y trabajadores tenían mayor flexibilidad y menor carga administrativa.

Otro factor que impulsó el crecimiento del mercado informal fue la migración rural a las ciudades. En muchos casos, las personas que se mudaban a áreas urbanas en busca de mejores oportunidades no encontraban empleo formal, lo que los empujaba hacia el sector informal. Esto condujo a la formación de barrios marginales y asentamientos informales, donde la economía informal se convirtió en una parte central de la vida diaria. En términos económicos, el mercado informal ha desempeñado un papel significativo en la generación de empleo y la contribución al producto interno bruto (PIB) de muchos países latinoamericanos. Sin embargo, también ha planteado desafíos en términos de informalidad laboral, falta de protección social, evasión fiscal y competencia desleal con el sector formal. Es

importante destacar que la situación del mercado informal varía significativamente de un país a otro y dentro de cada país. Algunos gobiernos han implementado políticas para abordar esta problemática, como la regularización de vendedores ambulantes, el fomento del emprendimiento formal y la mejora de las condiciones laborales en el sector informal.

El mercado informal en Latinoamérica se ha desarrollado como una respuesta a las limitaciones del sector formal de la economía y la falta de oportunidades económicas. Su crecimiento ha sido influenciado por factores como el desempleo, la migración, las barreras burocráticas y la búsqueda de ingresos en situaciones de precariedad laboral. Entender las dinámicas y los desafíos del mercado informal es crucial para abordar sus implicancias sociales y económicas en la región.

El impacto del mercado informal puede variar en diferentes países de Latinoamérica, y es difícil señalar un país en particular donde haya repercutido con mayor ímpetu. Sin embargo, hay algunos países de la región que han enfrentado desafíos significativos relacionados con el mercado informal. Algunos ejemplos destacados incluyen:

Perú: El mercado informal ha tenido una presencia importante en Perú. Según datos del Instituto Nacional de Estadística e Informática (INEI) de Perú, en 2019 se estimaba que más del 70% de los ocupados se encontraban en empleo informal. Esto se debe a diversos factores, como el desempleo, la falta de acceso a crédito y la escasez de oportunidades en el sector formal.

Bolivia: En Bolivia, el mercado informal también tiene una presencia significativa. Se estima que más del 60% de la población económicamente activa está empleada en el sector informal. La economía informal ha surgido como una alternativa para muchas personas que buscan generar ingresos en un contexto de escasas oportunidades laborales formales.

Ecuador: En Ecuador, el mercado informal ha sido una respuesta común a la falta de empleo formal. Según datos del Instituto Nacional de Estadística y Censos (INEC) de Ecuador, en 2019, aproximadamente el 46% de la población ocupada se encontraba en empleo informal. La economía informal ha sido especialmente relevante en sectores como el comercio ambulante y los servicios informales.

República Dominicana: En República Dominicana, el mercado informal también ha tenido una presencia importante. Según el Banco Mundial, se estima que más del 50% de la población económicamente activa está empleada en el sector informal. Esto se debe a factores como la alta tasa de desempleo, la falta de acceso a empleos formales y la necesidad de generar ingresos en condiciones precarias.

Es importante destacar que el mercado informal no se limita solo a estos países, sino que está presente en diferentes grados en toda la región de Latinoamérica. La magnitud y las causas del mercado informal pueden variar según la situación económica, las políticas laborales, la migración y otros factores específicos de cada país. Abordar el mercado informal es un desafío complejo que requiere políticas integrales que promuevan el empleo formal, mejoren las condiciones laborales, fomenten el

emprendimiento y brinden oportunidades económicas inclusivas.

En Ecuador, el comercio informal tiene una larga historia que se remonta a tiempos antiguos. Durante la época precolombina, las sociedades indígenas practicaban formas de comercio informal, como el trueque y el intercambio de productos entre diferentes comunidades. Estas actividades comerciales informales se basaban en la reciprocidad y cumplían una función fundamental en la economía local (Jácome, 2013). Durante el período colonial en Ecuador, el comercio informal continuó floreciendo a pesar de las restricciones impuestas por las autoridades coloniales. Los mercados locales y las plazas de las ciudades se convirtieron en espacios donde los productos locales se intercambiaban tanto entre la población local como con los colonizadores europeos.

El comercio informal proporcionaba una fuente de ingresos para muchas familias y era fundamental para su subsistencia (Jácome, 2013).

Con el paso del tiempo, el comercio informal en Ecuador ha experimentado cambios y adaptaciones. Durante el siglo XX, con la industrialización y el crecimiento de las ciudades, el comercio informal experimentó una expansión considerable. El aumento de la migración del campo a la ciudad y la falta de empleo formal llevaron a que muchas personas recurrieran al comercio informal como una alternativa para generar ingresos. Surgieron mercados callejeros, vendedores ambulantes y actividades informales en diversos sectores, como alimentos, textiles, electrónicos, entre otros. Estas actividades informales se convirtieron en una estrategia de supervivencia para muchas personas y contribuyeron al dinamismo de la economía local (Chen, 2012).

En las últimas décadas, el comercio informal en Ecuador ha continuado evolucionando con la globalización y los avances tecnológicos. Ha surgido el comercio informal en línea, a través de plataformas digitales y redes sociales, donde los individuos venden productos y servicios de manera no regulada. Esta nueva forma de comercio informal ha ampliado las oportunidades y los desafíos para los emprendedores y ha generado nuevas formas de interacción comercial en el ámbito virtual (Portes, 2003). El comercio informal en Ecuador ha sido y sigue siendo una estrategia de supervivencia y una fuente de empleo para millones de personas. Sin embargo, también plantea desafíos en términos de regulación, protección laboral y competencia justa. Los gobiernos y las organizaciones están trabajando en políticas y programas para abordar estos desafíos y promover un comercio informal más inclusivo y sostenible, que brinde oportunidades económicas a quienes lo necesitan (Chen, 2012).

Por lo tanto, el comercio informal ha estado presente a lo largo de la historia en América Latina y Ecuador, y ha evolucionado en respuesta a los cambios económicos, sociales y tecnológicos. Desde los mercados al aire libre en la época colonial hasta el comercio informal en línea en la actualidad, ha sido una fuente de empleo, una estrategia de supervivencia y un motor de la economía local.

Aunque plantea desafíos en términos de regulación y protección laboral, también ha contribuido al dinamismo y la diversidad económica de la región.

3.2 Urbanismo de género en el Ecuador

En Ecuador se han analizado varias problemáticas de género por lo que actualmente se han fortalecido algunas leyes de protección a las mujeres que circulan a diario en la ciudad, con el objetivo de reducir los actos violentos en contra de la mujer. María Gabriela Navas y Muna Makhoulf, en su obra “Apropiaciones de la ciudad. Género y producción urbana: el derecho a la ciudad desde una perspectiva feminista”, hacen énfasis en problemas urbanos que se han visibilizado en casos específicos de Ecuador y otras partes del mundo desde una teoría feminista del urbanismo, en este libro se analiza como caso de estudio el barrio Martha Bucaram en la ciudad de Quito, en este contexto se expone como las condiciones laborales son más inestables, deficientes y precarias especialmente en momentos de recesión y crisis y las medidas de mitigación que realizan los ciudadanos para combatir los momentos de crisis.

Sin embargo, pese a los estudios realizados, en la actualidad no se han generado aún algún tipo de proyectos arquitectónicos o urbanísticos con enfoques de género, por lo que se considera la pertinencia de establecer una planificación de la ciudad con un pensamiento incluyente con las mujeres y la diversidad de condiciones en que los habitantes hacen uso de los espacios urbanos.

3.3 Lo formal vs lo informal

El incremento del mercado informal y su permanencia dentro de las bases económicas de las ciudades, son temáticas de interés de varios estudios realizados en Latinoamérica. Hart en el año de 1971, realiza el primer reconocimiento de lo que se considera “informal”, realizando un estudio en Ghana, asocia el término “formal”, al empleo dependiente o que percibe un sueldo y lo “informal”, con el trabajo autónomo o por cuenta propia. Este y otros estudios que se han realizado a lo largo de la historia, definen que lo formal se asocia a lo que está regulado y que es parte de la legislación de la ciudad, lo que por lo contrario lo informal está asociado a la marginalidad y a lo precario, y en ese sentido no se contempla dentro de las leyes que rigen a un determinado territorio.

Tal y como sostienen Lourdes Benería y María Floro en el apartado “Informalización del mercado laboral, género y protección social: reflexiones a partir de un estudio en hogares pobres urbanos en Bolivia y Ecuador”: Los trabajos con bajo grado de informalidad son aquellos regulares y permanentes en los sectores privado y público, así como actividades de autoempleo (...). Los trabajos medio informales se refieren a actividades de autoempleo mantenidas entre 24 y 60 meses con un promedio de 12-18 días continuos de trabajo mensual, al igual que empleos asalariados o trabajo a destajo individuos/contratistas privados, que involucran contratos de trabajo por un periodo de tiempo de más de dos años.

El empleo altamente informal o severamente precario se refiere a trabajos formales e informales clasificados como temporales o casuales, y autoempleos que tienen días de operación altamente irregulares o menores a 12 días por mes. (Aguirre, y otros, 2006)

Por lo tanto en relación a la definición del trabajo informal, se entienden aquellas situaciones laborales inestables, temporales y autónomas, condiciones laborales que son altamente criticadas por el gobierno, sin embargo el alto desempleo no genera otro tipo de alternativas a los grupos sociales que viven en condiciones de pobreza.

Pero posterior al entendimiento de lo que consideramos formal e informal dentro del ámbito laboral, me planteo ¿puede convertirse un espacio público en un sitio informal? Si el espacio público brinda la libertad de ser utilizado por todos, ¿por qué debería ser considerado un lugar un espacio informal? La única forma de que el espacio se convierte en un sitio informal es mediante las leyes que lo regulan, al dar al espacio un uso distinto al que ha sido planificado, el espacio se vuelve informal, y desde este criterio es necesario incluir leyes y ordenanzas que regulen esta práctica social sin que sea estigmatizada.

3.4 El Comercio Informal Y La Mujer

El comercio informal es el resultado de una estigmatización social y laboral, que predominantemente lo experimentan las mujeres. Acorde a la tasa del INEC del 2021, en el Ecuador, la tasa de informalidad entre las mujeres era del 52% frente al 48% de los hombres. Estas mujeres experimentan una exclusión social al no tener acceso a educación, vivienda, empleo, atención médica y hasta servicios básicos. El comercio informal y las ventas ambulantes, son el resultado de un sistema laboral que es excluyente predominantemente por condiciones de género, las mujeres justifican su condición informal al tener que asumir condiciones de cuidados como la crianza de niños o la atención de adultos mayores y no contar con un trabajo estable con flexibilidad de horarios que les permita llevar a cabo ambas actividades, es por lo tanto la informalidad es una forma de acceder a un salario teniendo un manejo autónomo de los horarios. Adicionalmente es



Figura 13: Vendedoras de canasta

imprescindible entender la importancia del rol que ejerce el comercio informal a nivel socio-económico, ya que son estos grupos lo que soportan la variabilidad de la economía, y en situaciones de crisis y pueden adaptarse con resiliencia y desarrollar estrategias de mercado que favorecen a su economía y a la del país. La presencia de la informalidad refleja la incapacidad del estado de brindar a sus ciudadanos condiciones de trabajo favorables y adecuadas, para la reproducción de la fuerza laboral, por lo que ésta situación debe entenderse también desde una perspectiva política, en la que se incluyan leyes que mejoren la condición a cuál de las personas que trabajan manera informal.

La brecha entre el mercado laboral para hombres y para mujeres es aún muy amplia, en cuanto a oportunidades laborales y al nivel salarial, es decir hay diferencia entre la cantidad y los tipos de trabajos que se ofertan para los hombres en relación a la oferta para mujeres. Todas estas condicionantes son determinantes para que las vendedoras ambulantes justifiquen su presencia en el sector informal, respondiendo a un sistema socio- económico que fomenta las condiciones de pobreza debido a la falta de oportunidades laborales y educativas. Éstas actividades de comercio informal se relacionan a actividades de fácil acceso, que no requieren un nivel académico ni mayor instrucción, y tampoco un gran capital invertido.

A nivel social las trabajadoras informales se exponen a una estigmatización socio-económico, debido a que no pueden acceder a créditos o financiamientos, debido a que no pueden justificar sus ingresos. Los trabajadores del sector urbano informal tienen poco o ningún acceso a mercados organizados, instituciones de crédito, centros educativos y servicios públicos (OIT 2005). Además, las personas que trabajan en el sector informal no cuentan con ninguna protección ni reconocimiento por parte del estado, este sector pasa absolutamente desestimado en cualquier ámbito legislativo. Actualmente las personas más vulnerables a la inestabilidad del sector informal, a las regulaciones del mercado y de los gobiernos, siguen siendo las mujeres, así como los niños y los jóvenes (Takemi 2002).

Benería L. y Floro M. señalan que "(...)se han adoptado leyes laborales que toleran e incluso promueven la flexibilidad laboral, sin preocuparse de crear redes de protección social o programas de compensación por desempleo durante periodos de alto desempleo y subempleo (Aguirre, y otros, 2006). En el Ecuador, debido a la ausencia de oportunidades laborales, el crecimiento de extranjeros refugiados, y la actual crisis de violencia, el empleo informal ha tenido un crecimiento relevante. En el primer semestre del 2022, Cinco de cada diez trabajadores del país permanecían en la informalidad, según el Instituto Nacional de Estadística y Censos (INEC). La información oficial señala que de los 8 190 998 personas que tenían algún tipo de trabajo, el 51,6% contaba con empleos informales. Estos trabajos, por lo general, son inestables, con bajos salarios, sin protección social ni derechos, según la Organización Internacional del Trabajo (OIT).

Indicadores nacionales (en % respecto a la PEA)	2018	2019	2021	2022
Tasa de participación global	66.9%	67.3%	66.0%	65.3%
Tasa de empleo adecuado	40.2%	36.0%	39.3%	34.4%
Tasa de subempleo	17.6%	10.2%	25.2%	22.2%
Tasa de desempleo	0.9%	4.2%	0.2%	4.4%

Tabla I : PEA- POBLACIÓN ECONÓMICAMENTE ACTIVA

<https://www.ecuadorencifras.gob.ec/enemdu-anual/>

Así también acorde a los datos del INEC, obtenidos por en la ENEMDU anual para los años 2018, 2019, 2021 y 2022, se señala que apenas el 34.4% de la población, posee un empleo adecuado, lo que quiere decir que 66 de cada 100 ecuatorianos trabajan bajo

condiciones de precariedad, es decir con salarios más bajos que el salario mínimo, sin beneficios de ley. Los salarios bajos, y el deterioro de las condiciones de vida justifican la necesidad de acceder a un ingreso mediante empleos que no han sido legislados.

Adicionalmente, en el Ecuador el desempleo es mayor en las mujeres, pues el 51.1% corresponde a mujeres, frente al 48.9% de hombres. La diferencia también puede percibirse en las remuneraciones, en las cuales los hombres con empleo perciben en promedio \$455.6 mientras que para una mujer llegó a \$368.5, y así mismo lo evidencia las horas de trabajo en dónde las mujeres acumulan unas 31 horas semanales a diferencia de 38 horas de los hombres. Como resultado de esta incapacidad de proporcionar las mismas oportunidades laborales tanto para los hombres como para las mujeres, las mujeres consecuentemente tienen menor cantidad de experiencia laboral, lo que se traduce también en una desventaja para acceder a un trabajo.

La informalidad laboral es también un desencadenante de cambios demográficos que puede sufrir un territorio y que se genera entre otras causas, por la migración de la población del área rural a la urbana, y esto produce un haya un desequilibrio en la oferta laboral al existir un exceso de oferta laboral. Las personas que migran, al verse expuestas a condiciones de precariedad y desempleo recurren al mercado informal como una alternativa para sustentarse económicamente.

Es por lo tanto el trabajo informal una respuesta a la carencia de un empleo oficial y a la necesidad de algún ingreso económico, es hoy en día una respuesta al modo de vida de todas las mujeres que han sido estigmatizadas

<https://criteriosdigital.com/portada/rcriterios/quito-ya-es-un-gran-mercadillo/>

3.5 El mercado Informal en el Distrito Metropolitano de Quito

La segregación social y económica de la población, se refleja también en el territorio, por lo que en Quito se han consolidado barrios populares, en dónde se puede apreciar la falta de gestión del gobierno para manejar la creciente cantidad de vendedores informales y el ambulante existente en los espacios públicos, y poder tomar control sobre la fuerza de trabajo.

Acorde a las cifras del INEC en febrero del 2023, el 54.3% de personas con empleo en el Ecuador, se encuentran en el sector del mercado informal, siendo Quito, la ciudad con el porcentaje más alto de desempleo en todo el país, registrando una tasa del 7.7% de desempleo en el último semestre del año 2022 según datos del INEC. Adicionalmente según los datos del Municipio de Quito, existen 15000 comerciantes informales, realizando diversas actividades comerciales como oferta de productos y alimentos. Este constante crecimiento de vendedores informales se visibiliza tanto para ecuatorianos como para extranjeros, quienes debido a la falta de

oportunidades laborales han optado por el mercado informal, habitualmente se puede observar en toda la ciudad vendedores en las calles, semáforos y buses realizando diversas actividades de comercio. El municipio de Quito, indica que apenas el 17.5% de los vendedores cuenta con el permiso único de comercio autónomo (PUCA), mientras que el 82.5%, se mantiene en el comercio informal, en lo que se visibiliza la falta de reconocimiento y atención prestada por parte de la legislación a éste grupo económico que pasa totalmente desapercibido de cualquier plan de acción de las autoridades competentes.

En Quito existen algunas zonas con mayor número de comercio informal como lo es el Centro Histórico, Cárcelen y el Comité del Pueblo, siendo el Centro Histórico uno de los sectores más conflictivos de la ciudad (debido a la gran cantidad de vendedores informales y ambulantes que transitan a diario en las calles del sector), así lo confirman los datos obtenidos en la agencia de coordinación distrital del comercio. En la actualidad la Ordenanza⁹ Metropolitano 048-2022 de 29 de diciembre de 2022 y Resolución STHV 012-2016 de 31 de mayo de 2016, señalan que para el ejercicio del comercio ambulante es necesario obtener el Permiso Único de Comercio Autónomo (PUCA), de las 10 mujeres que fueron encuestadas, a penas 1 contaba con el PUCA, lo que denota la falta de gestión gubernamental con políticas que permitan acceder al “beneficio” de la regularización.

⁹ “El gobierno se encarga a través de un grupo de personas, de la administración del Estado, origina lo que se denomina la administración pública y el desarrollo de una burocracia”. En Quito el gobernante es el alcalde quien administra la ciudad y junto a los concejales son los encargados de elaborar las ordenanzas que regulan las actividades dentro del Distrito Metropolitano de Quito. (Bracamonte, 2022)

De igual forma espacialmente en la capital se ha visibilizado el incremento de extranjeros, especialmente de nacionalidad venezolana, que se han refugiado en el país debido a la condición política actual de Venezuela, éste factor sumado a la migración del sector rural y de los grupos indígenas a la capital, hace que no existan suficientes plazas de trabajo para todos los habitantes, o que los empleos disponibles no sean bien remunerados, lo que promueve a la población a trabajar dentro de la informalidad, para tener condiciones más favorables.

3.6 El trabajo informal y el espacio urbano

El aprovechamiento del espacio público para el despliegue de las actividades comerciales de tipo informal, ha generado que se modifiquen las dinámicas de los barrios, tornándolos más activos y productivos, sin embargo, también el mercado informal genera otros conflictos como la inseguridad, el desorden y el incremento de desechos en el espacio público, que en condiciones de ausencia de control por parte de las autoridades, podría tornar el espacio urbano en sitios caóticos.

Cada actividad que se desarrolla en el espacio urbano se apropia del lugar de algún modo, por lo cual las ventas informales que se realizan en las calles también generan condiciones desfavorables en el espacio para los demás ciudadanos, así como el impedimento a los peatones de transitar libremente en las aceras, por las diferentes formas de ocupación del espacio de las vendedoras, la obstrucción de gradas y accesos a iglesias y otros equipamientos en las cuales las vendedoras descansan o reposan sus mercancías.

3.7 Apropiación del espacio en la ocupación¹⁰

"No somos solo espectadores, sino actores que compartimos el escenario con todos los demás participantes" ya que uno (usuario), no es ajeno al entorno en el cual habita y realiza sus actividades diarias. es precisamente el usuario, el que debe ser partícipe de las modificaciones que se realicen en el espacio que utiliza. La pauperización o detrimento del mismo, será en todo caso por el desuso o la falta de identidad con ése espacio. (Lynch, 1998).

Ciertamente somos actores de la ciudad que habitamos, y consecuentemente esperamos apropiarnos de ella. Repensando en los recorridos diarios de nuestras vidas cotidianas, entendemos que éstos para nosotras las mujeres, nuestros recorridos diarios en la ciudad casi nunca son lineales.

¹⁰ Navas, María; Makhlof, Muna en su libro "Apropiaciones de la ciudad" utilizan el término "ocupación" como una categoría propia para el artículo, refiriéndose al intrincamiento de ambas acepciones del término, que para este caso hace alusión tanto al uso de la calle (ocupación físico-espacial), como al desempeño de la actividad comercial (ocupación dentro del mercado laboral informal), en tanto que ambos aspectos son indisolubles de las dinámicas de territorialización del comercio minorista que se aborda en el trabajo. (Navas & Makhlof, 2019)



Figura 16: Grupo de vendedoras bajo parasoles circulares .

Por lo tanto existen sitios en la ciudad, dónde las mujeres quieren descansar, alimentarse, socializar, y óptimamente sin que esto interfiera

La forma como percibimos y ocupamos un espacio público, viene determinada especialmente por nuestras necesidades, pero también por nuestras preferencias. Esto gira entorno a la importancia de sentirnos en confort en determinadas situaciones, y para llegar a percibir esta sensación es necesario generar condiciones adecuadas y placenteras, que nos permitan percibir un ambiente o un espacio “agradable”. Por definición el espacio público es el lugar en dónde cualquier persona tiene el derecho a transitar, el límite de la propiedad privada, sin embargo, son los gobiernos quienes regulan las actividades que son o no, tolerables en la urbanidad. Si reconocemos que gran parte de nuestras horas activas (cuando no dormimos), las pasamos fuera de nuestro hogar, entendemos que ciertamente ocupamos la urbanidad no sólo para transitar, y que posiblemente es el espacio urbano en donde se realizan la mayor parte de nuestras actividades cotidianas como comer, estudiar, trabajar, socializar, y entretenernos. En Quito muchos barrios presentan condiciones particulares de las formas de ocupar el espacio, como por ejemplo la toma de las calles o avenidas

principales por parte de los vendedores informales con automóviles en los que se comercializan cualquier tipo de productos, la toma de las aceras por parte de las mujeres indígenas para vender productos agrícolas, o la colocación de stands cubiertos en aceras y vías de igual forma con fines comerciales, por lo tanto el espacio público en estas situaciones se convierte en el lugar para el ejercicio de las actividades económicas.

En el caso particular del centro histórico, se puede apreciar diversas formas de ocupación del espacio, algunas por intereses políticos (actos cívicos, protestas), otras por intereses culturales (manifestaciones de arte, presencia de turismo), y otras por cuestiones laborales (ventas informales). Haciendo énfasis en esta última forma de ocupación del espacio, es decir en relación a las ventas informales, se han encontrado diversas formas de apropiación del espacio por parte de las vendedoras informales, quiénes han encontrado en el espacio público las condiciones “adecuadas” para trabajar. Éstas mujeres han hecho uso de la calle para implantar sus mobiliarios (algunos fijos y otros móviles) y ejercer su actividad comercial, debido

a la alta presencia de personas que recorren a diario esta calle, las mujeres encuentran en este lugar una oportunidad de acceder a más personas para poder comercializar. La apropiación del espacio en la ocupación, nace entonces en el kiosko móvil que se implanta en los espacios residuales de la calle, en los stands de artículos y carritos de comida, en las

vendedoras que se movilizan en la calle con mercancías, pero también en la forma como los niños que acompañan a estas mujeres utilizan las zonas techadas y gradas para descansar, en los espacios donde éstas mujeres se resguardan del sol y la lluvia, y los lugares donde se reencuentran para conversar.

En base a las entrevistas realizadas se entiende que debido a la situación económica que afrontan estas mujeres, la mayor parte de ellas realizan recorridos de al menos una hora diaria para poder acceder a sus puestos de trabajo, por lo que sus días laborales deben empezar desde muy temprano, y al llegar al centro histórico, ellas recorren en sentido ascendente y descendente las calles más transitadas peatonalmente como la calle García Moreno y la Calle Chile para poder ofertar sus productos. Sin embargo, no todas las vendedoras informales están en constante movimiento, ya que existen vendedoras que hacen uso de sitios específicos para instalar sus sitios de ventas. El uso de varios mobiliarios como Kioskos, estantes, taburetes, canastos, baldes y coches son elementos que se instalan dentro del espacio público. Pero éstos sitios son siempre de carácter temporal, ya que al finalizar la jornada laboral aproximadamente a las 18:00 pm, se desarman y se guardan en sitios específicos de bodegaje o a su vez las vendedoras retornan con sus equipamientos a sus viviendas. En ésta forma de ocupar el espacio, surge un comportamiento social muy interesante que es la creación de las “redes de cuidados”, éstas redes generan un comportamiento de vecindad entre todos los comerciantes, que sumadas a las redes familiares y otras de carácter laboral (como el caso de las asociaciones), mejoran las condiciones de estancia en las calles bajo situaciones básicamente precarias debido a la falta de acceso a equipamientos de seguridad, de servicios higiénicos, y de libre estancia.



RECONOCIENDO EL ESPACIO INFORMAL EN EL CENTRO HISTÓRICO DE QUITO

**CAP
I
V**



4.1 EL comercio informal en la Calle Chile

En Quito capital del Ecuador, la calle Chile se localiza en el centro histórico. Es una de las calles más antiguas de la capital y en ella se ubican tres iglesias: San Agustín, el Monasterio de la Concepción y La Merced.

El centro histórico de Quito, ha ejecutado varios programas a lo largo de la historia en búsqueda de erradicar las ventas ambulantes que han sido señaladas como un fenómeno contaminante de las calles, y como una situación que genera desorden e inseguridad para las personas que lo transitan, tomando en cuenta que este sector mantiene en el día una gran cantidad de visitantes nacionales y extranjeros debido a que es un sector altamente turístico, las autoridades han ejecutado diversos planes de recuperación

del espacio público, con propuestas que priorizan la movilidad peatonal. Uno de los planes de recuperación del centro histórico en relación a las ventas ambulantes y el trabajo informal, fue en ejecutado en el año 2000, denominado el Programa de Ordenamiento del Comercio Informal¹¹, en el cual, como una medida de mitigación, se conformaron 6 centros comerciales con miles de plazas comerciales, que permitieron que los vendedores abandonen su estancia en las calles y se ubiquen en el interior de estas plazas. Pero años más tarde, los vendedores han regresado a las calles, y el centro histórico luce nuevamente abarrotado de personas que realizan ventas informales.

La calle Chile es históricamente una calle de comercios y ventas, con alta presencia de informalidad, y a diario miles de personas la transitan especialmente por intereses comerciales. Esta calle tiene una conexión importante por algunos hitos de la ciudad como la Plaza Grande (en dónde se ubica el palacio de gobierno, la catedral, y en dónde confluyen las instituciones municipales), el Tejar (aquí se ubica el centro comercial más popular de la ciudad para ventas al por mayor y menor) y La Marín (aquí se ubican algunas estaciones de trolebús y transporte público y aquí circulan varias conexiones de buses que se movilizan de hacia el norte, sur, y valle de los chillos). Actualmente la calle Chile es de uso exclusivo peatonal, y tiene un ancho promedio de 12 metros, debido a las diversas actividades económicas, religiosas, comerciales y educativas que existen en el sector, es común encontrar que en la calle circulen jóvenes, estudiantes, madres con niños, familias, comerciantes, trabajadores informales, trabajadores del sector público, policías, personal de control, políticos, vagabundos y más.

¹¹ En el año 2000 la Empresa de Desarrollo del Centro Histórico diseñó el Programa de Ordenamiento del Comercio Informal, La estrategia planteada y ejecutada fue la reorganización de los comerciantes

informales en infraestructuras fijas denominadas centros comerciales populares. Hermano Miguel, Nuevo Amanecer, El Tejar, Granada, Ipiales Mires, Montúfar. (Arregui, 2007).

La Calle Chile, de lunes a domingo está abarrotada personas que circulan a lo largo de toda la calle casi de forma permanente, y se conecta desde la Av. Occidental hasta la Av. Pichincha.

Esta calle de uso casi exclusivo peatonal (debido a que eventualmente se autoriza la movilización de vehículos gubernamentales), se reconoce especialmente por la presencia de personas que se dedican a comercializar ropa, alimentos, juguetes, productos de hogar, accesorios, comida, y de todo tipo de artículos, tanto de manera formal como informal, por lo cual existen locales y centros comerciales, pero también cientos de vendedores ambulantes.

Las actividades más comunes que son realizadas por los vendedores informales, están relacionadas con el nivel de capacitación o instrucción técnica o académica que requieren, siendo las más comunes aquellas actividades que requieren poca o ninguna instrucción técnica o académica.

Por lo cual es más común encontrar vendedoras de frutas y alimentos y personas que manufacturan sus mercancías como ropa, y que salen a la calle a comercializarlas sin la necesidad de tener un lugar físico para ejercer sus actividades económicas. Además, es más común que los vendedores informales realicen las prácticas comerciales que requieren menor capital de inversión, lo que les permite iniciar de forma inmediata, pero a su vez reduce las posibilidades de capitalizar su inversión, es decir, las ganancias generadas de este tipo de actividades les brinda a los vendedores la oportunidad de generar pequeños ingresos para subsistir, pero no para crecer económicamente, por lo que la condición económica de ellos puede permanecer estática durante muchos años.

Por lo tanto, las condiciones del comercio informal se mantienen, al punto de que existen trabajadores que trabajan en la informalidad durante varios años.

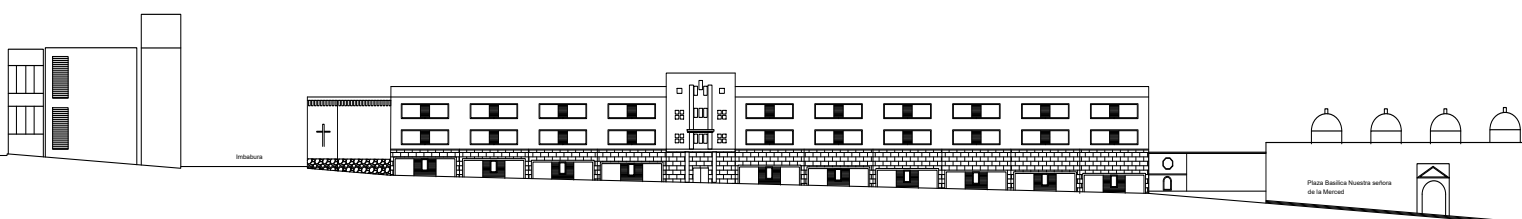

FACHADA NORTE CALLE CHILE

En esta tesis se buscar plantear estrategias constructivas para el diseño de una ciudad CUIDADORA que sea incluyentes con el estilo de vida de las vendedoras informales ubicadas en la Calle Chile de Quito.

Se busca alcanzar un urbanismo neutro que brinde una igualdad de oportunidades para todos los usuarios, partiendo desde el entendimiento de las relaciones familiares y que éstas no son las mismas de antes, es necesario pensar en la descentralización de la familia nuclear y heterosexual, las prácticas laborales, educativas, y de cuidados, requieren ser incluidas en el diseño de las ciudades, es decir entender el espacio desde la diversidad de sus habitantes



Figura 19: Mapa de localización del centro histórico.







AGENTE DE CONTROL
METROPOLITANO

4.2 Ocupación del espacio por los vendedores informales

En esta investigación se realizaron varios estudios mediante videos, fotografías y entrevistas, que permite entender las diferentes circunstancias laborales de las vendedoras informales, así como identificar el espacio urbano que interviene en sus actividades de comercio, y las funciones que la ciudad le atribuye a éstas mujeres para su habitar en las calles en el ejercicio de sus actividades laborales y cotidianas. Con este antecedente se realizaron dos vuelos con dron en la Calle Chile desde la calle Imbabura hasta la Av. Pichincha, en dos horarios y en diferentes fechas. Posteriormente con la recopilación de la información obtenida mediante los videos de los vuelos por dron, se ha realizado el levantamiento del estado actual en planos cartográficos, y adicionalmente se cuantificó y tabuló el número de vendedoras informales, y mediante la identificación de todas las mujeres que circulaban por estas calles, se realiza un tipo de clasificación conforme al mobiliario que utilizaban para ejercer sus actividades.

Horario 8:00 am- 21 de abril del 2023.

En esta hora se hallaron 34 personas, de las cuáles 1 era hombre y 33 eran mujeres, lo que equivale que el 97% de los vendedores informales eran mujeres, mientras el 3% eran hombres.

Horario 13:30 pm-19 de abril de 2023

En esta hora se hallaron 122 personas, de las cuales 28 eran hombres y 94 eran mujeres, lo que equivale que el 77% de los vendedores informales eran mujeres mientras que el 23% eran hombres.

4.3 Tipo de vendedoras informales identificadas en la Calle Chile

La apropiación y ocupación del espacio urbano por parte de los ciudadanos, se visibiliza y expone en su máxima expresión en la calle Chile, debido a que los peatones han podido apropiarse completamente de toda la calle para poder dirigirse sus empleos, instituciones educativas, o simplemente para realizar compras. Así también la calle Chile es transitada por los vendedores informales que utilizan el piso, paredes, ventanas, pórticos, gradas y galerías, o cualquier mínimo espacio libre que se encuentre en la calle y que puede ofrecer algunas condiciones de confort y seguridad, en éstos espacios las vendedoras informales establecen sus propios mobiliarios para generar micro estaciones de trabajo o de descanso.

Desde la sensibilización y el reconocimiento del uso que éstas personas le han dado al espacio urbano, se puede evidenciar en primer lugar la diversidad de mujeres que trabajan en la Calle Chile (mujeres jóvenes, de la tercera edad, solteras, mujeres con niños, migrantes, extranjeras, indígenas, etc.) encontrando en la informalidad el medio para subsistir diariamente. Adicionalmente se observa las formas en cómo cada trabajadora gestiona su propia comodidad para poder movilizarse y comercializar, partiendo desde el uso de mandiles, o de la carga de productos en sus manos hasta el establecimiento de pequeños kioscos. El mobiliario que las vendedoras utilizan, les ayuda para que ellas puedan movilizarse o incluso establecerse en pequeños periodos de tiempo a descansar o cubrirse de las condiciones climáticas.

Pero más allá de las condiciones físicas y espaciales que éstas mujeres han ejercido en el espacio, es importante resaltar y entender sus condiciones físicas, sociales y económicas, de este modo el grupo de mujeres que se dedican a la venta informal, no es un grupo específico ya que se hallaron varios grupos sociales de mujeres, de mujeres solteras, mujeres con hijos, mujeres de la tercera edad, mujeres indígenas y mujeres migrantes, para quiénes el espacio que habitan en la ciudad y la experiencia individual se presenta de diversas formas. Posterior a las conversaciones que se realizaron a las vendedoras, se evidencia las condiciones de vida individuales respecto a sus horarios laborales, estructuración familiar, movilización, y sus necesidades específicas para ejercer actividades de cuidados. Por lo tanto, pese a que la informalidad es una condición general para todas, sus necesidades en el momento de afrontar la urbanidad son específicas y diversas, empezando por ejemplo desde la condición física de una mujer, se puede entender que la experiencia espacial en la ciudad no es la misma para todas las mujeres, por lo tanto la experiencia de una mujer de 25 años no es la misma frente a una mujer de 65 años, y por lo tanto sus necesidades en cuanto al entorno urbano son diversas. A continuación, se han identificado varias situaciones de mujeres que realizan trabajo informal en la calle Chile, desde una mirada profunda a la diversidad de actividades, mobiliarios, vestimentas y condiciones, se han seleccionado algunos casos específicos que permiten representar las características individuales de las vendedoras informales en el centro histórico de Quito.

En esta investigación se considera relevante el reconocimiento de la diversidad de condiciones económicas, sociales y laborales de cada una de estas mujeres, por lo que es indispensable diferenciar el tipo de actividad económica que ellas realizan, por el mobiliario que utilizan y por la forma en como venden sus productos y se especializan en el entorno urbano.

Ubicación: Calle Chile	
Horario: 13:00 pm	
Vendedores ambulantes	
Tipo de vendedor	Cantidad
Vendedor ambulante hombre	28
Vendedores ambulantes mujeres sentados en la acera	17
Vendedores ambulantes mujeres fijas en un lugar con hijos	3
Vendedores ambulantes mujeres de pie (en movimiento)	16
Vendedores ambulantes mujeres de pie fijas en un lugar	36
Vendedores bajo parasoles cuadrados	7
Vendedores bajo parasoles circulares	15

Figura 21: Tabulación de datos de vendedores en la mañana

Ubicación: Calle Chile	
Horario: 8:00 am	
Vendedores ambulantes	
Tipo de vendedor	Cantidad
Vendedor ambulante hombre	1
Vendedores ambulantes mujeres sentados en la acera	13
Vendedores ambulantes mujeres fijas en un lugar con hijos	0
Vendedores ambulantes mujeres de pie (en movimiento)	9
Vendedores ambulantes mujeres de pie fijas en un lugar	8
Vendedores bajo parasoles cuadrados	1
Vendedores bajo parasoles circulares	2

Figura 22: Tabulación de datos de vendedores en la mañana

SITUACIONES Y TIPOLOGÍAS

VAC1

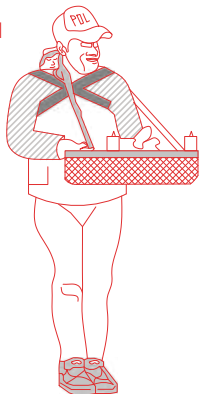

Fig 23: Vendedora ambulante con mobiliario de canasta con su hijo a sus espaldas. Venta de alimentos

VAC2



Fig.24 Vendedora ambulante con mobiliario de canasta venta de alimentos

VA1



Fig.25 Vendedora ambulante con mercadería en sus brazos y su hijo a sus espaldas

VA2

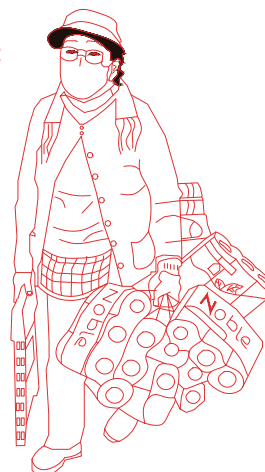

Vendedora ambulante con mercadería en sus brazos y mobiliario de banco Fig.26

VAR1



Fig 27: Vendedora ambulante con mobiliario de coche (venta de ropa)

VAR2



Fig 28: Vendedora ambulante con mobiliario de coche (venta de ropa)

SITUACIONES Y TIPOLOGÍAS

VAC3



Fig. 29 Vendedora ambulante con mobiliario de canasta. Persona de la tercera edad.

VAC4

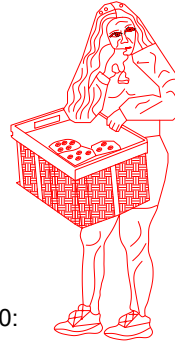

Fig.30:

Vendedora ambulante con mobiliario de canasta. Venta de alimentos.

VA3



Fig 31: Vendedora ambulante con mercadería en brazos.

VAMB1



Fig. 32

Vendedora ambulante con mobiliario de barra. Venta de alimentos.

VAR3



Fig.33: Vendedora ambulante con mobiliario de coche.

VAF1



Fig .34 :

Vendedora ambulante fija en un sitio con mobiliario de banco. Venta de ropa

4.3.1 Vendedora ambulante sin mobiliario

En primer lugar, se identifica a esta mujer que comercializa productos cargados en su propio cuerpo, sin la necesidad de utilizar algún tipo de mobiliario o accesorio, algunas únicamente utilizan mandiles en donde guardan el dinero de las ventas. Esta vendedora está en movimiento constante a lo largo de la calle y comercializan principalmente alimentos crudos como vegetales o frutas, artículos de hogar como papel higiénico o paños húmedos, loterías, tarjetas de teléfono, etc.

La vendedora sin mobiliario, se enfrenta a la dificultad de cargar con su mercancía durante largos períodos de tiempo, por lo que en sus recorridos busca de espacios como veredas, pórticos o gradas en donde puede descargar su mercancía y tener pequeños períodos de descanso y/o protegerse del clima como el sol o la lluvia. El beneficio que reconocen las vendedoras que no poseen mobiliario y que no cuentan con un sitio fijo es el fácil acceso a sus clientes, pudiendo desplazarse por toda la calle sin estar condicionados por el establecimiento de coches o kioskos.

4.3.2 Vendedora semi fija con canastas-baldes

Para este tipo de vendedora se han reconocido algunos mobiliarios como canastas cuadradas plásticas, canastas de fibras vegetales, baldes plásticos y baldes metálicos. La forma operativa de esta vendedora es de tipo parcial, debido a que recorre por ciertos periodos de tiempo caminando con su carga en el cuerpo, para posteriormente establecerse en determinados puntos de las aceras, en donde exista alta demanda de personas que pueden acceder a sus productos (en su mayoría alimentos preparados como papas fritas, motes, fritadas, cevichochos, etc).

Por lo tanto, el uso del espacio público por parte de esta vendedora se da en el piso de forma semi-permanente, y de igual forma las vendedoras se exponen a condiciones climáticas contra las que no pueden protegerse. Sin embargo, un punto relevante a considerarse en este tipo de dinámica comercial es la falta de condiciones salubres en la que se venden los alimentos, debido a que los alimentos están expuestos al aire, polvo, smog y todo tipo de contaminación ambiental a la que la comida se expone al aire libre y al tener contacto con el piso. Pese a esta realidad, los peatones demandan altamente estos productos debido a los bajos costos que tienen estos productos.

4.3.3 Vendedora con coche

Esta vendedora emplea como mobiliario el coche de metal o madera con ruedas para poderse trasladar a lo largo de la calle Chile con su mercancía (generalmente bultos o artículos pesados, alimentos preparados, bebidas). Las vendedoras para llegar al centro histórico se movilizan con los coches y mercaderías en el transporte público desde sus hogares o sitios de producción, lo cual comentan es complicado por el mal servicio que ofrece el transporte público en la ciudad. La mayoría de estos coches tampoco incluyen alguna protección para la lluvia, por lo que también las vendedoras buscan sitios para resguardarse de las condiciones climáticas. Eventualmente se estacionan en sitios estratégicos como galerías, esquinas o zonas cubiertas, plazas o afueras de los locales comerciales, allí comercializan durante períodos cortos de tiempo y continúan con sus trayectos. En este caso la facilidad de movilización en el sitio es mejor a las condiciones de las vendedoras que se menciona con anterioridad, sin embargo, la imposibilidad de moverse con libertad en el transporte público es ciertamente una gran condicionante.

4.3.4 Vendedora con Stand

Estas vendedoras a diferencia de las mencionadas en los apartados anteriores, se establecen en las aceras de forma semi-permanente, creando en el espacio público pequeñas micro estaciones para realizar sus comercios, por lo tanto, en las aceras implantan sus stands con taburetes, canastas o bandejas plásticas, y en ocasiones las cubren con parasoles como medio de protección para el sol o la lluvia. Además, cuando llueve utilizan plásticos transparentes para cubrir sus estaciones y que el agua no afecte a sus productos. La mayoría de estas vendedoras son mayores a 60 años, por lo que su movilidad a veces puede ser limitada y se ven imposibilitadas a cagar grandes pesos por largos períodos de tiempo, el posicionamiento semi permanente en el espacio público permite que las vendedoras informales con stands puedan ejercer su actividad económica sin la necesidad de movilizarse constantemente en la calle.

4.3.5 Vendedora con Kiosko

En este caso las vendedoras se posicionan de forma casi permanente en la ciudad, puesto que sus estaciones de comercio son sitios fijos a lo largo del día. Estas vendedoras utilizan como mobiliario un tipo de coche metálico en el que almacenan sus artículos y posteriormente los pueden exhibir al desmontarlos. Este mobiliario proporciona a la vendedora un sitio fijo para resguardarse y ejercer su actividad económica, sin embargo, al llegar la noche las vendedoras desmontan su kiosko y almacenan sus artículos, para posteriormente guardar el coche en bodegas municipales o particulares. La vendedora con kiosko puede “descansar” en un solo lugar a lo largo del día, sin embargo el montaje y desmontaje del kiosko les lleva en promedio 1 hora adicional antes y después de su jornada laboral, en el proceso de acceder a las bodegas de almacenamiento y montar el kiosko.

En estos kioskos se comercializan varios productos de confitería, dulces, snacks, cigarrillos, periódicos, revistas, etc. Adicionalmente las vendedoras utilizan parasoles cuadrados o circulares para poder resguardarse del sol y la lluvia, y de igual forma ante la presencia de la lluvia, utilizan plásticos para protegerse.

**IDENTIFICANDO LA OCUPACIÓN EN EL
ESPACIO DESDE LA INFORMALIDAD.**

CAP
V

CAPÍTULO 5

Identificando la ocupación en el espacio desde la informalidad.

ARQUITECTURA EFÍMERA- STUDIO CADENA

FIGURA 35: RECORRIDO COTIDIANO VENDEDORA CON HIJOS



FIGURA 36: RECORRIDO COTIDIANO VENDEDORA SIN HIJOS

5.1 Experiencias espaciales en el entorno urbano- La experiencia personal con la arquitectura

No basta con ver la arquitectura; hay que experimentarla. Hay que observar cómo se proyectó para satisfacer un cometido especial y cómo se adaptó a las ideas y al ritmo de una época específica. Hay que vivir en los espacios, sentir cómo se cierran entorno a nosotros, observar con qué naturalidad se nos guía de uno a otro. Hay que ser consciente de los efectos de la textura, descubrir por qué se utilizaron precisamente esos colores, y cómo la elección dependió de la orientación de esos espacios en relación con las ventanas y con el sol. (Rasmussen, 1957).

Bajo el pensamiento del arquitecto y planificador urbanista de origen danés, Rasmussen, en su libro titulado la experiencia de la arquitectura, se busca entender cómo se puede percibir la arquitectura desde la base de la experiencia que es individual, por lo tanto, cada persona puede asumir un espacio o un edificio con un criterio propio, entendiendo que se pueden generar efectos sensitivos diversos desde un mismo elemento. En la presente investigación se destaca la importancia del concepto de la "experiencia", debido a que cada mujer que trabaja en el comercio informal, percibe el espacio urbano desde su propia experiencia, reconociendo lugares y espacios que pueden ser absolutamente insignificantes para otros.

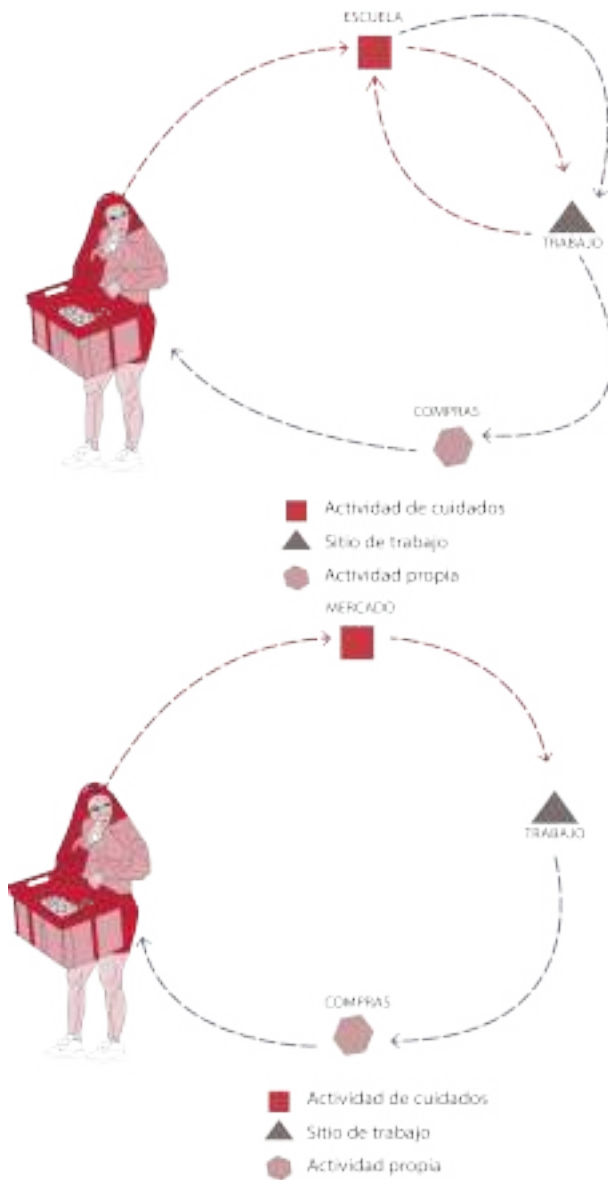
La experiencia que cada ser humano tiene en el espacio urbano, se manifiesta desde las condiciones cotidianas individuales vividas por cada uno. En esta investigación se desprenden varias memorias desde la experiencia individual y colectiva de las vendedoras informales. Mediante las narraciones de vida realizadas por varias mujeres que realizan el comercio informal en la calle Chile, identificamos como el espacio urbano se experimenta de diversas miradas y cotidianidades.

Así también hablando de la experiencia, el autor cita que *“Normalmente es más fácil percibir una cosa cuando sabemos algo de ella por anticipado. Vemos lo que nos resulta familiar y nos olvidamos del resto.”* (Rasmussen, 1957), y con este concepto se entiende cómo podemos crear un prejuicio de un lugar, al conceptualizarlo con los criterios que no son propios, lo que hace que se pierda la oportunidad de generar una experiencia genuina del espacio. Por lo tanto, desde la experiencia que ha sido compartida por las mujeres que realizan el comercio informal, se concluye más tarde que la calle

Chile a pesar de ser juzgada tanto por los ciudadanos como por las autoridades del municipio como “un sitio conflictivo”, puede ser perfectamente el lugar seguro e indispensable para el desarrollo de la vida de estas mujeres.

A través de un método cualitativo se realizaron varias entrevistas a profundidad a las vendedoras que se encontraban en la calle Chile, con el fin de profundizar en las rutinas que realizan a diario, sus jornadas laborales, la mediación entre vendedores y agentes municipales, que desempeño que tienen para comercializar, y su problemática a nivel espacial y territorial.

Es necesario entender la importancia de la problemática social que representa el mercado informal, por lo cual se consideró pertinente realizar entrevistas a las vendedoras buscando una aproximación más social de modo que se pueda compartir su experiencia en las calles desde su propia perspectiva. Así se realizaron 10 encuestas en las cuales se puede visibilizar las condicionantes propias de cada vendedora.

Es necesario entender la importancia de la problemática social que representa el mercado informal, por lo cual se

consideró pertinente realizar entrevistas a las vendedoras buscando una aproximación más social de modo que se pueda compartir su experiencia en las calles desde su propia perspectiva. Así se realizaron 10 encuestas en las cuales se puede visibilizar las condicionantes propias de cada vendedora.



Fig. 37. Intersección de la calle Chile con la Avenida Pichincha

Jessica Quishpe, mujer quiteña de 27 años, casada.

Ella comenta como se levanta todos los días a las 4:30 de la mañana para poder organizar su día y cuidar de sus dos hijos, alternando la venta en su stand con algunas actividades de cuidados como llevar a su hijo mayor a la escuela, y a su hija menor a la guardería, así también ambos niños permanecen en el stand algunas horas antes de regresar a casa.

“Me gustaría que regulen a los comerciantes informales, porque son muchos y ellos desordenan el espacio.”



Fig.38: Vendedora con kiosko.

Soledad, Mujer quiteña de 20 años, soltera.

Todos los días se traslada desde Carapungo hasta San Roque para comprar la fruta que comercializa en el centro histórico, se levanta todos los días a las 4: 45 am para poder llegar en la mañana a cargar 2 dos baldes de frutilla, los empaqueta y enfunda y los transporta en sus manos.

“Es pesado ir cargando o a marcando 2 baldes de frutillas.”

“Los municipales nos molestan, nos quitan las cosas. “

“Tengo miedo a que me escopolaminen o me secuestren”



Fig. 39: Vendedora sin mobiliario propio

Ana García

Madre soltera, de 32 años, 4 hijos

En estado de embarazo, Ana trabaja bajo la lluvia con su coche de metal en el que comercializa ropa para mascotas, ella se levanta todos los días a las 4:30 de la mañana para poder cumplir con sus tareas de casa y dejar a sus hijos en la escuela. Viaja desde el sector de la Ecuatoriana al Sur de Quito al centro, para realizar sus ventas, trabaja en horario de 9:30 a las 6 pm .

“Nos gustaría algo fijo para que no nos hagan caminar”.

“Gano 30 dólares diarios”.



Fig.40 Vendedora con coche.

Patricia Perez, 40 años. Soltera

Patricia comercializa pijamas infantiles, ella mismo confecciona sus pijamas y las vende de lunes a domingos en horario de 9:00 am a 6:00 pm. Vive en el sur de Quito en el sector de la Argelia, y para movilizarse, viaja en transporte público durante una hora. Asegura haber trabajado en varias instituciones privadas, pero la falta de crecimiento laboral, y los bajos salarios, le hicieron decidirse por el trabajo independiente, lo que le permite manejar su propio horario y ayudar económicamente a su madre y hermanos.



Fig.41 Vendedora con coche.



Fig. 42 : Comunidad informal



5.2 Representación espacial de los espacios urbanos utilizados para las ventas informales.

En la calle Chile caminan en el centro de la calle, dos mujeres comercializando chompas, conjuntos infantiles y pantalones que ellas confeccionan, vienen de la ciudad de Atuntaqui ya que aquí encuentran más demanda de clientes y no tienen mayores inconvenientes con el control de las autoridades, ellas caminan alrededor de 8 horas diarias para poder comercializar sus prendas. Junto a ellas se aprecian otras dos mujeres que también realizan comercio informal, la de la derecha comercializa ropa interior, y la mujer de la izquierda artículos de cuidado personal. Todas usan sombreros y gorras para protegerse del sol que puede ser muy intenso en el medio día, pero también utilizan chompas abrigadas.

En el entorno se aprecian los vehículos de origen estatal, que están ocupando el espacio público, generando obstrucción para la libre movilidad por parte de los vendedores como parte de los peatones.



Esta mujer de 60 años, recorre la calle Chile y generalmente se ubica en galería del Palacio de Carondelet, utiliza un pequeño coche de metal, con un exhibidor de vidrio que lo utiliza para vender fritada (plato típico ecuatoriano con mote y chancho). Su vestimenta incluye una visera para el sol, y una chompa contra las lluvias.



Fig.43: Vendedor ambulante con coche.



Esta mujer de 45 años, se ubica en la esquina de la calle Chile e Imbabura, en las afueras del centro Comercial Ipiales. Para realizar su actividad económica utiliza unas canastas que descansan en el piso de la acera. Aquí comercializa un plato típico de la Sierra ecuatoriana, mote con chicharrón, los sirve en fundas plásticas. Permanece en este sitio todos los días a partir de las 11:00 am de la mañana hasta las 17:00 pm. Su vestimenta es parte de su cultura indígena, por lo que

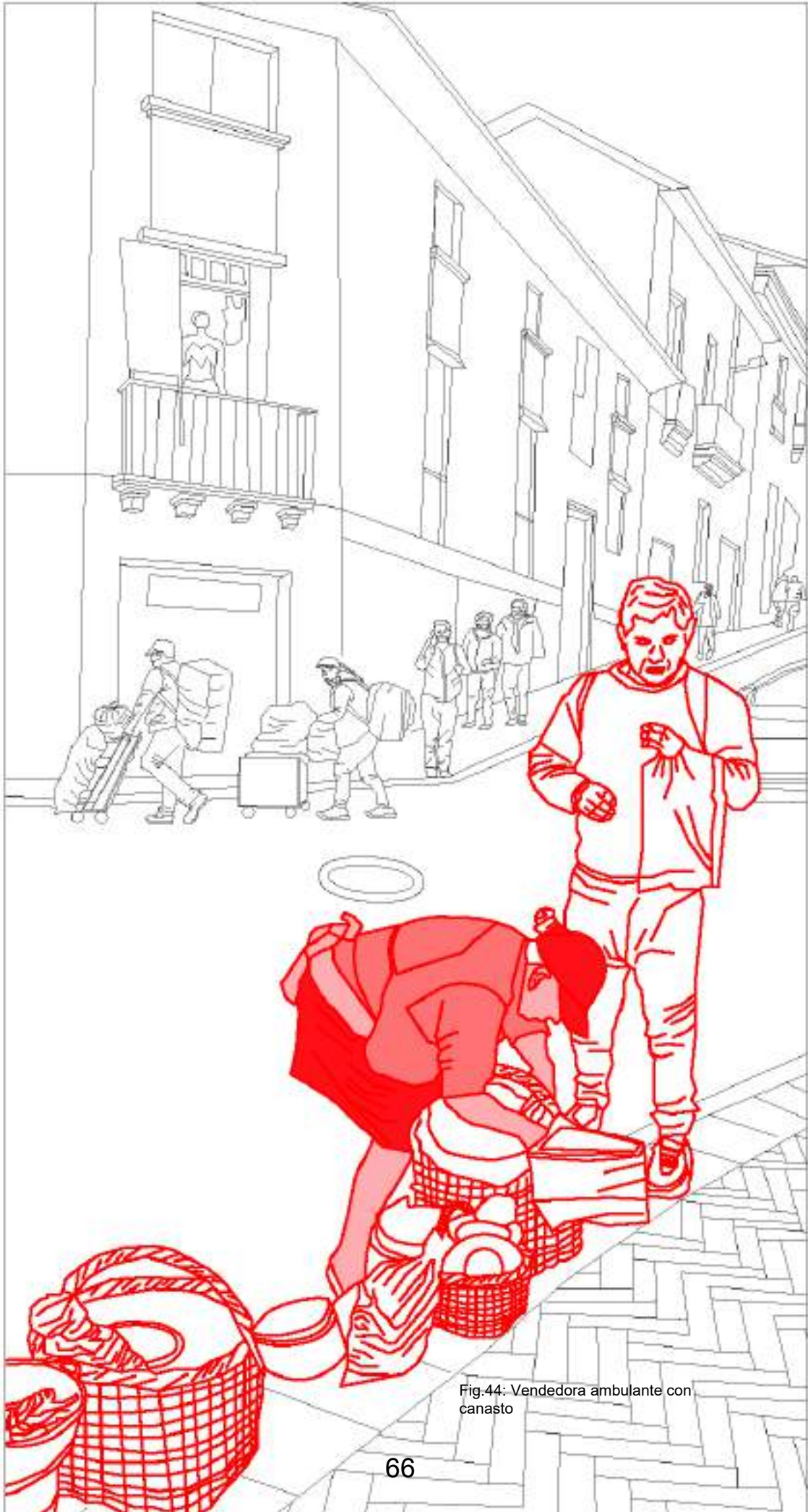

Fig.44: Vendedora ambulante con canasto



Esta mujer de 66 años, se ubica en la esquina de la calle Chile y Flores, comercializa ropa interior y medias, para su actividad económica se ha diseñado su propia estación de trabajo, montando un pequeño stand por medio del uso de taburetes y canastas, y un parasol que le ayuda a protegerse del sol y la lluvia. En condiciones de lluvia, protege su mercadería con un plástico. En relación a su vestimenta, incluye un mandil para almacenar el dinero.



Fig.45: Vendedora fija bajo parasol



Esta mujer de 35 años, se ubica en la esquina de la calle Chile e Imbabura, a las afueras del centro Comercial Ipiales, recorre las calles del centro histórico con su mercadería en las manos ya que no posee ningún tipo de mobiliario. Su vestimenta incluye un chall tejido en lana, un sombrero, falda y medias largas de lana, vestimenta típica de los pueblos indígenas de la región sierra ecuatoriana.



Fig.46: Vendedora ambulante fija en un punto de la calle.



Esta mujer de 28 años, se ubica en la esquina de la calle Chile y Montúfar, ella comercializa mochilas. Debido a que se moviliza sin ningún tipo de mobiliario, se apoya en el pórtico de una vivienda colonial, en donde coloca su mercadería y donde puede tomar un pequeño descanso. Adicionalmente se visualiza como esta mujer carga amarrada en la espalda a su pequeño hijo recién nacido. Su vestimenta nos revela su origen indígena.



Fig.47: Vendedora ambulante con su hijo en la espalda.

5.3 Visibilización del espacio informal

Existen varias herramientas de representación gráfica de las situaciones espaciales, sin embargo, desde la práctica del dibujo se logra reconocer a detalle cada elemento que constituye un lugar.

Análisis cartográfico de las vendedoras informales en la calle Chile, influencia del mobiliario utilizado, recorridos generados por las vendedoras para realizar sus actividades laborales, cotidianas y de cuidados.

5.3.1 El diagrama, un lenguaje de comunicación.

En el año de 1975 Peter Eisenman, en su libro *Five Architects*, incluye en su proceso de diseño varios diagramas del desarrollo formal que le permiten llegar a su producto final. Entonces se empieza a marcar una relación trascendente entre el diagrama y la arquitectura. Posteriormente se incluye como título el concepto de diagrama en el libro de Eisenman *Diagram Diaries* en el año de 1999. Desde estos inicios se empieza a entender el diagrama como una herramienta gráfica racional del pensamiento. En este libro Robert E. Somol, empieza a resaltar la capacidad constitutiva, performativa y proyectiva¹² del diagrama respaldado por el diagrama pictórico deleuziano¹³ y el diagrama disciplinar foucaultiano. (Cano, 2021)

El diagrama es una herramienta visual que utiliza la arquitectura para sintetizar conceptos y para comunicar la información de una forma más clara, sin la necesidad de llegar al detalle, el diagrama

permite reconocer y entender los procesos por el cual pasó un determinado proyecto para llegar a su ejecución final.

El diagrama es un mediador entre los pensamientos y la proyección de la realidad. “El diagrama es un instrumento para introducir estructuras de organización como entidades autónomas en el proceso de diseño. Es la “inclusión” o la coherencia que se puede lograr con estos diagramas, así como su capacidad de ser reductivos, lo que diferencia la aproximación diagramática de las técnicas de bocetar.” (Allen, 1998)

5.3.2 La cartografía, representación de lo invisible.

En el año de 1977 Gilles Deleuze inicia con las primeras aproximaciones del concepto de cartografía¹⁴,

“Lo que cuenta la vida de alguien, individuo o grupo, es un cierto conjunto que puede llamarse

¹² Una multiplicidad y operatividad del diagrama que también es reflejada por Anthony Vidler: “the diagram is both constitutive and projective; it is performative rather than representational” Vidler, “Diagrams of Diagrams: Architectural Abstraction and Modern Representation”. (Cano, 2021)

¹³ Deleuze y Guattari publican en 1972 el *Anti-Edipo*, en el que aborda a partir del rizoma, según el pensamiento de Víctor Cano, una nueva forma de

pensar el espacio, el cuerpo y sus relaciones.

Mediante la analogía del rizoma, en se explica cómo se debería partir siempre desde el centro y extenderse en todas las direcciones (cómo la forma de reproducción de algunas especies vegetales), sin seguir procesos lineales.

¹⁴ En el año de 1977, Deleuze imparte una clase en la universidad de Vincennes, en la que se introduce el término cartografía.

cartografía. Una cartografía está hecha de líneas (...) que varían de individuo a individuo, de grupo a grupo, pudiendo haber en ella tramos comunes”.¹⁵

En esta clase se define el objetivo primordial de la cartografía, evidenciar y visibilizar las diferentes líneas que pueden surgir en diversas situaciones¹⁶ o sucesos. Se busca que a través del plano se pueda “percibir lo imperceptible”¹⁷ es

decir “hacer visible lo invisible” (Cano, 2021). Mediante la herramienta del dibujo cartográfico se busca representar aquellas relaciones, sucesos, actividades, e incluso sensaciones que no son percibidas de forma regular, para de esta forma analizar los distintos comportamientos que pueden surgir de un evento, sus restricciones, sus condicionantes, y sus consecuencias.

5.3.2.1 Cartografías del comercio informal en la Calle Chile

En esta investigación se realizan algunos planos cartográficos producto de la toma de 2 vuelos con dron en dos días y horarios distintos, mediante el cual se observa la diferencia de actividades y los cambios que se generan en relación a la presencia de peatones que transitan la calle Chile.

Por medio de la representación cartográfica se analizan varias situaciones expuestas en la calle Chile en relación al comercio informal.

En primer lugar debido a la diferencia de horarios, se puede notar como a partir del medio día el espacio urbano empieza a tener mayor movimiento en relación a la presencia de personas, la apertura al 100% de los locales comerciales, el horario de almuerzo de los funcionarios de las instituciones públicas cercanas al sector, la salida del horario escolar, son varias de las razones por las cuales el horario de la 13:30 pm, luce completamente activo.

Aquí se empieza a notar la apropiación del espacio en la ocupación por parte de los vendedores informales, sin embargo debido al carácter de esta investigación nos enfocaremos en describir el espacio ocupado por las mujeres vendedoras.

En primer lugar la cartografía muestra el espacio ocupado conforme el movimiento de las vendedoras, algunas permanecen de forma estática en determinados puntos, otras están sentadas, y otras en constante movimiento. Las vendedoras en su mayoría se movilizan de forma individual, pero ocasionalmente se puede observar parejas de vendedoras o pequeños grupos de 3 mujeres.

¹⁵ Gilles Deleuze, Derrames: entre el capitalismo y esquizofrenia. (Cactus, 2005), 303.2005

¹⁶ Deleuze rechaza la idea del punto, y en términos de cartografía lo define inútil, ante su falta de dimensión, fuerza y potencia.

¹⁷ Gilles Deleuze y Felix Guattari, Mil mesetas: capitalismo y esquizofrenia. (Valencia, Pre-textos, 2012),270

En la calle Imbabura y Chile, las vendedoras se han apropiado por completo del espacio público, aquí un grupo de 6 mujeres ha colocado sus parasoles en toda la esquina, apropiándose de éste espacio en dónde han establecido sus stands de venta de artículos de bazar. En esta pequeña plaza las vendedoras realizan ventas en las aceras o en la propia calle.

Se visibiliza sectores en dónde existe la presencia de agentes metropolitanos que toman acciones de control, en los puntos más conflictivos de la calle que se dan

especialmente en las intersecciones de la calle Imbabura y en el remate en la calle Chile.

Cómo los puntos más conflictivos o posiblemente más vulnerables, se han definido aquellas zonas de la calle donde existe una presencia masiva de personas, y en los sitios con mayor desconfort auditivo.

Se visualizan vehículos del estado que se estacionan en ciertos tramos de la calle, restringiendo la libre circulación. Además, existe la presencia de ambulancias y zonas de salud.

Posterior a la identificación de equipamientos de cada uno de los lotes que se ubican en la calle Chile, se determina que, en los exteriores de los lotes con restaurantes, se aglomeran más personas y vendedoras. Con este antecedente se denota la importancia de generar espacios de estancia a las afueras de estos sitios.

La ocupación de las gradas de algunas viviendas localizadas en sus pórticos, o los ingresos de las iglesias por vendedoras informales, nos hace notar la ausencia de mobiliario de descanso.

El uso de mobiliario para el ejercicio de las prácticas informales, es determinante para las formas de ocupar el espacio público.



FIG 48 Vendedoras en movimiento en la calle Chile



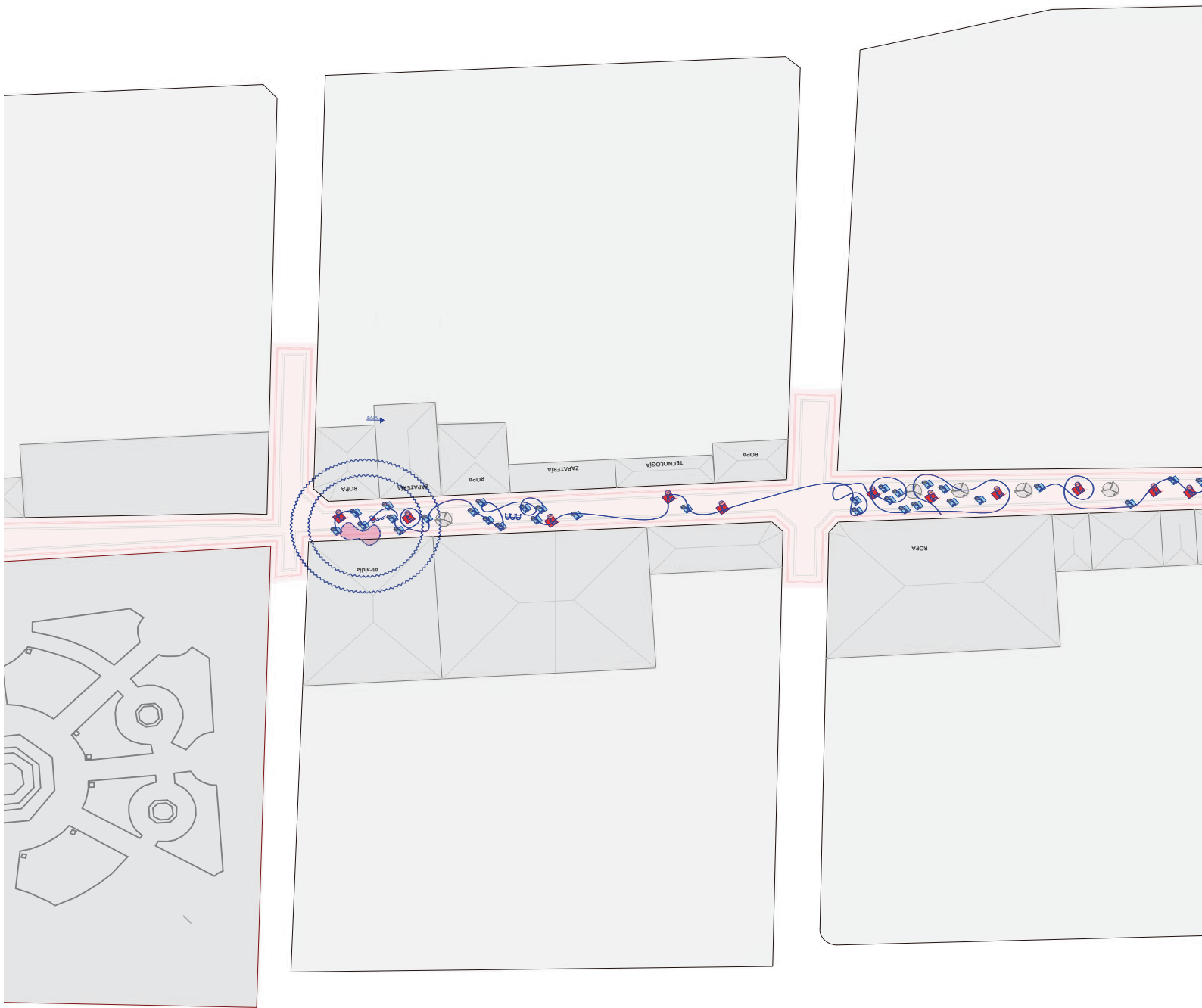

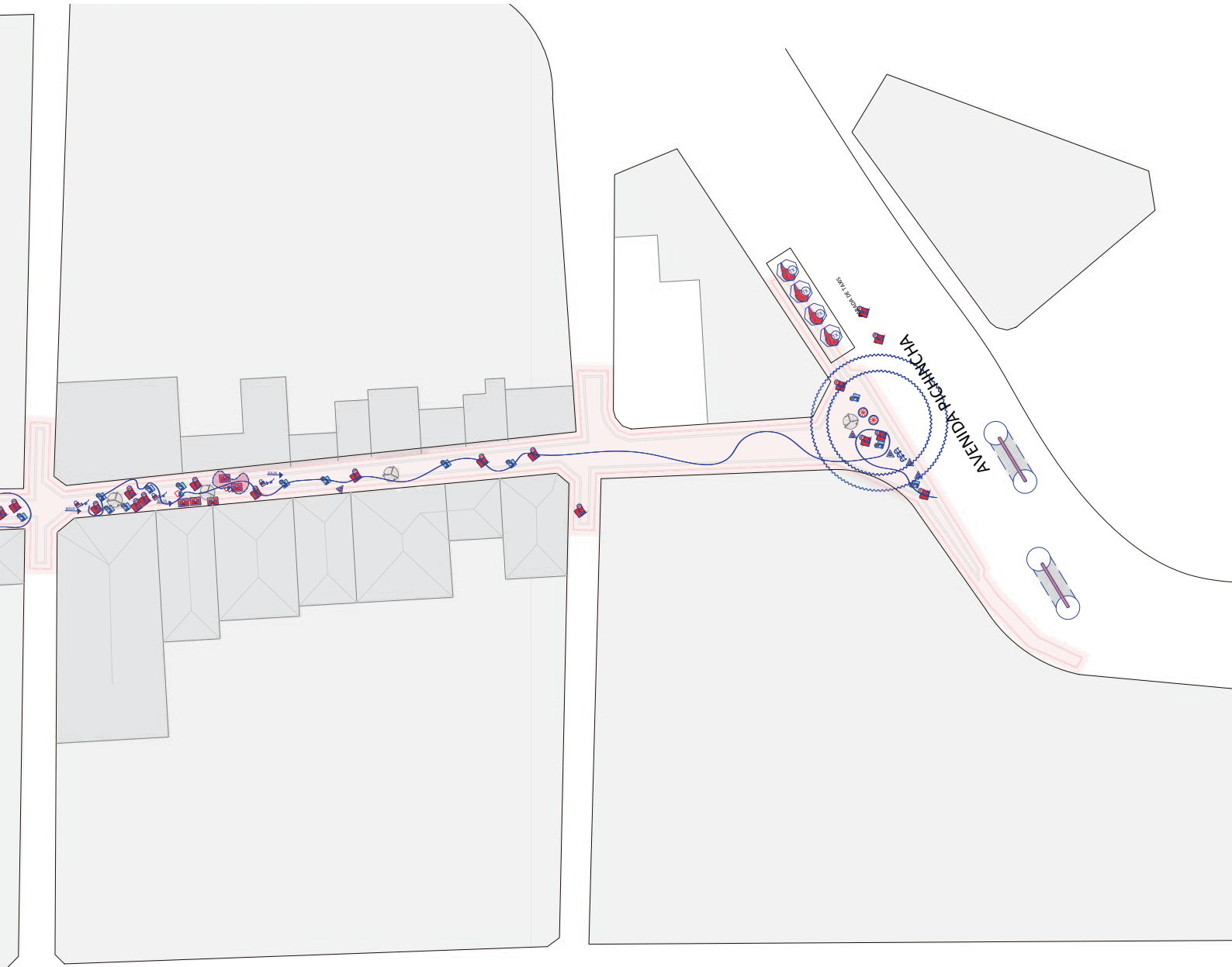

TRAMO 1



Figura: 50
Tramo 1 / horaio de la mañana.

RUTA DE COMERCIO INFORMAL EN MOVIMIENTO

RUTA DE CIRCULACIÓN DE PEATONES

INTERCAMBIO ECONÓMICO

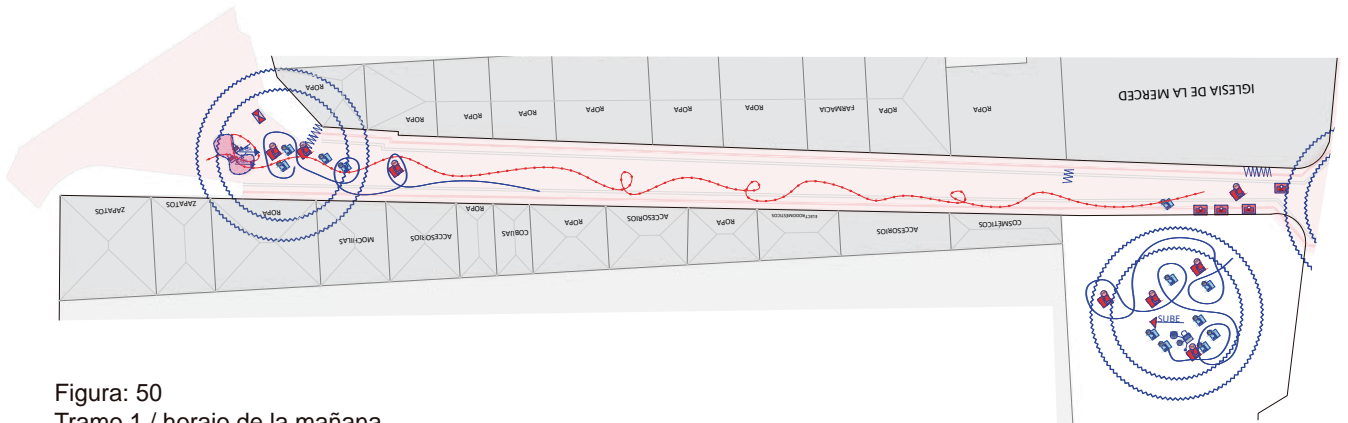
VERJAS

CONFLICTOS

CONFLICTO DE POLICÍAS MUNICIPALES

SEGURIDAD MILITAR

GRUPO DE MÁS DE DOS VENDEDORAS AMBULANTES DE PIE

GRUPO DE MÁS DE TRES VENDEDORES BAJO PARASOLES

CONFLICTO DE POLICÍAS CON VENDEDORES

COMERCIO INFORMAL / VENTA A PEATONES

TIPOS DE CUBIERTAS DE COMERCIO

VENDEDORES BAJO PARASOLES CUADRADOS

VENDEDORES BAJO PARASOLES CIRCULARES

COMERCIO FIJO BAJO CUBIERTAS DE ETERNIT O ZINC

MOBILIARIO

CONTENEDORES DE BASURA

MOBILIARIO DE DESCANSO

POSTES

SEMÁFOROS

VEHÍCULOS

VEHÍCULO PEQUEÑOS

AMBULANCIA

MOTO

TAXI

BUSES

IMAGEN URBANA

BAJO CONFORT AUDITIVO

PUNTOS DE CONFLICTO ENTRE VEHICULOS Y PERSONAS

VEGETACION

SEGURIDAD

POLICÍA MUNICIPAL

MILITARES

SALUD

PUNTO DE SALUD (CRUZ ROJA)

DIRECCIÓN

VENDEDORES QUE BAJAN

VENDEDORES QUE SUBEN

PEATONES

PEATÓN HOMBRES

PEATÓN MUJERES

VENDEDORES AMBULANTES HOMBRES

VENDEDORES AMBULANTES HOMBRES

VENDEDORES AMBULANTES MUJERES

SENTADOS EN LA ACERA

VENDEDORES AMBULANTES MUJERES FIJAS EN UN LUGAR CON HIJOS

VENDEDORAS AMBULANTES MUJERES DE PIE (EN MOVIMIENTO)

VENDEDORAS AMBULANTES MUJERES DE PIE FIJAS EN UN LUGAR



Figura: 51
Tramo 1 / Sección 1



RUTA DE COMERCIO INFORMAL EN MOVIMIENTO

RUTA DE CIRCULACIÓN DE PEATONES

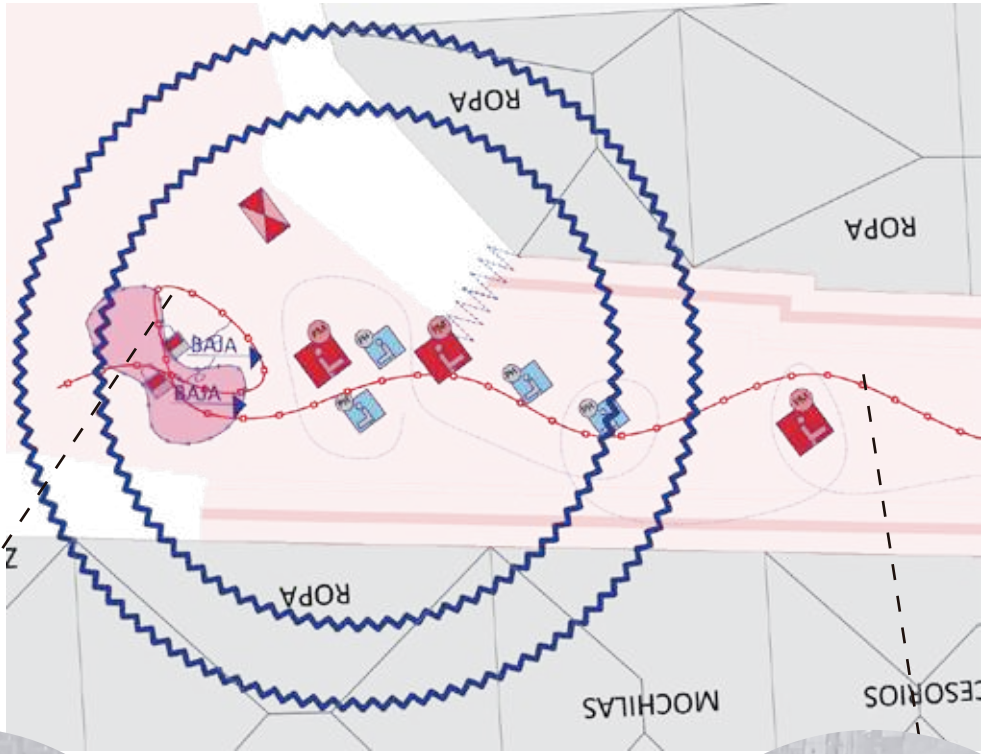
INTERCAMBIO ECONÓMICO

VERJAS

CONFLICTOS

CONFLICTO DE POLICÍAS MUNICIPALES

SEGURIDAD MILITAR

GRUPO DE MÁS DE DOS VENDEDORAS AMBULANTES DE PIE

GRUPO DE MÁS DE TRES VENDEDORES BAJO PARASOLES

CONFLICTO DE POLICÍAS CON VENDEDORES

COMERCIO INFORMAL / VENTA A PEATONES

TIPOS DE CUBIERTAS DE COMERCIO

VENDEDORES BAJO PARASOLES CUADRADOS

VENDEDORES BAJO PARASOLES CIRCULARES

COMERCIO FIJO BAJO CUBIERTAS DE ETERNIT O ZINC

MOBILIARIO

CONTENEDORES DE BASURA

MOBILIARIO DE DESCANSO

POSTES

SEMÁFOROS

VEHÍCULOS

VEHÍCULO PEQUEÑOS

AMBULANCIA

MOTO

TAXI

BUSES

IMAGEN URBANA

BAJO CONFORT AUDITIVO

PUNTOS DE CONFLICTO ENTRE VEHICULOS Y PERSONAS

VEGETACION

SEGURIDAD

POLICÍA MUNICIPAL

MILITARES

SALUD

PUNTO DE SALUD (CRUZ ROJA)

DIRECCIÓN

VENDEDORES QUE BAJAN

VENDEDORES QUE SUBEN

PEATONES

PEATÓN HOMBRES

PEATÓN MUJERES

VENDEDORES AMBULANTES HOMBRES

VENDEDORES AMBULANTES HOMBRES

VENDEDORES AMBULANTES MUJERES

SENTADOS EN LA ACERA

VENDEDORES AMBULANTES MUJERES FIJAS EN UN LUGAR CON HIJOS

VENDEDORAS AMBULANTES MUJERES DE PIE (EN MOVIMIENTO)

VENDEDORAS AMBULANTES MUJERES DE PIE FIJAS EN UN LUGAR



Figura: 52
Tramo 1 / Sección 2



RUTA DE COMERCIO INFORMAL EN MOVIMIENTO

RUTA DE CIRCULACIÓN DE PEATONES

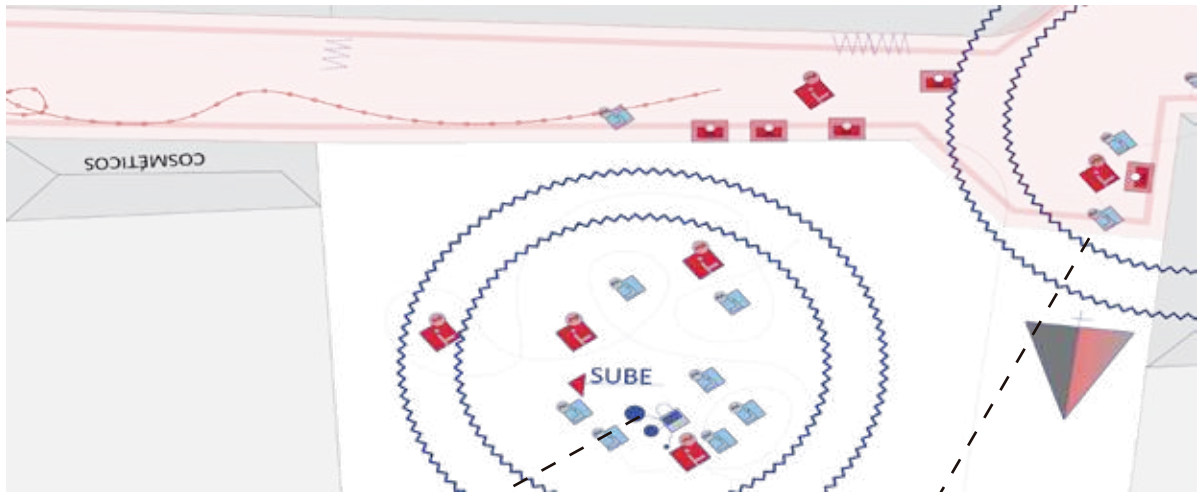
INTERCAMBIO ECONÓMICO

VERJAS

CONFLICTOS

CONFLICTO DE POLICÍAS MUNICIPALES

SEGURIDAD MILITAR

GRUPO DE MÁS DE DOS VENDEDORAS AMBULANTES DE PIE

GRUPO DE MÁS DE TRES VENDEDORES BAJO PARASOLES

CONFLICTO DE POLICÍAS CON VENDEDORES

COMERCIO INFORMAL / VENTA A PEATONES

SEGURIDAD

POLICÍA MUNICIPAL

MILITARES

SALUD

PUNTO DE SALUD (CRUZ ROJA)

DIRECCIÓN

VENDEDORES QUE BAJAN

VENDEDORES QUE SUBEN

TIPOS DE CUBIERTAS DE COMERCIO

VENDEDORES BAJO PARASOLES CUADRADOS

VENDEDORES BAJO PARASOLES CIRCULARES

COMERCIO FIJO BAJO CUBIERTAS DE ETERNIT O ZINC

MOBILIARIO

CONTENEDORES DE BASURA

MOBILIARIO DE DESCANSO

POSTES

SEMÁFOROS

PEATONES

PEATÓN HOMBRES

PEATÓN MUJERES

VENDEDORES AMBULANTES HOMBRES

VENDEDORES AMBULANTES HOMBRES

VENDEDORES AMBULANTES MUJERES

SENTADOS EN LA ACERA

VENDEDORES AMBULANTES MUJERES FIJAS EN UN LUGAR CON HIJOS

VENDEDORAS AMBULANTES MUJERES DE PIE (EN MOVIMIENTO)

VENDEDORAS AMBULANTES MUJERES DE PIE FIJAS EN UN LUGAR

VEHÍCULOS

VEHÍCULO PEQUEÑOS

AMBULANCIA

MOTO

TAXI

BUSES

IMAGEN URBANA

BAJO CONFORT AUDITIVO

PUNTOS DE CONFLICTO ENTRE VEHICULOS Y PERSONAS

VEGETACION

TRAMO 2



Figura: 53

TTramo 2

RUTA DE COMERCIO INFORMAL EN MOVIMIENTO

RUTA DE CIRCULACIÓN DE PEATONES

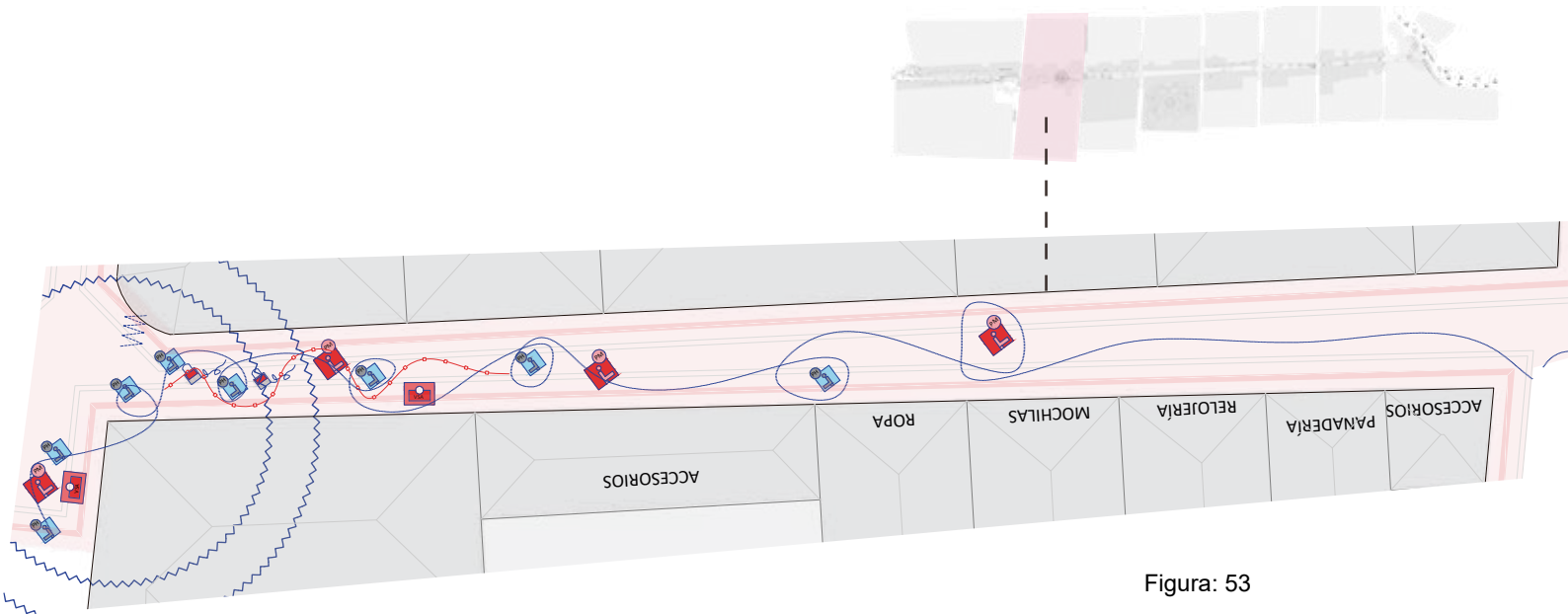
INTERCAMBIO ECONÓMICO

VERJAS

CONFLICTOS

- CONFLICTO DE POLICÍAS MUNICIPALES
- SEGURIDAD MILITAR
- GRUPO DE MÁS DE DOS VENDEDORAS AMBULANTES DE PIE
- GRUPO DE MÁS DE TRES VENDEDORES BAJO PARASOLES
- CONFLICTO DE POLICÍAS CON VENDEDORES
- COMERCIO INFORMAL / VENTA A PEATONES

TIPOS DE CUBIERTAS DE COMERCIO

- VENDEDORES BAJO PARASOLES CUADRADOS
- VENDEDORES BAJO PARASOLES CIRCULARES
- COMERCIO FIJO BAJO CUBIERTAS DE ETERNIT O ZINC

MOBILIARIO

- CONTENEDORES DE BASURA
- MOBILIARIO DE DESCANSO
- POSTES
- SEMÁFOROS

VEHÍCULOS

- VEHÍCULO PEQUEÑOS
- AMBULANCIA
- MOTO
- TAXI
- BUSES

IMAGEN URBANA

- BAJO CONFORT AUDITIVO
- PUNTOS DE CONFLICTO ENTRE VEHICULOS Y PERSONAS
- VEGETACION

SEGURIDAD

- POLICÍA MUNICIPAL
- MILITARES

SALUD

- PUNTO DE SALUD (CRUZ ROJA)

DIRECCIÓN

- VENDEDORES QUE BAJAN
- VENDEDORES QUE SUBEN

PEATONES

- PEATÓN HOMBRES
- PEATÓN MUJERES
- VENDEDORES AMBULANTES HOMBRES**
- VENDEDORES AMBULANTES HOMBRES
- VENDEDORES AMBULANTES MUJERES**
- SENTADOS EN LA ACERA
- VENDEDORES AMBULANTES MUJERES FIJAS EN UN LUGAR CON HIJOS
- VENDEDORAS AMBULANTES MUJERES DE PIE (EN MOVIMIENTO)
- VENDEDORAS AMBULANTES MUJERES DE PIE FIJAS EN UN LUGAR



Figura: 54
Tramo 2/ Sección 1



SEGURIDAD

- POLICÍA MUNICIPAL
- MILITARES

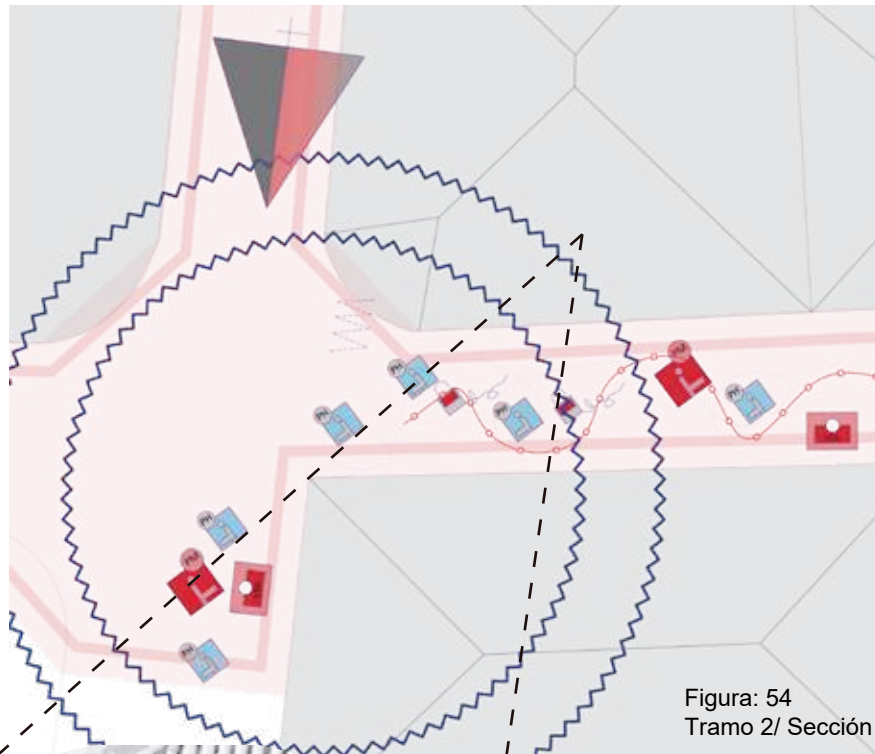
SALUD

- PUNTO DE SALUD (CRUZ ROJA)

DIRECCIÓN

- VENDEDORES QUE BAJAN
- VENDEDORES QUE SUBEN

PEATONES

- PEATÓN HOMBRES
- PEATÓN MUJERES

VENDEDORES AMBULANTES HOMBRES

- VENDEDORES AMBULANTES HOMBRES

VENDEDORES AMBULANTES MUJERES

- SENTADOS EN LA ACERA
- VENDEDORES AMBULANTES MUJERES FIJAS EN UN LUGAR CON HIJOS
- VENDEDORAS AMBULANTES MUJERES DE PIE (EN MOVIMIENTO)
- VENDEDORAS AMBULANTES MUJERES DE PIE FIJAS EN UN LUGAR

RUTA DE COMERCIO INFORMAL EN MOVIMIENTO

RUTA DE CIRCULACIÓN DE PEATONES

INTERCAMBIO ECONÓMICO

VERJAS

CONFLICTOS

- CONFLICTO DE POLICÍAS MUNICIPALES
- SEGURIDAD MILITAR
- GRUPO DE MÁS DE DOS VENDEDORAS AMBULANTES DE PIE
- GRUPO DE MÁS DE TRES VENDEDORES BAJO PARASOLES
- CONFLICTO DE POLICÍAS CON VENDEDORES
- COMERCIO INFORMAL / VENTA A PEATONES

TIPOS DE CUBIERTAS DE COMERCIO

- VENDEDORES BAJO PARASOLES CUADRADOS
- VENDEDORES BAJO PARASOLES CIRCULARES
- COMERCIO FIJO BAJO CUBIERTAS DE ETERNIT O ZINC

MOBILIARIO

- CONTENEDORES DE BASURA
- MOBILIARIO DE DESCANSO
- POSTES
- SEMÁFOROS

VEHÍCULOS

- VEHÍCULO PEQUEÑOS
- AMBULANCIA
- MOTO
- TAXI
- BUSES

IMAGEN URBANA

- BAJO CONFORT AUDITIVO
- PUNTOS DE CONFLICTO ENTRE VEHICULOS Y PERSONAS
- VEGETACION



Figura: 55
Tramo 2/ Sección 2



SEGURIDAD

POLICÍA MUNICIPAL

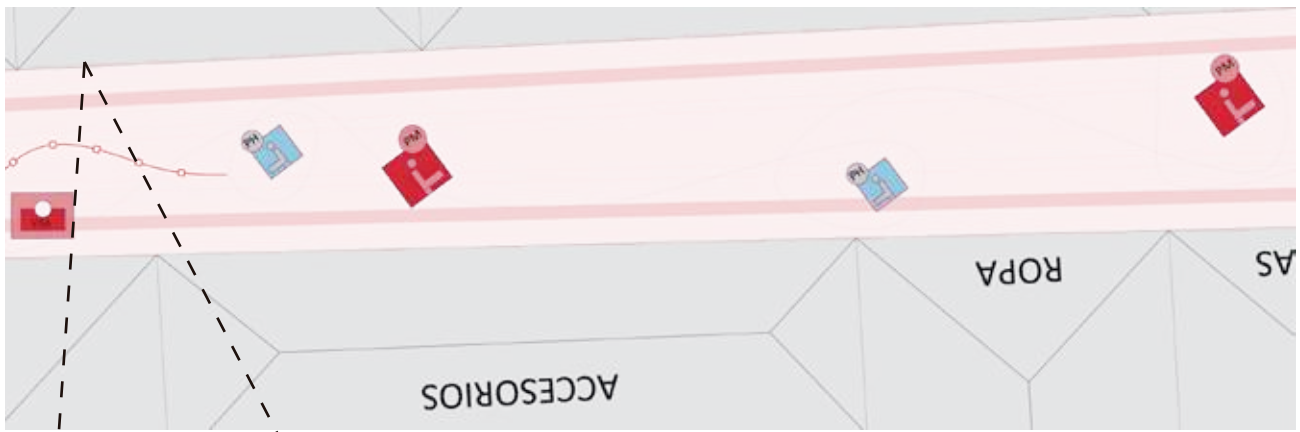
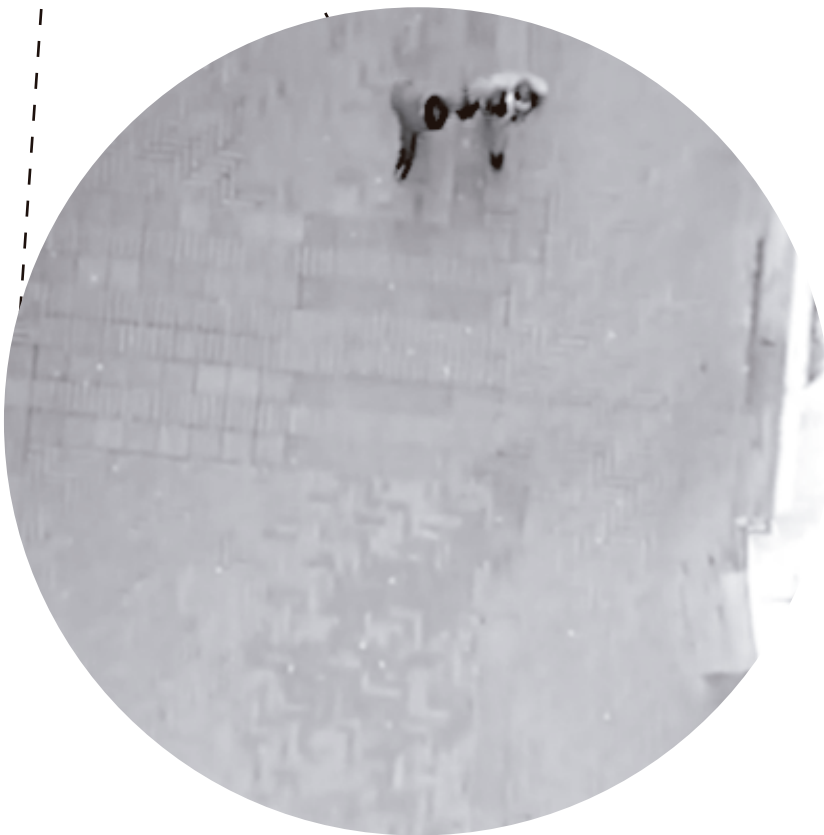
MILITARES

SALUD

PUNTO DE SALUD (CRUZ ROJA)

DIRECCIÓN

VENDEDORES QUE BAJAN

VENDEDORES QUE SUBEN

PEATONES

PEATÓN HOMBRES

PEATÓN MUJERES

VENDEDORES AMBULANTES HOMBRES

VENDEDORES AMBULANTES HOMBRES

VENDEDORES AMBULANTES MUJERES

SENTADOS EN LA ACERA

VENDEDORES AMBULANTES MUJERES FIJAS EN UN LUGAR CON HIJOS

VENDEDORES AMBULANTES MUJERES DE PIE (EN MOVIMIENTO)

VENDEDORES AMBULANTES MUJERES DE PIE FIJAS EN UN LUGAR

VEHÍCULOS

VEHÍCULO PEQUEÑOS

AMBULANCIA

MOTO

TAXI

BUSES

IMAGEN URBANA

BAJO CONFORT AUDITIVO

PUNTOS DE CONFLICTO ENTRE VEHICULOS Y PERSONAS

VEGETACION

RUTA DE COMERCIO INFORMAL EN MOVIMIENTO

RUTA DE CIRCULACIÓN DE PEATONES

INTERCAMBIO ECONÓMICO

VERJAS

CONFLICTOS

CONFLICTO DE POLICÍAS MUNICIPALES

SEGURIDAD MILITAR

GRUPO DE MÁS DE DOS VENDEDORES AMBULANTES DE PIE

GRUPO DE MÁS DE TRES VENDEDORES BAJO PARASOLES

CONFLICTO DE POLICÍAS CON VENDEDORES

COMERCIO INFORMAL / VENTA A PEATONES

TIPOS DE CUBIERTAS DE COMERCIO

VENDEDORES BAJO PARASOLES CUADRADOS

VENDEDORES BAJO PARASOLES CIRCULARES

COMERCIO FIJO BAJO CUBIERTAS DE ETERNIT O ZINC

MOBILIARIO

CONTENEDORES DE BASURA

MOBILIARIO DE DESCANSO

POSTES

SEMÁFOROS

TRAMO 3



Figura: 56
Tramo 3

- RUTA DE COMERCIO INFORMAL EN MOVIMIENTO
- RUTA DE CIRCULACIÓN DE PEATONES
- INTERCAMBIO ECONÓMICO
- VERJAS

CONFLICTOS

- CONFLICTO DE POLICÍAS MUNICIPALES
- SEGURIDAD MILITAR
- GRUPO DE MÁS DE DOS VENDEDORAS AMBULANTES DE PIE
- GRUPO DE MÁS DE TRES VENDEDORES BAJO PARASOLES
- CONFLICTO DE POLICÍAS CON VENDEDORES
- COMERCIO INFORMAL / VENTA A PEATONES

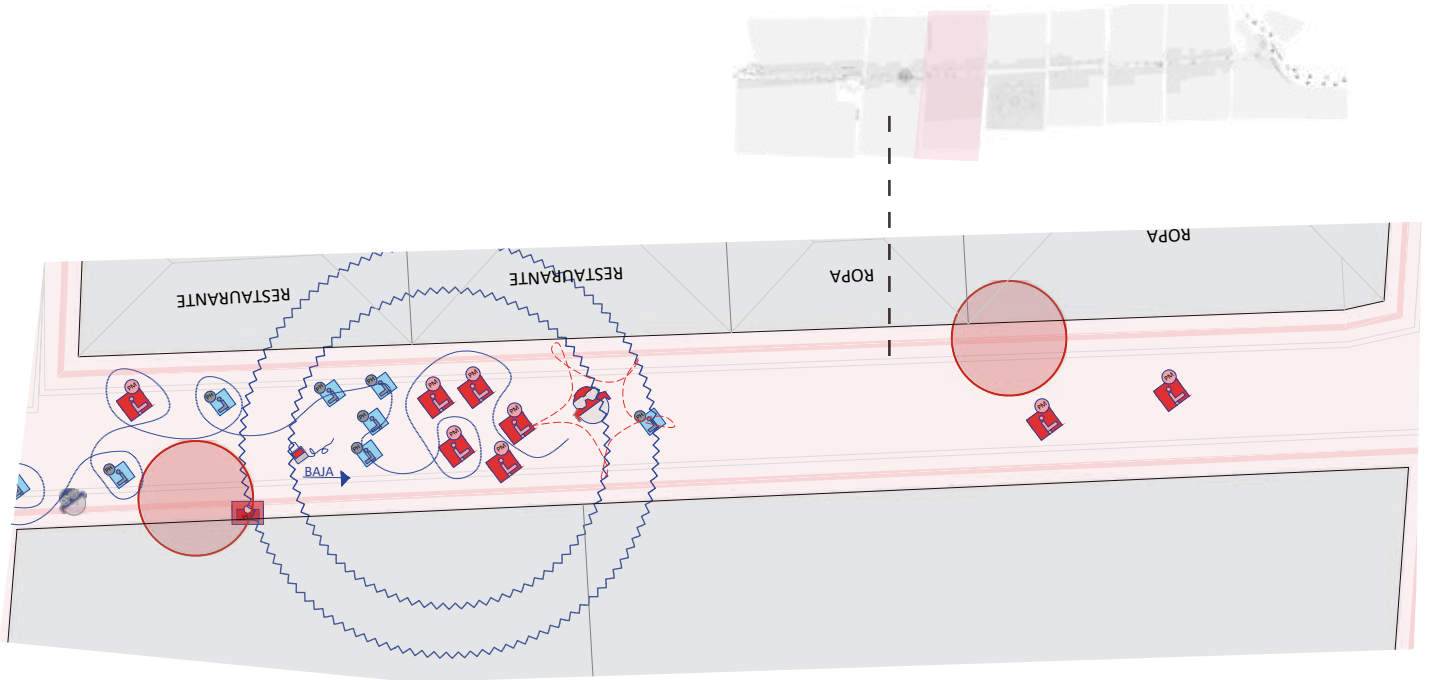
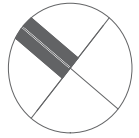
TIPOS DE CUBIERTAS DE COMERCIO

- VENDEDORES BAJO PARASOLES CUADRADOS
- VENDEDORES BAJO PARASOLES CIRCULARES
- COMERCIO FIJO BAJO CUBIERTAS DE ETERNIT O ZINC

MOBILIARIO

- CONTENEDORES DE BASURA
- MOBILIARIO DE DESCANSO
- POSTES
- SEMÁFOROS

VEHÍCULOS

- VEHÍCULO PEQUEÑOS
- AMBULANCIA
- MOTO
- TAXI
- BUSES

IMAGEN URBANA

- BAJO CONFORT AUDITIVO
- PUNTOS DE CONFLICTO ENTRE VEHICULOS Y PERSONAS
- VEGETACION

SEGURIDAD

- POLICÍA MUNICIPAL
- MILITARES

SALUD

- PUNTO DE SALUD (CRUZ ROJA)

DIRECCIÓN

- VENDEDORES QUE BAJAN
- VENDEDORES QUE SUBEN

PEATONES

- PEATÓN HOMBRES
- PEATÓN MUJERES

VENDEDORES AMBULANTES HOMBRES

- VENDEDORES AMBULANTES HOMBRES

VENDEDORES AMBULANTES MUJERES

- SENTADOS EN LA ACERA
- VENDEDORES AMBULANTES MUJERES FIJAS EN UN LUGAR CON HIJOS
- VENDEDORAS AMBULANTES MUJERES DE PIE (EN MOVIMIENTO)
- VENDEDORAS AMBULANTES MUJERES DE PIE FIJAS EN UN LUGAR



Figura: 57
Tramo 3 / Sección 1



- SEGURIDAD**
- POLICÍA MUNICIPAL
 - MILITARES
- SALUD**
- PUNTO DE SALUD (CRUZ ROJA)
- DIRECCIÓN**
- VENDEDORES QUE BAJAN
 - VENDEDORES QUE SUBEN

- PEATONES**
- PEATÓN HOMBRES
 - PEATÓN MUJERES
- VENDEDORES AMBULANTES HOMBRES**
- VENDEDORES AMBULANTES HOMBRES
- VENDEDORES AMBULANTES MUJERES**
- SENTADOS EN LA ACERA
 - VENDEDORES AMBULANTES MUJERES FIJAS EN UN LUGAR CON HIJOS
 - VENDEDORAS AMBULANTES MUJERES DE PIE (EN MOVIMIENTO)
 - VENDEDORAS AMBULANTES MUJERES DE PIE FIJAS EN UN LUGAR

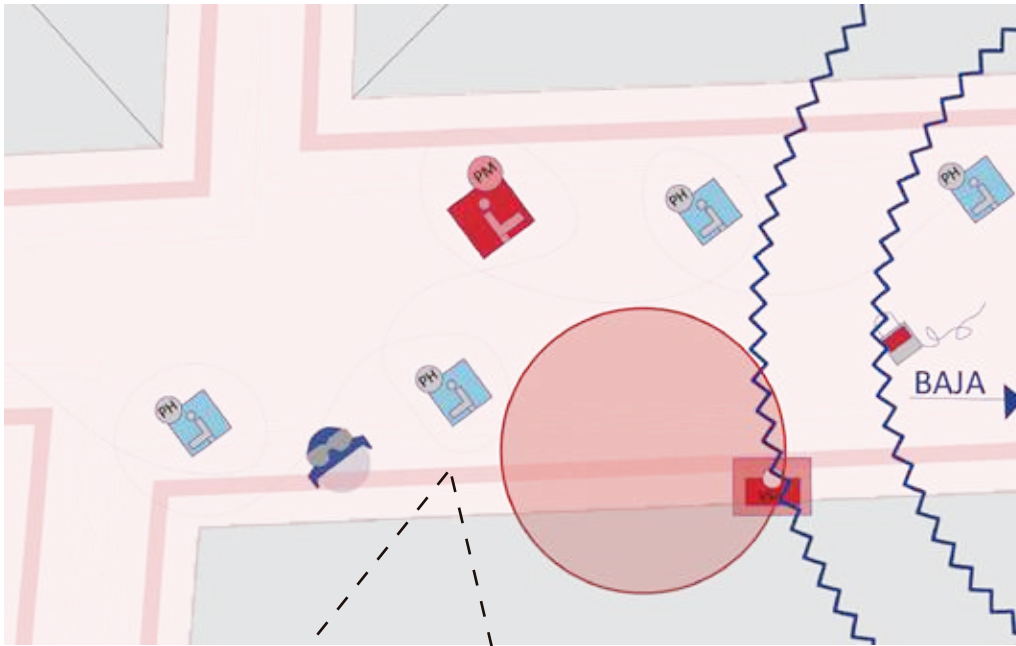
- RUTA DE COMERCIO INFORMAL EN MOVIMIENTO
 - RUTA DE CIRCULACIÓN DE PEATONES
 - INTERCAMBIO ECONÓMICO
 - VERJAS
- CONFLICTOS**

- CONFLICTO DE POLICÍAS MUNICIPALES
- SEGURIDAD MILITAR
- GRUPO DE MÁS DE DOS VENDEDORAS AMBULANTES DE PIE
- GRUPO DE MÁS DE TRES VENDEDORES BAJO PARASOLES
- CONFLICTO DE POLICÍAS CON VENDEDORES
- COMERCIO INFORMAL / VENTA A PEATONES

TIPOS DE CUBIERTAS DE COMERCIO

- VENDEDORES BAJO PARASOLES CUADRADOS
- VENDEDORES BAJO PARASOLES CIRCULARES
- COMERCIO FIJO BAJO CUBIERTAS DE ETERNIT O ZINC

MOBILIARIO

- CONTENEDORES DE BASURA
- MOBILIARIO DE DESCANSO
- POSTES
- SEMÁFOROS

VEHÍCULOS

- VEHÍCULO PEQUEÑOS
- AMBULANCIA
- MOTO
- TAXI
- BUSES

IMAGEN URBANA

- BAJO CONFORT AUDITIVO
- PUNTOS DE CONFLICTO ENTRE VEHICULOS Y PERSONAS
- VEGETACION



Figura: 58
Tramo 3 / Sección 2



- SEGURIDAD**
- POLICÍA MUNICIPAL
 - MILITARES
- SALUD**
- PUNTO DE SALUD (CRUZ ROJA)
- DIRECCIÓN**
- VENDEDORES QUE BAJAN
 - VENDEDORES QUE SUBEN
- PEATONES**
- PEATÓN HOMBRES
 - PEATÓN MUJERES
- VENDEDORES AMBULANTES HOMBRES**
- VENDEDORES AMBULANTES HOMBRES
- VENDEDORES AMBULANTES MUJERES**
- SENTADOS EN LA ACERA
 - VENDEDORES AMBULANTES MUJERES FIJAS EN UN LUGAR CON HIJOS
 - VENDEDORAS AMBULANTES MUJERES DE PIE (EN MOVIMIENTO)
 - VENDEDORAS AMBULANTES MUJERES DE PIE FIJAS EN UN LUGAR
- TIPOS DE CUBIERTAS DE COMERCIO**
- VENDEDORES BAJO PARASOLES CUADRADOS
 - VENDEDORES BAJO PARASOLES CIRCULARES
 - COMERCIO FIJO BAJO CUBIERTAS DE ETERNIT O ZINC
- VEHÍCULOS**
- VEHÍCULO PEQUEÑOS
 - AMBULANCIA
 - MOTO
 - TAXI
 - BUSES
- IMAGEN URBANA**
- BAJO CONFORT AUDITIVO
 - PUNTOS DE CONFLICTO ENTRE VEHICULOS Y PERSONAS
 - VEGETACION
- CONFLICTOS**
- CONFLICTO DE POLICÍAS MUNICIPALES
 - SEGURIDAD MILITAR
 - GRUPO DE MÁS DE DOS VENDEDORAS AMBULANTES DE PIE
 - GRUPO DE MÁS DE TRES VENDEDORES BAJO PARASOLES
 - CONFLICTO DE POLICÍAS CON VENDEDORES
 - COMERCIO INFORMAL / VENTA A PEATONES
- MOBILIARIO**
- CONTENEDORES DE BASURA
 - MOBILIARIO DE DESCANSO
 - POSTES
 - SEMÁFOROS
- OTROS**
- RUTA DE COMERCIO INFORMAL EN MOVIMIENTO
 - RUTA DE CIRCULACIÓN DE PEATONES
 - INTERCAMBIO ECONÓMICO
 - VERJAS

TRAMO 4

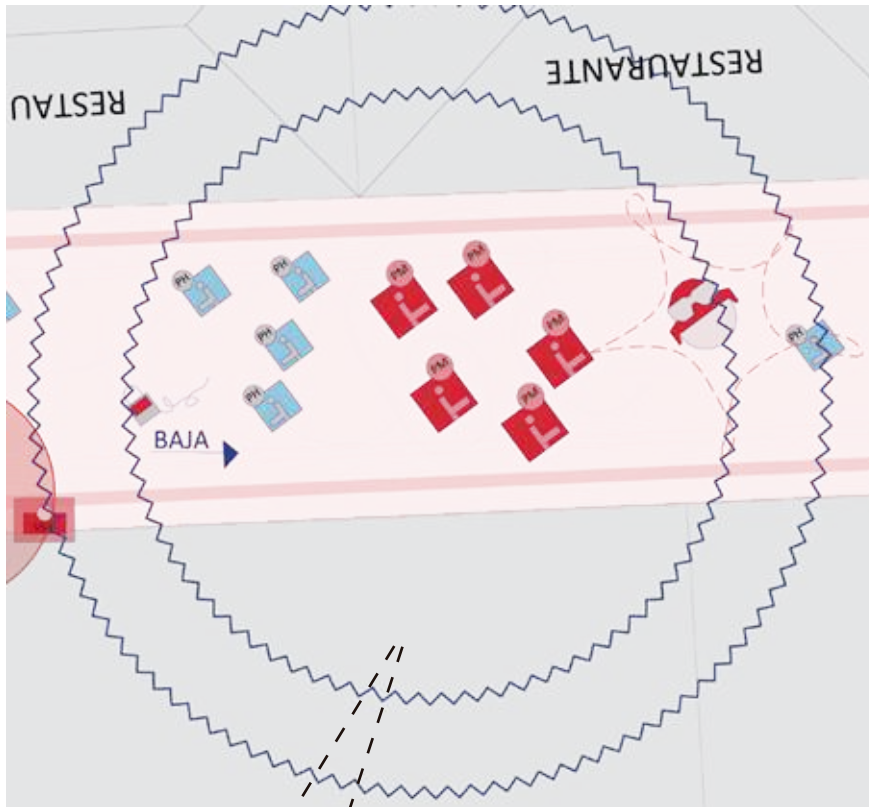

Figura: 59
Tramo 4





Figura: 60
Tramo 4 / sección 1

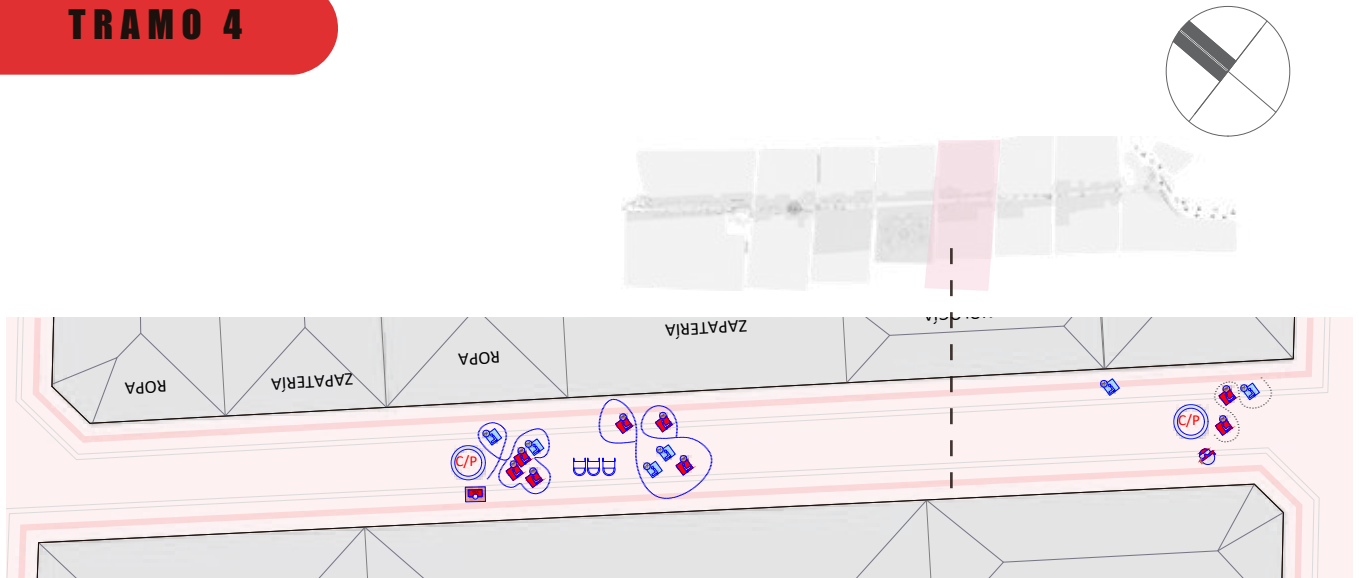
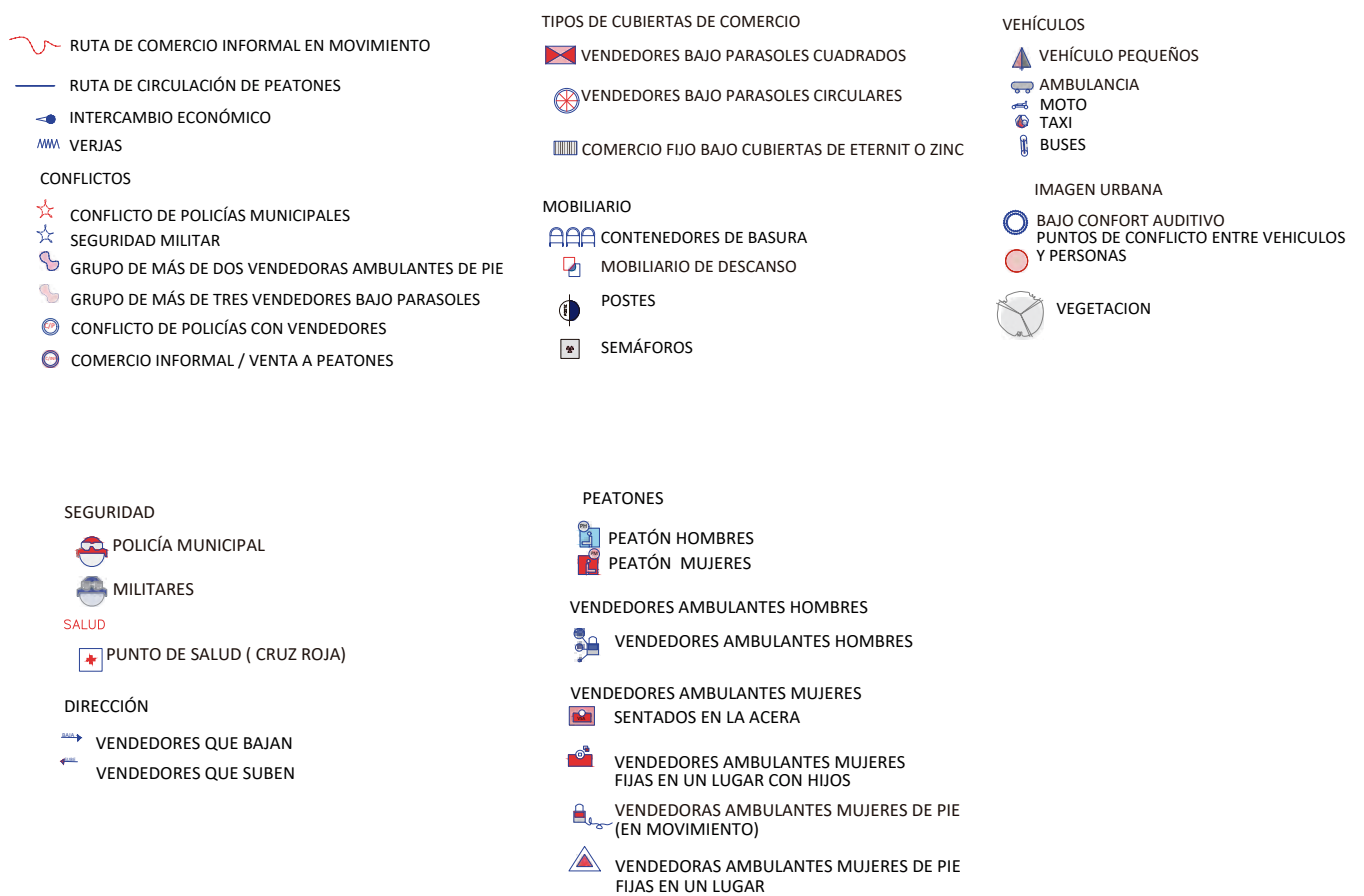

SEGURIDAD

POLICÍA MUNICIPAL

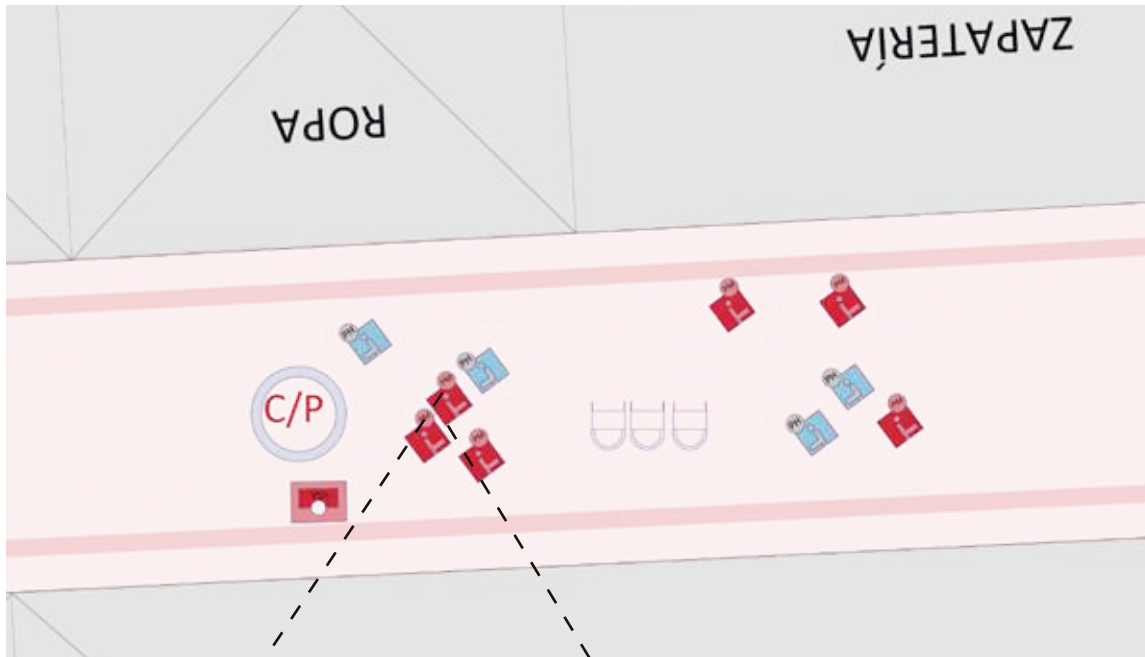
MILITARES

SALUD

PUNTO DE SALUD (CRUZ ROJA)

DIRECCIÓN

VENDEDORES QUE BAJAN

VENDEDORES QUE SUBEN

PEATONES

PEATÓN HOMBRES

PEATÓN MUJERES

VENDEDORES AMBULANTES HOMBRES

VENDEDORES AMBULANTES HOMBRES

VENDEDORES AMBULANTES MUJERES

SENTADOS EN LA ACERA

VENDEDORES AMBULANTES MUJERES FIJAS EN UN LUGAR CON HIJOS

VENDEDORAS AMBULANTES MUJERES DE PIE (EN MOVIMIENTO)

VENDEDORAS AMBULANTES MUJERES DE PIE FIJAS EN UN LUGAR

RUTA DE COMERCIO INFORMAL EN MOVIMIENTO

RUTA DE CIRCULACIÓN DE PEATONES

INTERCAMBIO ECONÓMICO

VERJAS

CONFLICTOS

CONFLICTO DE POLICÍAS MUNICIPALES

SEGURIDAD MILITAR

GRUPO DE MÁS DE DOS VENDEDORAS AMBULANTES DE PIE

GRUPO DE MÁS DE TRES VENDEDORES BAJO PARASOLES

CONFLICTO DE POLICÍAS CON VENDEDORES

COMERCIO INFORMAL / VENTA A PEATONES

TIPOS DE CUBIERTAS DE COMERCIO

VENDEDORES BAJO PARASOLES CUADRADOS

VENDEDORES BAJO PARASOLES CIRCULARES

COMERCIO FIJO BAJO CUBIERTAS DE ETERNIT O ZINC

MOBILIARIO

CONTENEDORES DE BASURA

MOBILIARIO DE DESCANSO

POSTES

SEMÁFOROS

VEHÍCULOS

VEHÍCULO PEQUEÑOS

AMBULANCIA

MOTO

TAXI

BUSES

IMAGEN URBANA

BAJO CONFORT AUDITIVO

PUNTOS DE CONFLICTO ENTRE VEHICULOS

VEGETACION



Figura: 61
Tramo 4 / sección 2



SEGURIDAD

POLICÍA MUNICIPAL

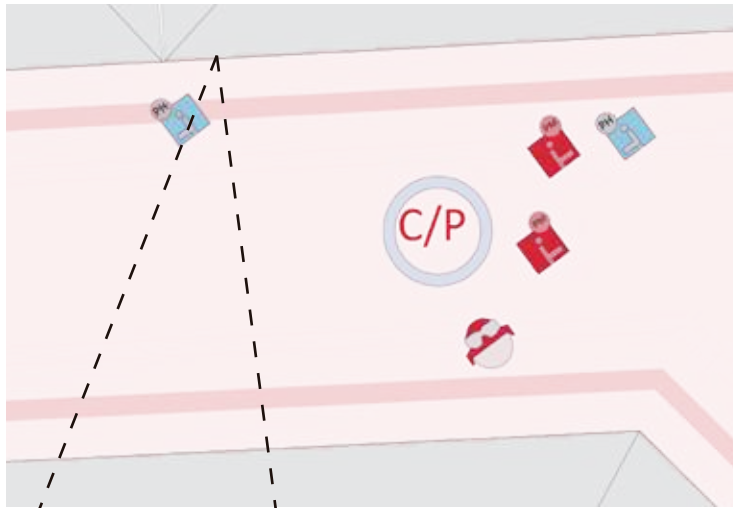
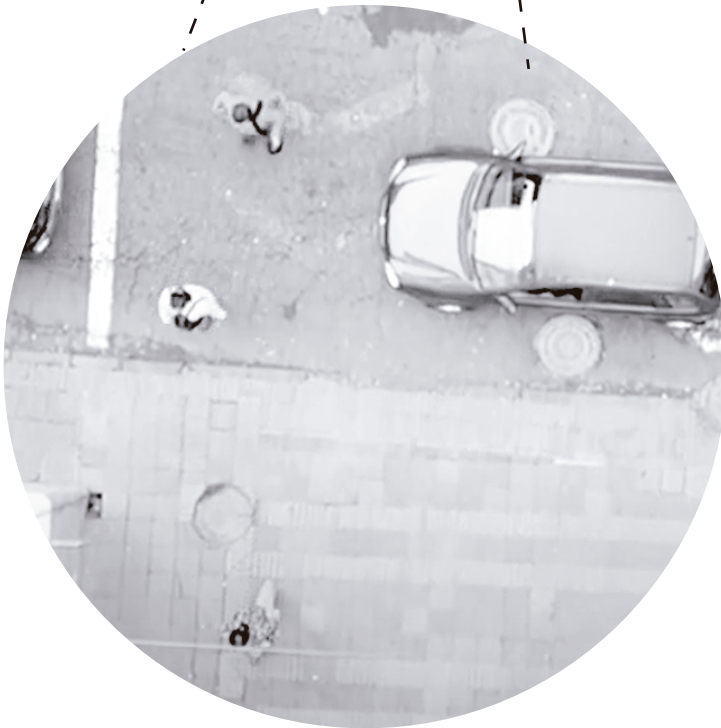
MILITARES

SALUD

PUNTO DE SALUD (CRUZ ROJA)

DIRECCIÓN

VENDEDORES QUE BAJAN

VENDEDORES QUE SUBEN

PEATONES

PEATÓN HOMBRES

PEATÓN MUJERES

VENDEDORES AMBULANTES HOMBRES

VENDEDORES AMBULANTES HOMBRES

VENDEDORES AMBULANTES MUJERES

SENTADOS EN LA ACERA

VENDEDORES AMBULANTES MUJERES FIJAS EN UN LUGAR CON HIJOS

VENDEDORAS AMBULANTES MUJERES DE PIE (EN MOVIMIENTO)

VENDEDORAS AMBULANTES MUJERES DE PIE FIJAS EN UN LUGAR

RUTA DE COMERCIO INFORMAL EN MOVIMIENTO

RUTA DE CIRCULACIÓN DE PEATONES

INTERCAMBIO ECONÓMICO

VERJAS

CONFLICTOS

CONFLICTO DE POLICÍAS MUNICIPALES

SEGURIDAD MILITAR

GRUPO DE MÁS DE DOS VENDEDORAS AMBULANTES DE PIE

GRUPO DE MÁS DE TRES VENDEDORAS BAJO PARASOLES

CONFLICTO DE POLICÍAS CON VENDEDORES

COMERCIO INFORMAL / VENTA A PEATONES

TIPOS DE CUBIERTAS DE COMERCIO

VENDEDORES BAJO PARASOLES CUADRADOS

VENDEDORES BAJO PARASOLES CIRCULARES

COMERCIO FIJO BAJO CUBIERTAS DE ETERNIT O ZINC

MOBILIARIO

CONTENEDORES DE BASURA

MOBILIARIO DE DESCANSO

POSTES

SEMÁFOROS

VEHÍCULOS

VEHÍCULO PEQUEÑOS

AMBULANCIA

MOTO

TAXI

BUSES

IMAGEN URBANA

BAJO CONFORT AUDITIVO

PUNTOS DE CONFLICTO ENTRE VEHÍCULOS Y PERSONAS

VEGETACION

TRAMO 5



Figura: 62
Tramo 5

- | | | |
|---|--|---|
| <ul style="list-style-type: none"> RUTA DE COMERCIO INFORMAL EN MOVIMIENTO RUTA DE CIRCULACIÓN DE PEATONES INTERCAMBIO ECONÓMICO VERJAS CONFLICTOS CONFLICTO DE POLICÍAS MUNICIPALES SEGURIDAD MILITAR GRUPO DE MÁS DE DOS VENDEADORAS AMBULANTES DE PIE GRUPO DE MÁS DE TRES VENDEDORES BAJO PARASOLES CONFLICTO DE POLICÍAS CON VENDEDORES COMERCIO INFORMAL / VENTA A PEATONES | <ul style="list-style-type: none"> TIPOS DE CUBIERTAS DE COMERCIO VENDEDORES BAJO PARASOLES CUADRADOS VENDEDORES BAJO PARASOLES CIRCULARES COMERCIO FIJO BAJO CUBIERTAS DE ETERNIT O ZINC MOBILIARIO CONTENEDORES DE BASURA MOBILIARIO DE DESCANSO POSTES SEMÁFOROS | <ul style="list-style-type: none"> VEHÍCULOS VEHÍCULO PEQUEÑOS AMBULANCIA MOTO TAXI BUSES IMAGEN URBANA BAJO CONFORT AUDITIVO PUNTOS DE CONFLICTO ENTRE VEHICULOS Y PERSONAS VEGETACION |
| <ul style="list-style-type: none"> SEGURIDAD POLICÍA MUNICIPAL MILITARES SALUD PUNTO DE SALUD (CRUZ ROJA) DIRECCIÓN VENDEDORES QUE BAJAN VENDEDORES QUE SUBEN | <ul style="list-style-type: none"> PEATONES PEATÓN HOMBRES PEATÓN MUJERES VENDEDORES AMBULANTES HOMBRES VENDEDORES AMBULANTES HOMBRES VENDEDORES AMBULANTES MUJERES SENTADOS EN LA ACERA VENDEDORES AMBULANTES MUJERES FIJAS EN UN LUGAR CON HIJOS VENDEADORAS AMBULANTES MUJERES DE PIE (EN MOVIMIENTO) VENDEADORAS AMBULANTES MUJERES DE PIE FIJAS EN UN LUGAR | |



Figura: 63
Tramo 5 / sección 1

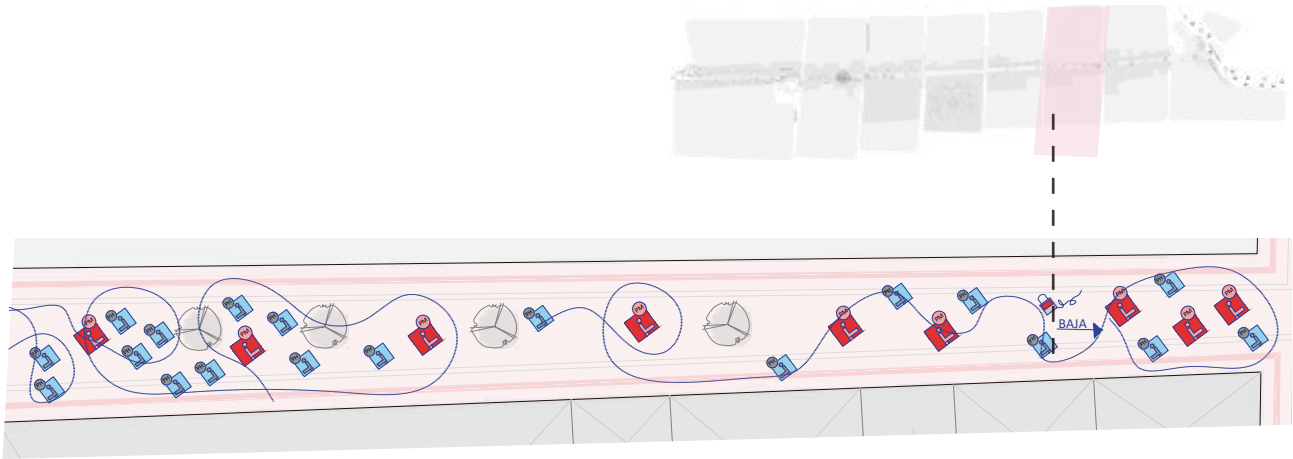
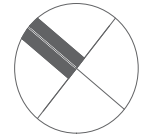

SEGURIDAD

POLICÍA MUNICIPAL

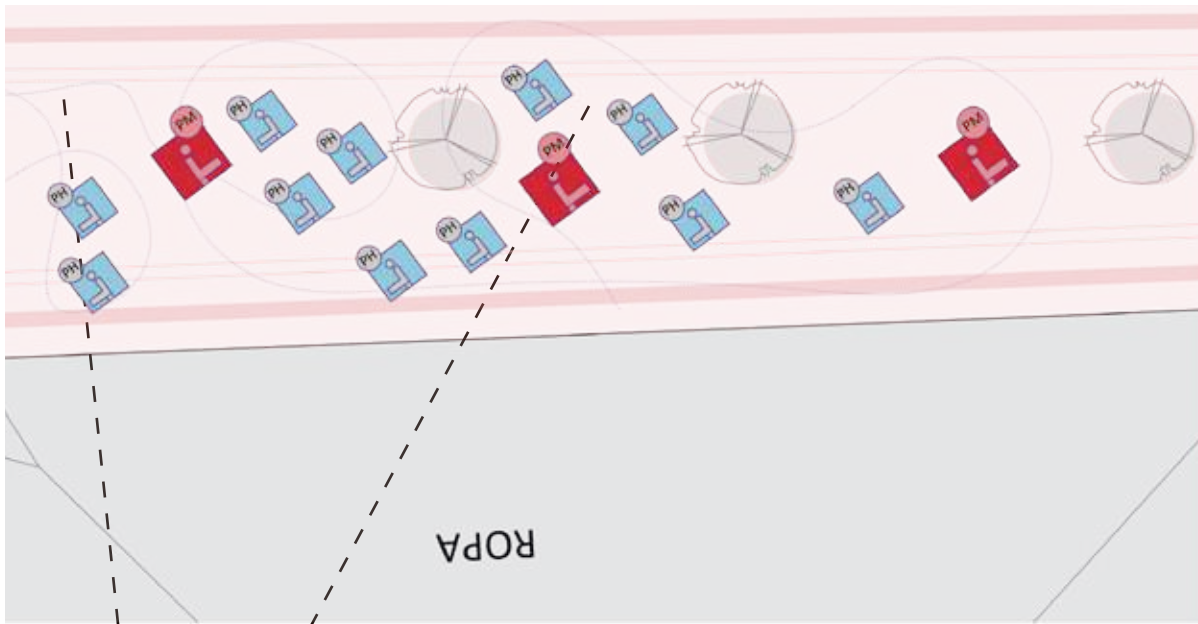
MILITARES

SALUD

PUNTO DE SALUD (CRUZ ROJA)

DIRECCIÓN

VENDEDORES QUE BAJAN

VENDEDORES QUE SUBEN

PEATONES

PEATÓN HOMBRES

PEATÓN MUJERES

VENDEDORES AMBULANTES HOMBRES

VENDEDORES AMBULANTES HOMBRES

VENDEDORES AMBULANTES MUJERES

SENTADOS EN LA ACERA

VENDEDORES AMBULANTES MUJERES FIJAS EN UN LUGAR CON HIJOS

VENDEDORES AMBULANTES MUJERES DE PIE (EN MOVIMIENTO)

VENDEDORES AMBULANTES MUJERES DE PIE FIJAS EN UN LUGAR

VENDEDORES AMBULANTES MUJERES DE PIE FIJAS EN UN LUGAR

VEHÍCULOS

VEHÍCULO PEQUEÑOS

AMBULANCIA

MOTO

TAXI

BUSES

IMAGEN URBANA

BAJO CONFORT AUDITIVO

PUNTOS DE CONFLICTO ENTRE VEHICULOS Y PERSONAS

VEGETACION

TIPOS DE CUBIERTAS DE COMERCIO

VENDEDORES BAJO PARASOLES CUADRADOS

VENDEDORES BAJO PARASOLES CIRCULARES

COMERCIO FIJO BAJO CUBIERTAS DE ETERNIT O ZINC

MOBILIARIO

CONTENEDORES DE BASURA

MOBILIARIO DE DESCANSO

POSTES

SEMÁFOROS

RUTA DE COMERCIO INFORMAL EN MOVIMIENTO

RUTA DE CIRCULACIÓN DE PEATONES

INTERCAMBIO ECONÓMICO

VERJAS

CONFLICTOS

CONFLICTO DE POLICÍAS MUNICIPALES

SEGURIDAD MILITAR

GRUPO DE MÁS DE DOS VENDEDORES AMBULANTES DE PIE

GRUPO DE MÁS DE TRES VENDEDORES BAJO PARASOLES

CONFLICTO DE POLICÍAS CON VENDEDORES

COMERCIO INFORMAL / VENTA A PEATONES



Figura: 64
Tramo 5 / sección 2



TRAMO 6

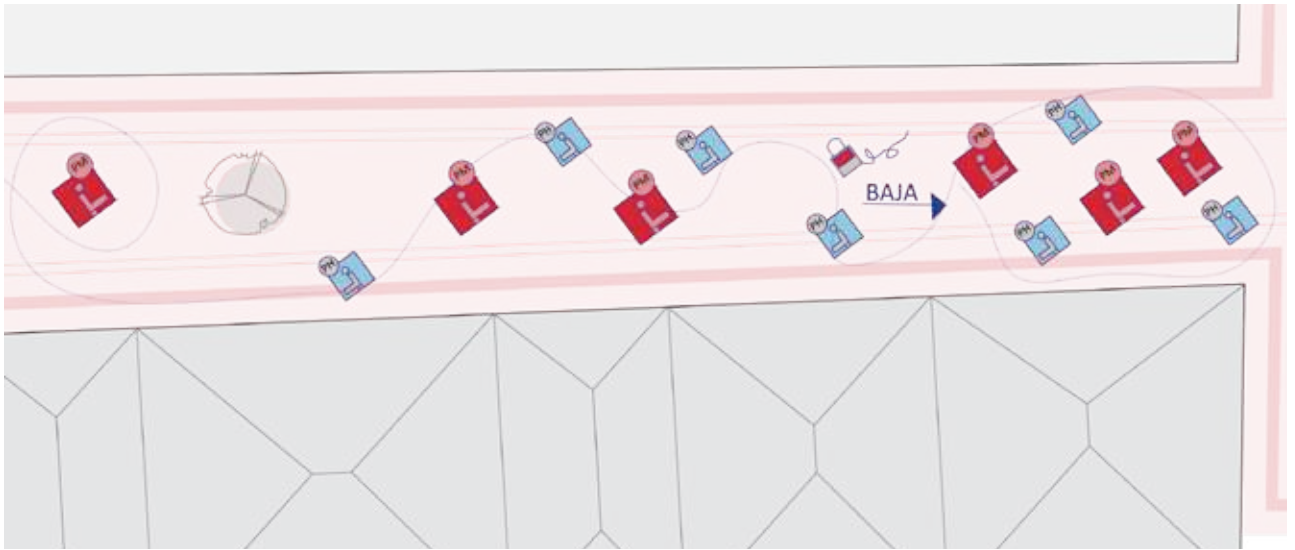
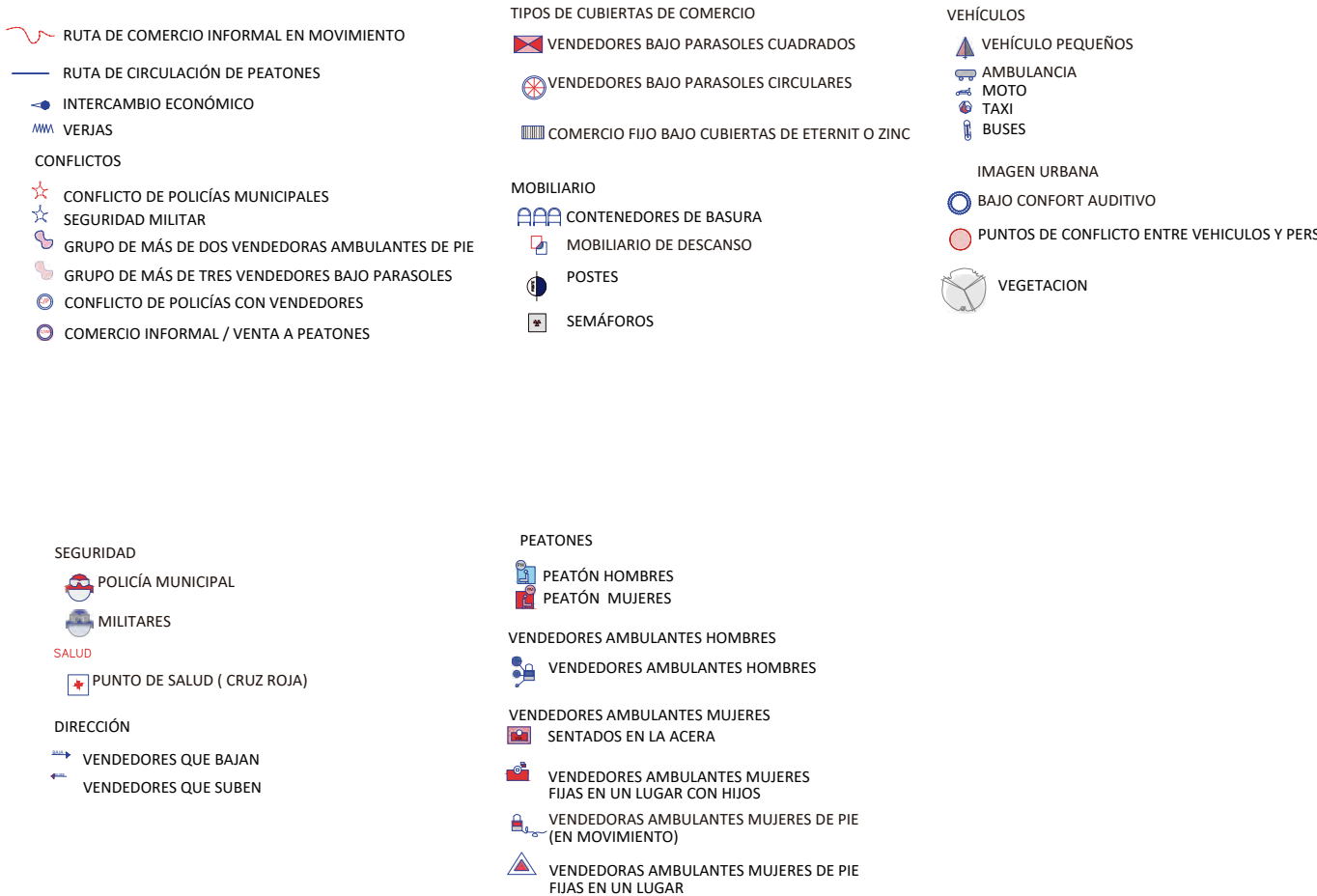

Figura: 65
Tramo 6

- | | | |
|---|---|---|
| <ul style="list-style-type: none"> RUTA DE COMERCIO INFORMAL EN MOVIMIENTO RUTA DE CIRCULACIÓN DE PEATONES INTERCAMBIO ECONÓMICO VERJAS CONFLICTOS CONFLICTO DE POLICÍAS MUNICIPALES SEGURIDAD MILITAR GRUPO DE MÁS DE DOS VENDEDORAS AMBULANTES DE PIE GRUPO DE MÁS DE TRES VENDEDORES BAJO PARASOLES CONFLICTO DE POLICÍAS CON VENDEDORES COMERCIO INFORMAL / VENTA A PEATONES | <ul style="list-style-type: none"> TIPOS DE CUBIERTAS DE COMERCIO VENDEDORES BAJO PARASOLES CUADRADOS VENDEDORES BAJO PARASOLES CIRCULARES COMERCIO FIJO BAJO CUBIERTAS DE ETERNIT O ZINC MOBILIARIO CONTENEDORES DE BASURA MOBILIARIO DE DESCANSO POSTES SEMÁFOROS | <ul style="list-style-type: none"> VEHÍCULOS VEHÍCULO PEQUEÑOS AMBULANCIA MOTO TAXI BUSES IMAGEN URBANA BAJO CONFORT AUDITIVO PUNTOS DE CONFLICTO ENTRE VEHICULOS Y PERSONAS VEGETACION |
| <ul style="list-style-type: none"> SEGURIDAD POLICÍA MUNICIPAL MILITARES SALUD PUNTO DE SALUD (CRUZ ROJA) DIRECCIÓN VENDEDORES QUE BAJAN VENDEDORES QUE SUBEN | <ul style="list-style-type: none"> PEATONES PEATÓN HOMBRES PEATÓN MUJERES VENDEDORES AMBULANTES HOMBRES VENDEDORES AMBULANTES HOMBRES VENDEDORES AMBULANTES MUJERES SENTADOS EN LA ACERA VENDEDORES AMBULANTES MUJERES FIJAS EN UN LUGAR CON HIJOS VENDEDORAS AMBULANTES MUJERES DE PIE (EN MOVIMIENTO) VENDEDORAS AMBULANTES MUJERES DE PIE FIJAS EN UN LUGAR | |



Figura: 66
Tramo 6 / sección 1

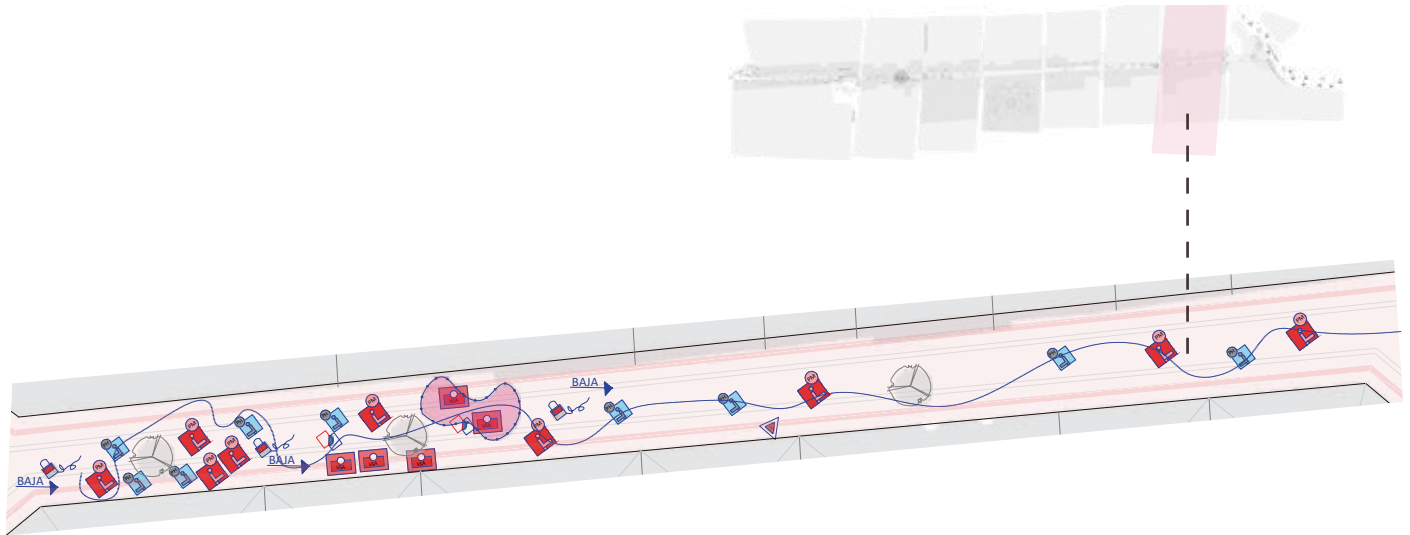
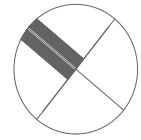

SEGURIDAD

POLICÍA MUNICIPAL

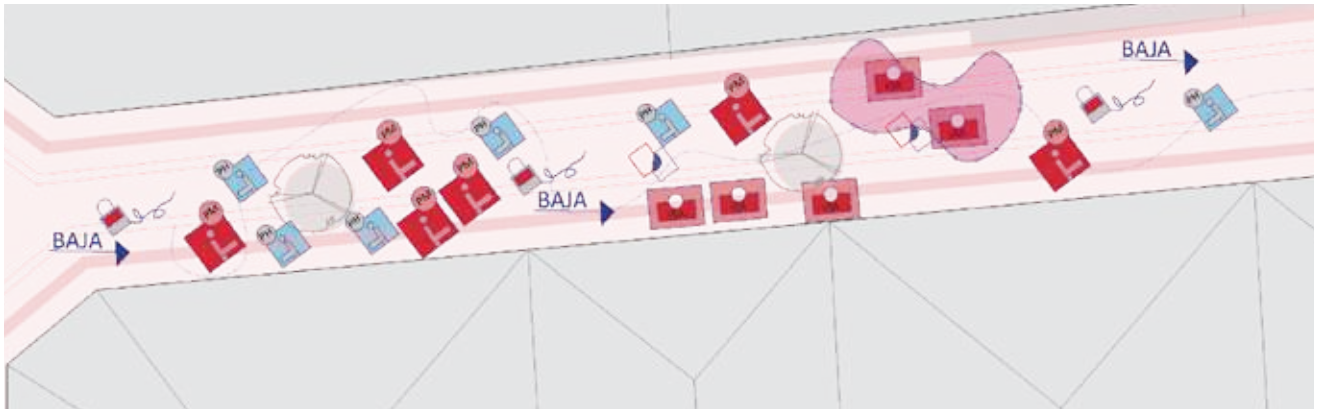
MILITARES

SALUD

PUNTO DE SALUD (CRUZ ROJA)

DIRECCIÓN

VENEDORES QUE BAJAN

VENEDORES QUE SUBEN

PEATONES

PEATÓN HOMBRES

PEATÓN MUJERES

VENEDORES AMBULANTES HOMBRES

VENEDORES AMBULANTES HOMBRES

VENEDORES AMBULANTES MUJERES

SENTADOS EN LA ACERA

VENEDORES AMBULANTES MUJERES FIJAS EN UN LUGAR CON HIJOS

VENEDORAS AMBULANTES MUJERES DE PIE (EN MOVIMIENTO)

VENEDORAS AMBULANTES MUJERES DE PIE FIJAS EN UN LUGAR

VENEDORAS AMBULANTES MUJERES DE PIE FIJAS EN UN LUGAR

VEHÍCULOS

VEHÍCULO PEQUEÑOS

AMBULANCIA

MOTO

TAXI

BUSES

IMAGEN URBANA

BAJO CONFORT AUDITIVO

PUNTOS DE CONFLICTO ENTRE VEHICULOS Y PERSONAS

VEGETACION

RUTA DE COMERCIO INFORMAL EN MOVIMIENTO

RUTA DE CIRCULACIÓN DE PEATONES

INTERCAMBIO ECONÓMICO

VERJAS

CONFLICTOS

CONFLICTO DE POLICÍAS MUNICIPALES

SEGURIDAD MILITAR

GRUPO DE MÁS DE DOS VENEDORAS AMBULANTES DE PIE

GRUPO DE MÁS DE TRES VENEDORES BAJO PARASOLES

CONFLICTO DE POLICÍAS CON VENEDORES

COMERCIO INFORMAL / VENTA A PEATONES

TIPOS DE CUBIERTAS DE COMERCIO

VENEDORES BAJO PARASOLES CUADRADOS

VENEDORES BAJO PARASOLES CIRCULARES

COMERCIO FIJO BAJO CUBIERTAS DE ETERNIT O ZINC

MOBILIARIO

CONTENEDORES DE BASURA

MOBILIARIO DE DESCANSO

POSTES

SEMÁFOROS



Figura: 67
Tramo 6/ sección 2



SEGURIDAD

POLICÍA MUNICIPAL

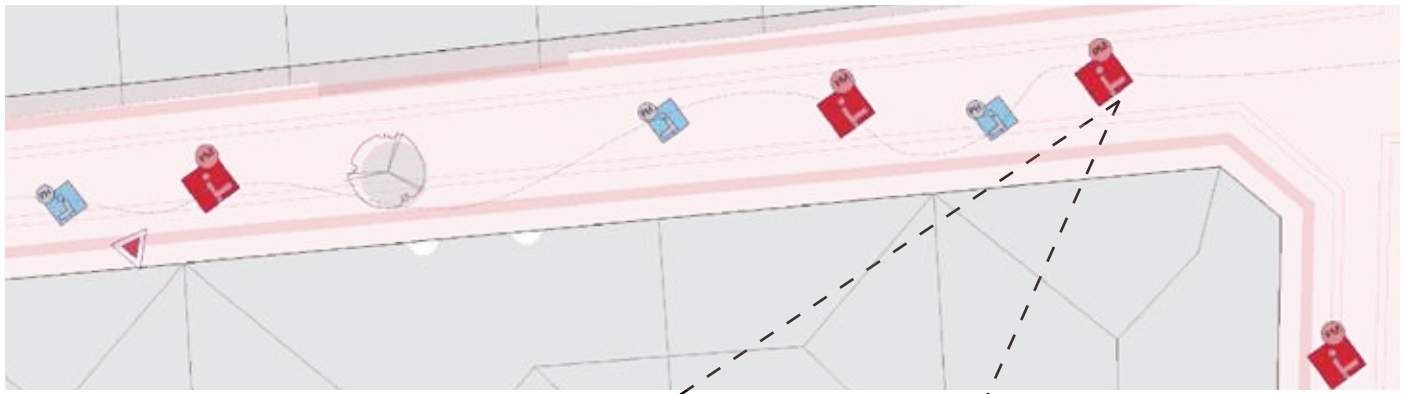
MILITARES

SALUD

PUNTO DE SALUD (CRUZ ROJA)

DIRECCIÓN

VENDEDORES QUE BAJAN

VENDEDORES QUE SUBEN

PEATONES

PEATÓN HOMBRES

PEATÓN MUJERES

VENDEDORES AMBULANTES HOMBRES

VENDEDORES AMBULANTES HOMBRES

VENDEDORES AMBULANTES MUJERES

SENTADOS EN LA ACERA

VENDEDORES AMBULANTES MUJERES FIJAS EN UN LUGAR CON HIJOS

VENDEDORAS AMBULANTES MUJERES DE PIE (EN MOVIMIENTO)

VENDEDORAS AMBULANTES MUJERES DE PIE FIJAS EN UN LUGAR

RUTA DE COMERCIO INFORMAL EN MOVIMIENTO

RUTA DE CIRCULACIÓN DE PEATONES

INTERCAMBIO ECONÓMICO

VERJAS

CONFLICTOS

CONFLICTO DE POLICÍAS MUNICIPALES

SEGURIDAD MILITAR

GRUPO DE MÁS DE DOS VENDEDORAS AMBULANTES DE PIE

GRUPO DE MÁS DE TRES VENDEDORES BAJO PARASOLES

CONFLICTO DE POLICÍAS CON VENDEDORES

COMERCIO INFORMAL / VENTA A PEATONES

TIPOS DE CUBIERTAS DE COMERCIO

VENDEDORES BAJO PARASOLES CUADRADOS

VENDEDORES BAJO PARASOLES CIRCULARES

COMERCIO FIJO BAJO CUBIERTAS DE ETERNIT O ZINC

MOBILIARIO

CONTENEDORES DE BASURA

MOBILIARIO DE DESCANSO

POSTES

SEMÁFOROS

VEHÍCULOS

VEHÍCULO PEQUEÑOS

AMBULANCIA

MOTO

TAXI

BUSES

IMAGEN URBANA

BAJO CONFORT AUDITIVO

PUNTOS DE CONFLICTO ENTRE VEHICULOS Y PERSONAS

VEGETACION

TRAMO 7



Figura: 68
Tramo 7



Figura: 69
Tramo 7 / sección 1

SEGURIDAD

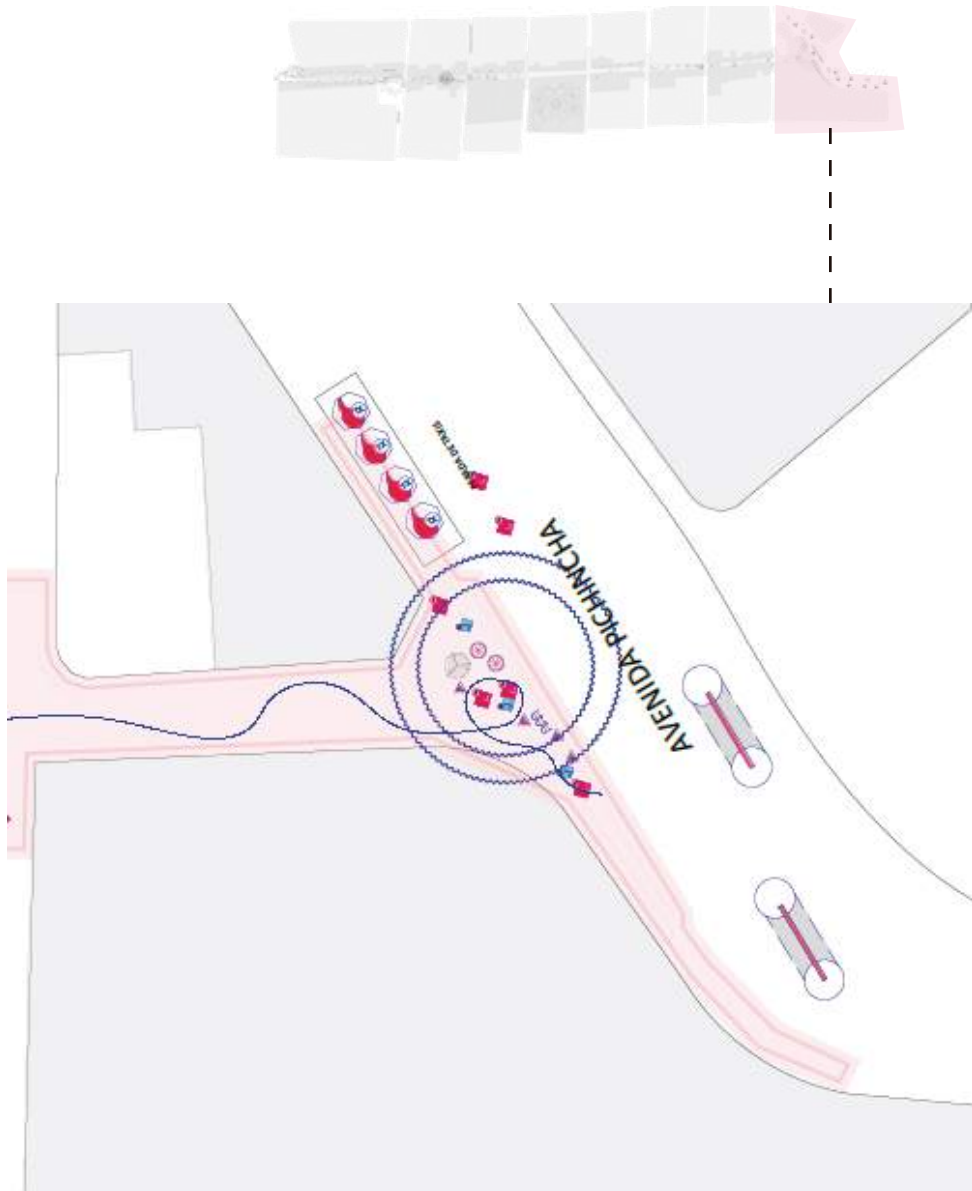
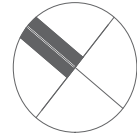
- POLICÍA MUNICIPAL
- MILITARES
- SALUD
- PUNTO DE SALUD (CRUZ ROJA)

DIRECCIÓN

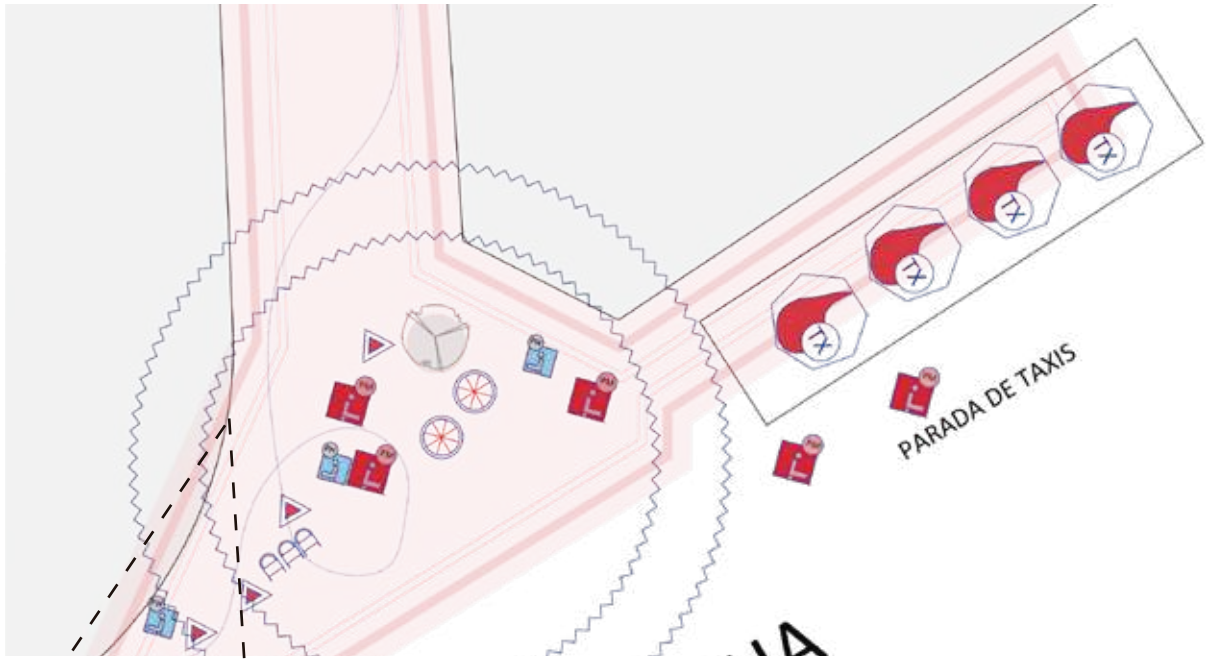
- VENDEDORES QUE BAJAN
- VENDEDORES QUE SUBEN

PEATONES

- PEATÓN HOMBRES
- PEATÓN MUJERES

VENDEDORES AMBULANTES HOMBRES

- VENDEDORES AMBULANTES HOMBRES

VENDEDORES AMBULANTES MUJERES

- SENTADOS EN LA ACERA
- VENDEDORES AMBULANTES MUJERES FIJAS EN UN LUGAR CON HIJOS
- VENDEDORAS AMBULANTES MUJERES DE PIE (EN MOVIMIENTO)
- VENDEDORAS AMBULANTES MUJERES DE PIE FIJAS EN UN LUGAR

VEHÍCULOS

- VEHÍCULO PEQUEÑOS
- AMBULANCIA
- MOTO
- TAXI
- BUSES

IMAGEN URBANA

- BAJO CONFORT AUDITIVO
- PUNTOS DE CONFLICTO ENTRE VEHICULOS Y PERSONAS
- VEGETACION

RUTA DE COMERCIO INFORMAL EN MOVIMIENTO

RUTA DE CIRCULACIÓN DE PEATONES

INTERCAMBIO ECONÓMICO

VERJAS

CONFLICTOS

- CONFLICTO DE POLICÍAS MUNICIPALES
- SEGURIDAD MILITAR
- GRUPO DE MÁS DE DOS VENDEDORAS AMBULANTES DE PIE
- GRUPO DE MÁS DE TRES VENDEDORES BAJO PARASOLES
- CONFLICTO DE POLICÍAS CON VENDEDORES
- COMERCIO INFORMAL / VENTA A PEATONES

TIPOS DE CUBIERTAS DE COMERCIO

- VENDEDORES BAJO PARASOLES CUADRADOS
- VENDEDORES BAJO PARASOLES CIRCULARES
- COMERCIO FIJO BAJO CUBIERTAS DE ETERNIT O ZINC

MOBILIARIO

- CONTENEDORES DE BASURA
- MOBILIARIO DE DESCANSO
- POSTES
- SEMÁFOROS



Figura: 70
Cartografía calle Chile / horario 13:00 pm.
Plano general





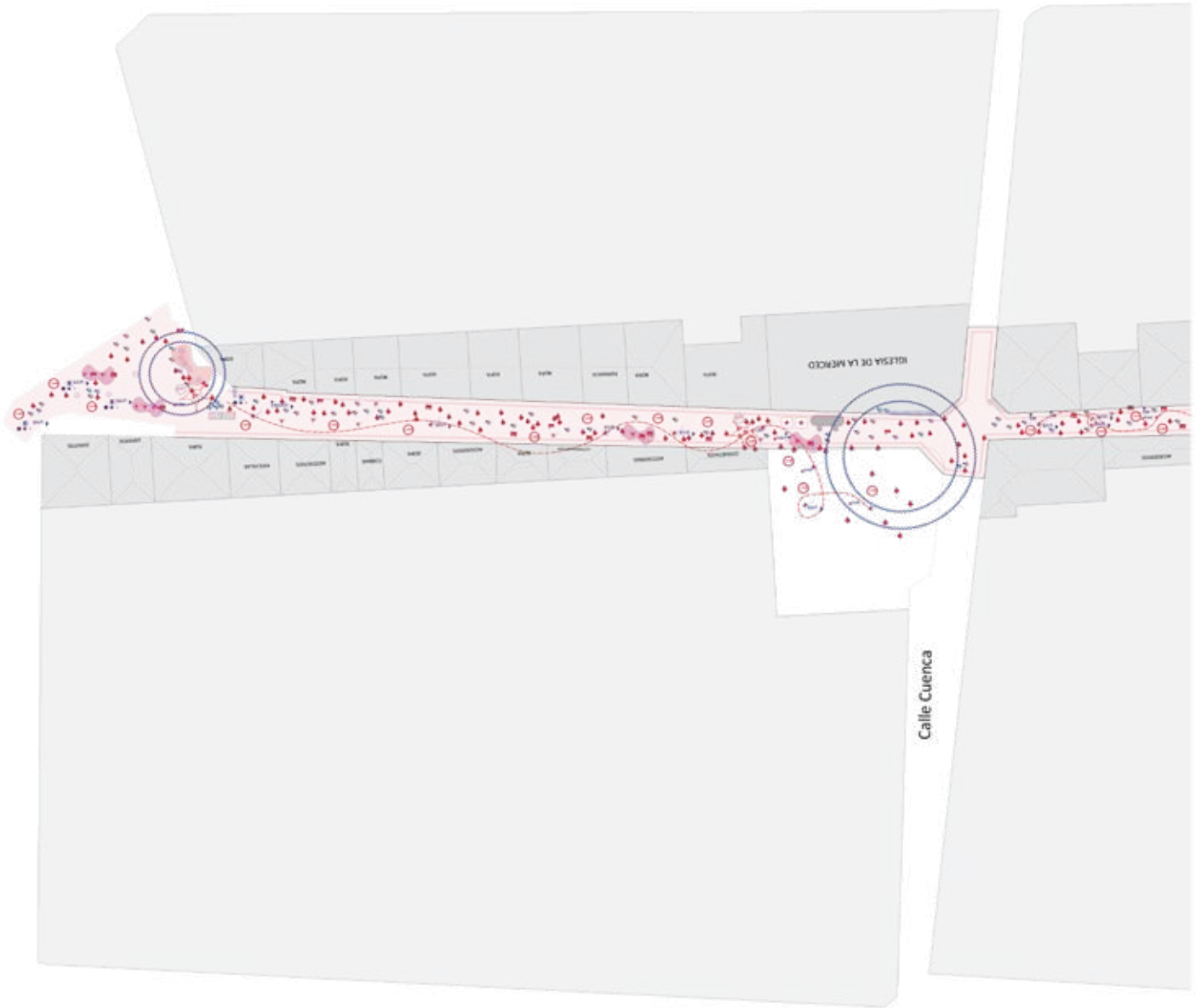
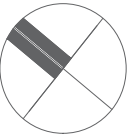
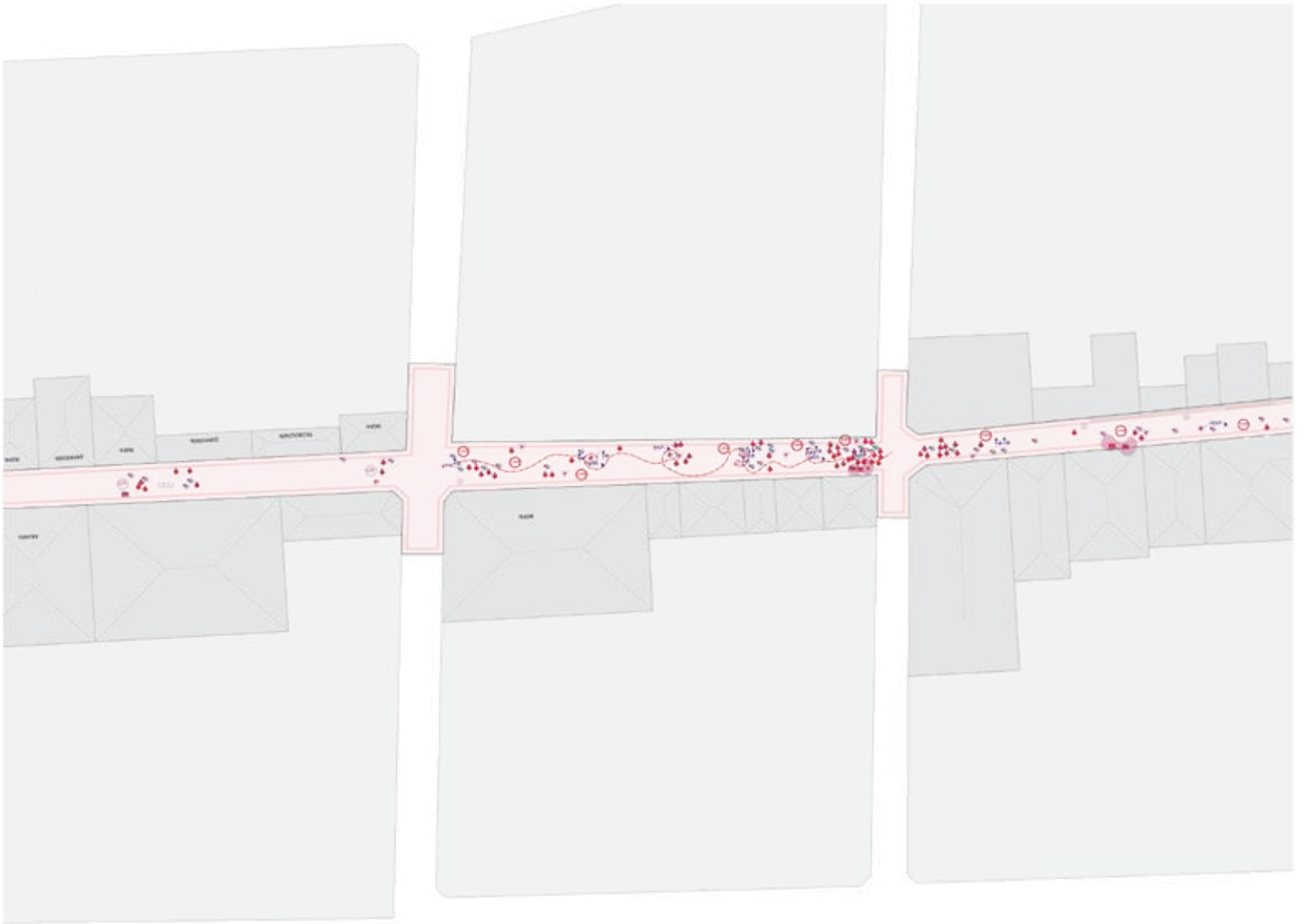

TRAMO 1



FIGURA 71 Tramo 1

- | | | |
|--|---|---|
| <ul style="list-style-type: none"> RUTA DE COMERCIO INFORMAL EN MOVIMIENTO RUTA DE CIRCULACIÓN DE PEATONES INTERCAMBIO ECONÓMICO VERJAS CONFLICTOS CONFLICTO DE POLICÍAS MUNICIPALES SEGURIDAD MILITAR GRUPO DE MÁS DE DOS VENDEDORAS AMBULANTES DE PIE GRUPO DE MÁS DE TRES VENDEDORES BAJO PARASOLES CONFLICTO DE POLICÍAS CON VENDEDORES COMERCIO INFORMAL / VENTA A PEATONES | <ul style="list-style-type: none"> TIPOS DE CUBIERTAS DE COMERCIO VENDEDORES BAJO PARASOLES CUADRADOS VENDEDORES BAJO PARASOLES CIRCULARES COMERCIO FIJO BAJO CUBIERTAS DE ETERNIT O ZINC MOBILIARIO CONTENEDORES DE BASURA MOBILIARIO DE DESCANSO POSTES SEMÁFOROS | <ul style="list-style-type: none"> VEHÍCULOS VEHÍCULO PEQUEÑOS AMBULANCIA MOTO TAXI BUSES IMAGEN URBANA BAJO CONFORT AUDITIVO PUNTOS DE CONFLICTO ENTRE VEHICULOS Y PERSONAS VEGETACION |
|--|---|---|

- SEGURIDAD**
- POLICÍA MUNICIPAL
- MILITARES
- SALUD**
- PUNTO DE SALUD (CRUZ ROJA)
- DIRECCIÓN**
- VENDEDORES QUE BAJAN
- VENDEDORES QUE SUBEN

- PEATONES**
- PEATÓN HOMBRES
- PEATÓN MUJERES
- VENDEDORES AMBULANTES HOMBRES**
- VENDEDORES AMBULANTES HOMBRES
- VENDEDORES AMBULANTES MUJERES**
- SENTADOS EN LA ACERA
- VENDEDORES AMBULANTES MUJERES FIJAS EN UN LUGAR CON HIJOS
- VENDEDORAS AMBULANTES MUJERES DE PIE (EN MOVIMIENTO)
- VENDEDORAS AMBULANTES MUJERES DE PIE FIJAS EN UN LUGAR

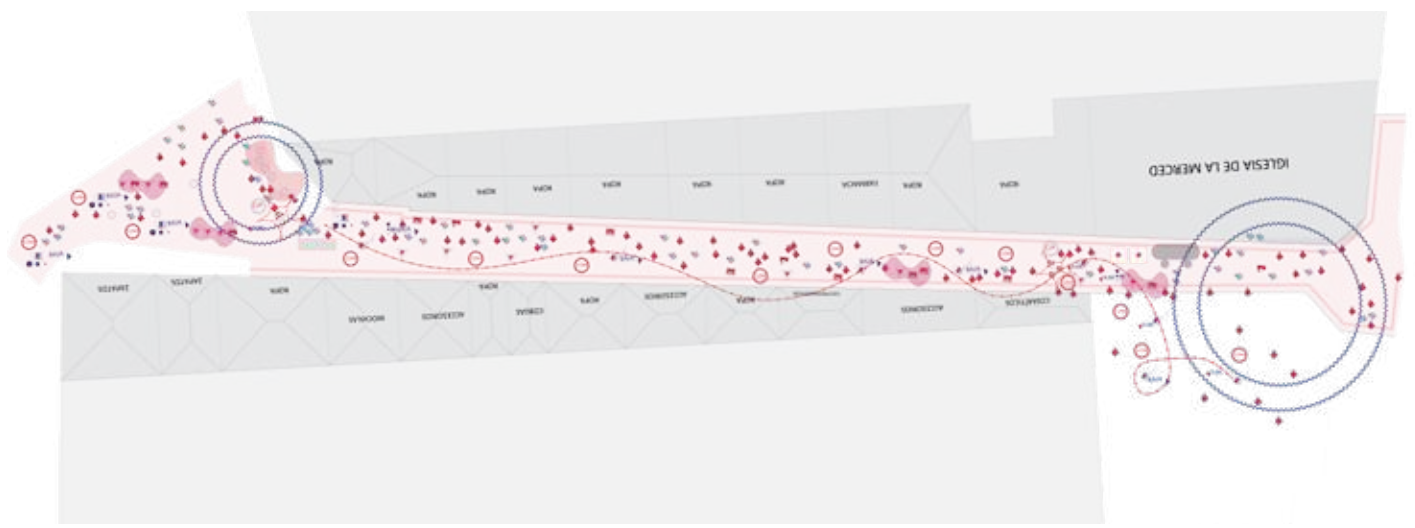
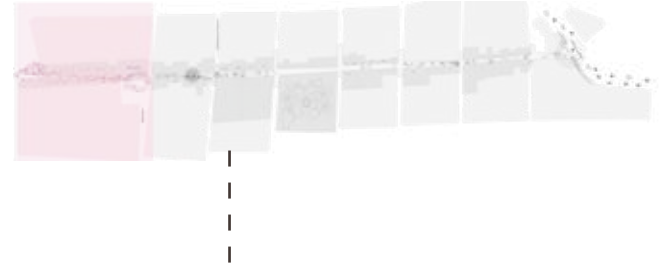
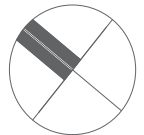

FIGURA : Tramo 1 – Sección 1

- | | | |
|---|---|---|
| <ul style="list-style-type: none"> RUTA DE COMERCIO INFORMAL EN MOVIMIENTO RUTA DE CIRCULACIÓN DE PEATONES INTERCAMBIO ECONÓMICO VERJAS CONFLICTOS CONFLICTO DE POLICÍAS MUNICIPALES SEGURIDAD MILITAR GRUPO DE MÁS DE DOS VENDEDORAS AMBULANTES DE PIE GRUPO DE MÁS DE TRES VENDEDORES BAJO PARASOLES CONFLICTO DE POLICÍAS CON VENDEDORES COMERCIO INFORMAL / VENTA A PEATONES | <ul style="list-style-type: none"> TIPOS DE CUBIERTAS DE COMERCIO VENDEDORES BAJO PARASOLES CUADRADOS VENDEDORES BAJO PARASOLES CIRCULARES COMERCIO FIJO BAJO CUBIERTAS DE ETERNIT O ZINC MOBILIARIO CONTENEDORES DE BASURA MOBILIARIO DE DESCANSO POSTES SEMÁFOROS | <ul style="list-style-type: none"> VEHÍCULOS VEHÍCULO PEQUEÑOS AMBULANCIA MOTO TAXI BUSES IMAGEN URBANA BAJO CONFORT AUDITIVO PUNTOS DE CONFLICTO ENTRE VEHICULOS Y PERSONAS VEGETACION |
| <ul style="list-style-type: none"> PEATONES PEATÓN HOMBRES PEATÓN MUJERES VENDEDORES AMBULANTES HOMBRES VENDEDORES AMBULANTES HOMBRES VENDEDORES AMBULANTES MUJERES SENTADOS EN LA ACERA VENDEDORES AMBULANTES MUJERES FIJAS EN UN LUGAR CON HIJOS VENDEDORAS AMBULANTES MUJERES DE PIE (EN MOVIMIENTO) VENDEDORAS AMBULANTES MUJERES DE PIE FIJAS EN UN LUGAR | <ul style="list-style-type: none"> SEGURIDAD POLICÍA MUNICIPAL MILITARES SALUD PUNTO DE SALUD (CRUZ ROJA) DIRECCIÓN VENDEDORES QUE BAJAN VENDEDORES QUE SUBEN | |



FIGURA 73: Tramo 1 Sección 2

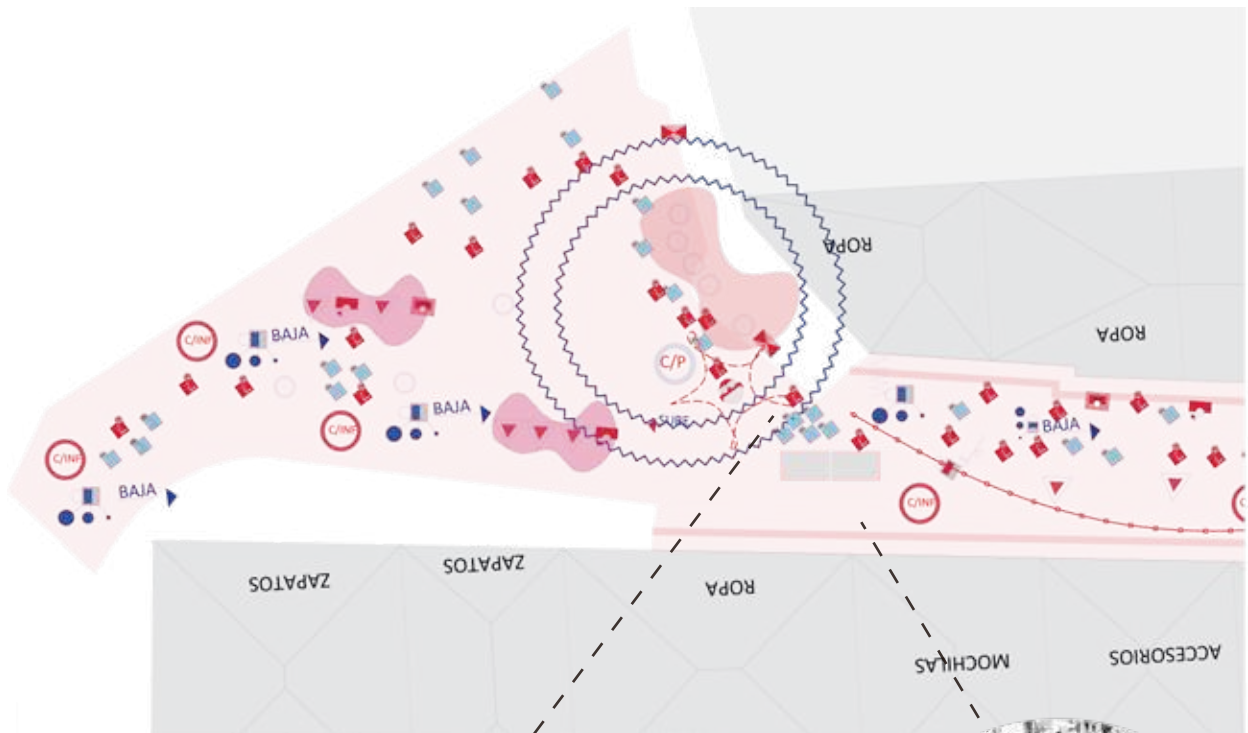

- RUTA DE COMERCIO INFORMAL EN MOVIMIENTO
- RUTA DE CIRCULACIÓN DE PEATONES
- INTERCAMBIO ECONÓMICO
- VERJAS
- CONFLICTOS
 - CONFLICTO DE POLICÍAS MUNICIPALES
 - SEGURIDAD MILITAR
 - GRUPO DE MÁS DE DOS VENDEDORAS AMBULANTES DE PIE
 - GRUPO DE MÁS DE TRES VENDEDORES BAJO PARASOLES
 - CONFLICTO DE POLICÍAS CON VENDEDORES
 - COMERCIO INFORMAL / VENTA A PEATONES
- TIPOS DE CUBIERTAS DE COMERCIO
 - VENDEDORES BAJO PARASOLES CUADRADOS
 - VENDEDORES BAJO PARASOLES CIRCULARES
 - COMERCIO FIJO BAJO CUBIERTAS DE ETERNIT O ZINC
- MOBILIARIO
 - CONTENEDORES DE BASURA
 - MOBILIARIO DE DESCANSO
 - POSTES
 - SEMÁFOROS
- VEHÍCULOS
 - VEHÍCULO PEQUEÑOS
 - AMBULANCIA
 - MOTO
 - TAXI
 - BUSES
- IMAGEN URBANA
 - BAJO CONFORT AUDITIVO
 - PUNTOS DE CONFLICTO ENTRE VEHÍCULOS Y PERSONAS
 - VEGETACION
- PEATONES
 - PEATÓN HOMBRES
 - PEATÓN MUJERES
- VENDEDORES AMBULANTES HOMBRES
 - VENDEDORES AMBULANTES HOMBRES
- VENDEDORES AMBULANTES MUJERES
 - VENDEDORES AMBULANTES MUJERES SENTADOS EN LA ACERA
 - VENDEDORES AMBULANTES MUJERES FIJAS EN UN LUGAR CON HIJOS
 - VENDEDORAS AMBULANTES MUJERES DE PIE (EN MOVIMIENTO)
 - VENDEDORAS AMBULANTES MUJERES DE PIE FIJAS EN UN LUGAR
- SEGURIDAD
 - POLICÍA MUNICIPAL
 - MILITARES
- SALUD
 - PUNTO DE SALUD (CRUZ ROJA)
- DIRECCIÓN
 - VENDEDORES QUE BAJAN
 - VENDEDORES QUE SUBEN

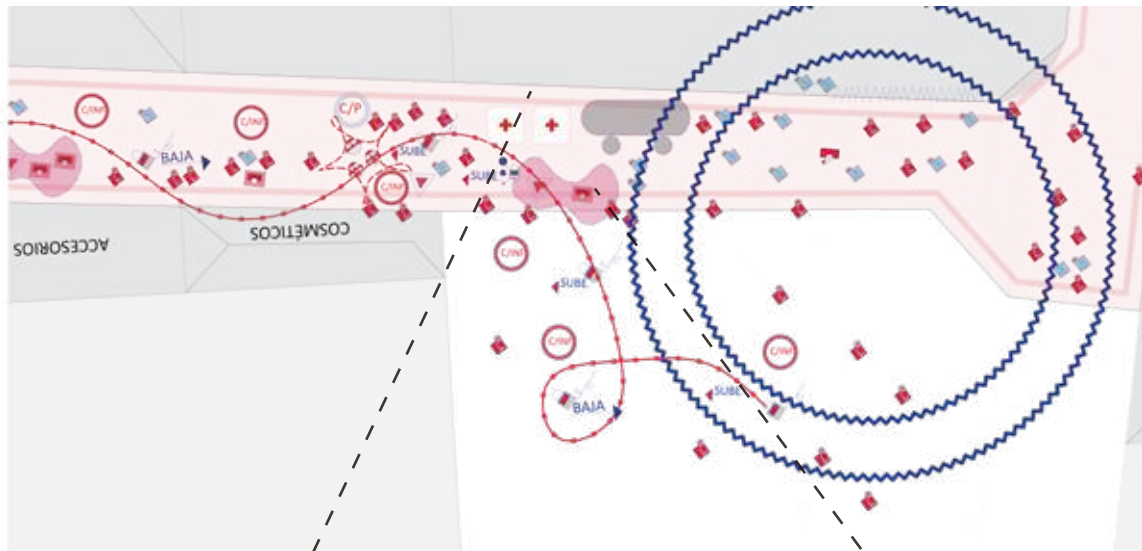
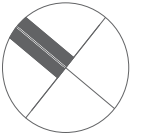

TRAMO 2



FIGURA 74: Tramo 2

RUTA DE COMERCIO INFORMAL EN MOVIMIENTO

RUTA DE CIRCULACIÓN DE PEATONES

INTERCAMBIO ECONÓMICO

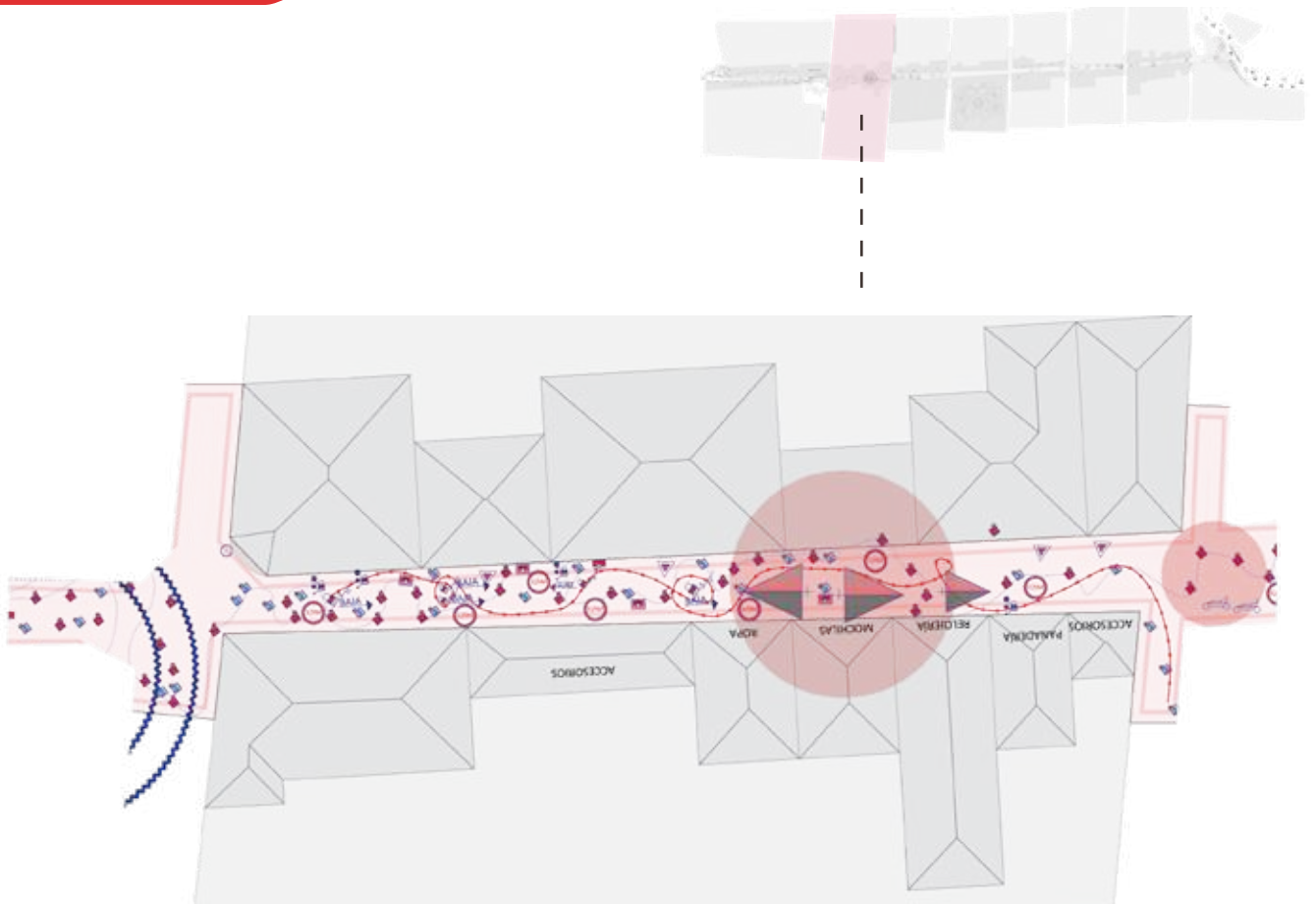
VERJAS

CONFLICTOS

CONFLICTO DE POLICÍAS MUNICIPALES

SEGURIDAD MILITAR

GRUPO DE MÁS DE DOS VENDEDORAS AMBULANTES DE PIE

GRUPO DE MÁS DE TRES VENDEDORES BAJO PARASOLES

CONFLICTO DE POLICÍAS CON VENDEDORES

COMERCIO INFORMAL / VENTA A PEATONES

SEGURIDAD

POLICÍA MUNICIPAL

MILITARES

SALUD

PUNTO DE SALUD (CRUZ ROJA)

DIRECCIÓN

VENDEDORES QUE BAJAN

VENDEDORES QUE SUBEN

TIPOS DE CUBIERTAS DE COMERCIO

VENDEDORES BAJO PARASOLES CUADRADOS

VENDEDORES BAJO PARASOLES CIRCULARES

COMERCIO FIJO BAJO CUBIERTAS DE ETERNIT O ZINC

MOBILIARIO

CONTENEDORES DE BASURA

MOBILIARIO DE DESCANSO

POSTES

SEMÁFOROS

PEATONES

PEATÓN HOMBRES

PEATÓN MUJERES

VENDEDORES AMBULANTES HOMBRES

VENDEDORES AMBULANTES HOMBRES

VENDEDORES AMBULANTES MUJERES

SENTADOS EN LA ACERA

VENDEDORES AMBULANTES MUJERES FIJAS EN UN LUGAR CON HIJOS

VENDEDORAS AMBULANTES MUJERES DE PIE (EN MOVIMIENTO)

VENDEDORAS AMBULANTES MUJERES DE PIE FIJAS EN UN LUGAR

VEHÍCULOS

VEHÍCULO PEQUEÑOS

AMBULANCIA

MOTO

TAXI

BUSES

IMAGEN URBANA

BAJO CONFORT AUDITIVO

PUNTOS DE CONFLICTO ENTRE VEHICULOS Y PERSONAS

VEGETACION



FIGURA 75: Tramo 2 Sección 1



- SEGURIDAD**
- POLICÍA MUNICIPAL
 - MILITARES
- SALUD**
- PUNTO DE SALUD (CRUZ ROJA)
- DIRECCIÓN**
- VENDEDORES QUE BAJAN
 - VENDEDORES QUE SUBEN

- PEATONES**
- PEATÓN HOMBRES
 - PEATÓN MUJERES
- VENDEDORES AMBULANTES HOMBRES**
- VENDEDORES AMBULANTES HOMBRES
- VENDEDORES AMBULANTES MUJERES**
- SENTADOS EN LA ACERA
 - VENDEDORES AMBULANTES MUJERES FIJAS EN UN LUGAR CON HIJOS
 - VENDEDORES AMBULANTES MUJERES DE PIE (EN MOVIMIENTO)
 - VENDEDORES AMBULANTES MUJERES DE PIE FIJAS EN UN LUGAR

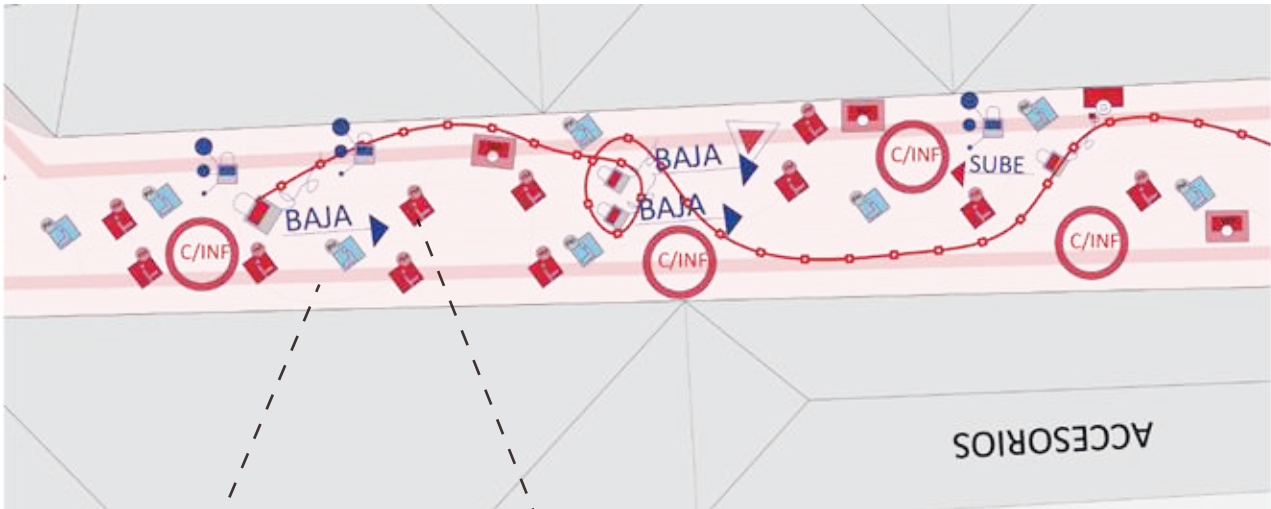
- RUTA DE COMERCIO INFORMAL EN MOVIMIENTO
 - RUTA DE CIRCULACIÓN DE PEATONES
 - INTERCAMBIO ECONÓMICO
 - VERJAS
- CONFLICTOS**
- CONFLICTO DE POLICÍAS MUNICIPALES
 - SEGURIDAD MILITAR
 - GRUPO DE MÁS DE DOS VENDEDORES AMBULANTES DE PIE
 - GRUPO DE MÁS DE TRES VENDEDORES BAJO PARASOLES
 - CONFLICTO DE POLICÍAS CON VENDEDORES
 - COMERCIO INFORMAL / VENTA A PEATONES

- TIPOS DE CUBIERTAS DE COMERCIO**
- VENDEDORES BAJO PARASOLES CUADRADOS
 - VENDEDORES BAJO PARASOLES CIRCULARES
 - COMERCIO FIJO BAJO CUBIERTAS DE ETERNIT O ZINC

- MOBILIARIO**
- CONTENEDORES DE BASURA
 - MOBILIARIO DE DESCANSO
 - POSTES
 - SEMÁFOROS

- VEHÍCULOS**
- VEHÍCULO PEQUEÑOS
 - AMBULANCIA
 - MOTO
 - TAXI
 - BUSES
- IMAGEN URBANA**
- BAJO CONFORT AUDITIVO
 - PUNTOS DE CONFLICTO ENTRE VEHICULOS Y PERSONAS
 - VEGETACION



FIGURA 76: Tramo 2 – Sección 2



- SEGURIDAD
 - POLICÍA MUNICIPAL
 - MILITARES
- SALUD
 - PUNTO DE SALUD (CRUZ ROJA)
- DIRECCIÓN
 - ➔ VENDEDORES QUE BAJAN
 - ➔ VENDEDORES QUE SUBEN
- PEATONES
 - PEATÓN HOMBRES
 - PEATÓN MUJERES
- VENDEDORES AMBULANTES HOMBRES
 - VENDEDORES AMBULANTES HOMBRES
- VENDEDORES AMBULANTES MUJERES
 - SENTADOS EN LA ACERA
 - VENDEDORES AMBULANTES MUJERES FIJAS EN UN LUGAR CON HIJOS
 - VENDEDORAS AMBULANTES MUJERES DE PIE (EN MOVIMIENTO)
 - VENDEDORAS AMBULANTES MUJERES DE PIE FIJAS EN UN LUGAR

- ~ RUTA DE COMERCIO INFORMAL EN MOVIMIENTO
- RUTA DE CIRCULACIÓN DE PEATONES
- ➔ INTERCAMBIO ECONÓMICO
- ▨ VERJAS
- CONFLICTOS
 - ★ CONFLICTO DE POLICÍAS MUNICIPALES
 - ★ SEGURIDAD MILITAR
 - GRUPO DE MÁS DE DOS VENDEDORAS AMBULANTES DE PIE
 - GRUPO DE MÁS DE TRES VENDEDORES BAJO PARASOLES
 - CONFLICTO DE POLICÍAS CON VENDEDORES
 - COMERCIO INFORMAL / VENTA A PEATONES

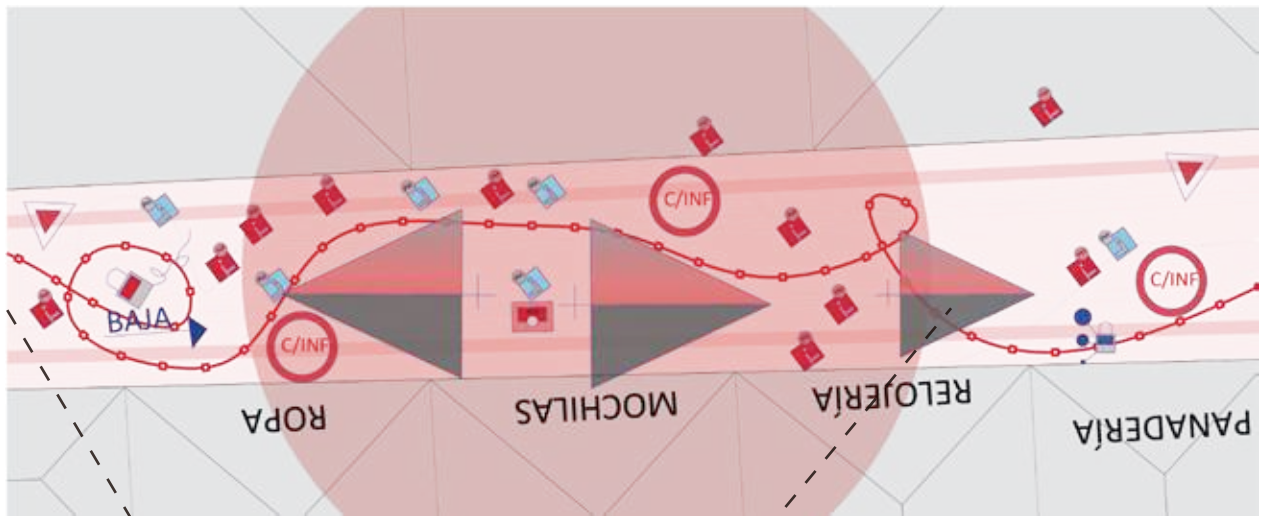
- TIPOS DE CUBIERTAS DE COMERCIO
 - ▨ VENDEDORES BAJO PARASOLES CUADRADOS
 - VENDEDORES BAJO PARASOLES CIRCULARES
 - ▨ COMERCIO FIJO BAJO CUBIERTAS DE ETERNIT O ZINC
- MOBILIARIO
 - AAA CONTENEDORES DE BASURA
 - ☐ MOBILIARIO DE DESCANSO
 - POSTES
 - ☐ SEMÁFOROS

- VEHÍCULOS
 - ▲ VEHÍCULO PEQUEÑOS
 - AMBULANCIA
 - MOTO
 - TAXI
 - BUSES
- IMAGEN URBANA
 - BAJO CONFORT AUDITIVO
 - PUNTOS DE CONFLICTO ENTRE VEHÍCULOS Y PERSONAS
 - VEGETACION

TRAMO 3



FIGURA 77: Tramo 3





FIGURA 78: Tramo 3 Sección 1

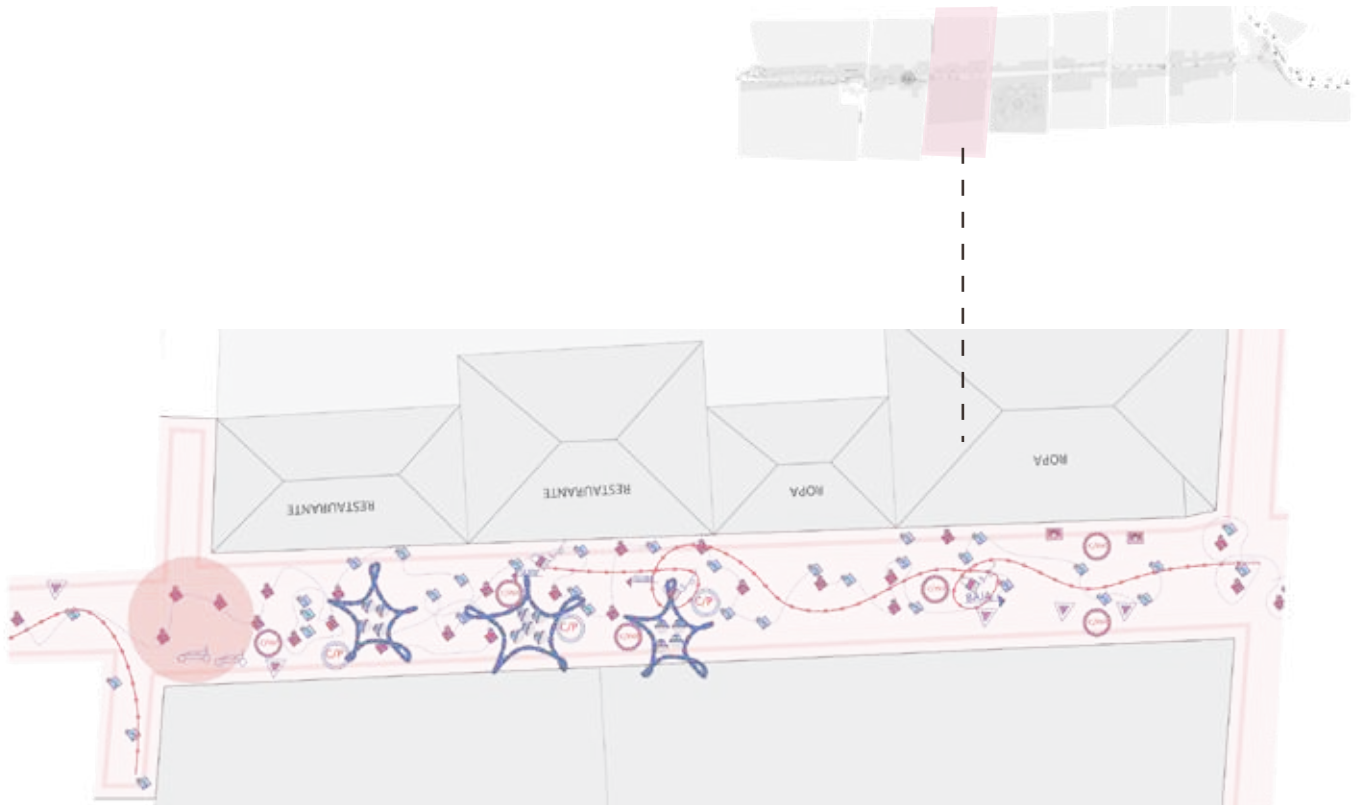
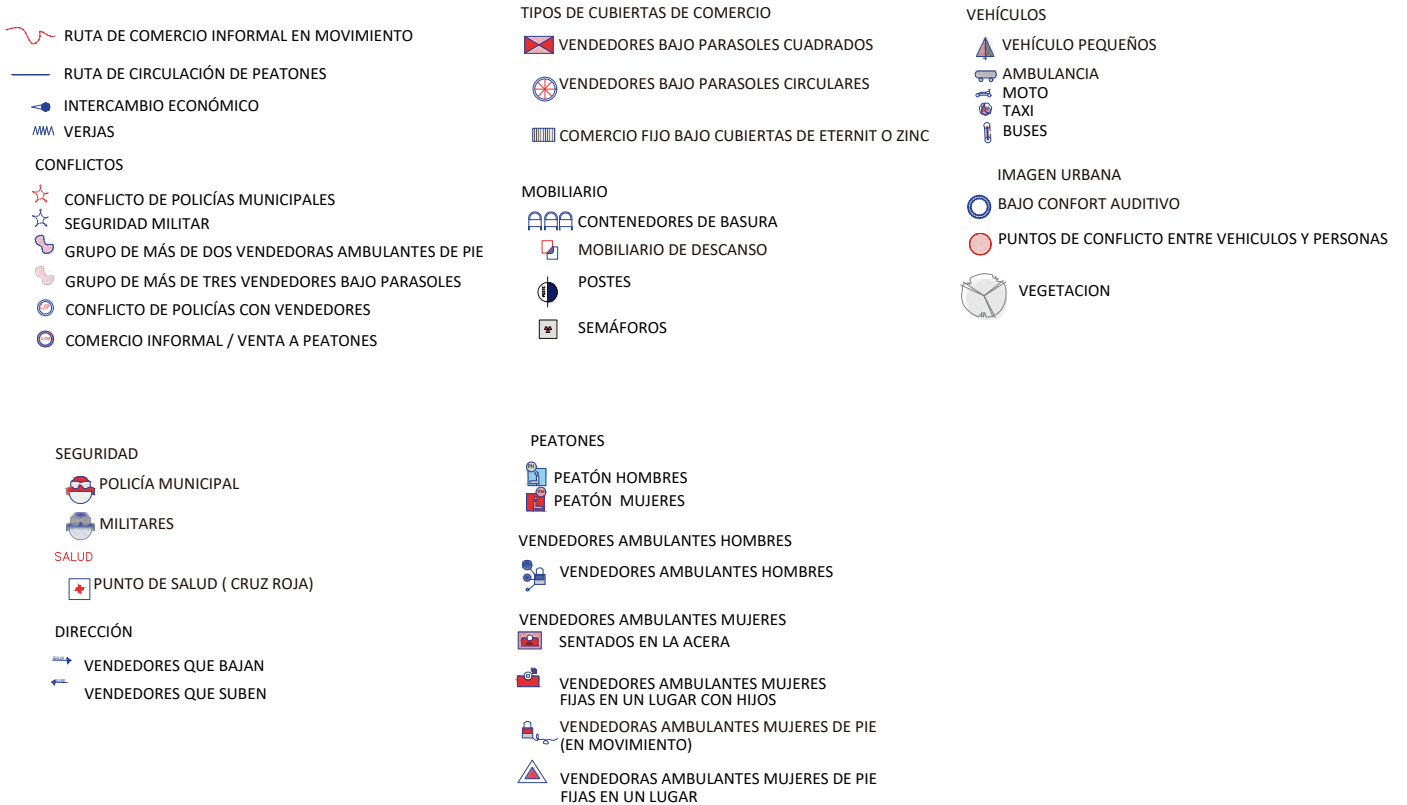

- SEGURIDAD**
 - POLICÍA MUNICIPAL
 - MILITARES
- SALUD**
 - PUNTO DE SALUD (CRUZ ROJA)
- DIRECCIÓN**
 - VENDEDORES QUE BAJAN
 - VENDEDORES QUE SUBEN
- PEATONES**
 - PEATÓN HOMBRES
 - PEATÓN MUJERES
- VENDEDORES AMBULANTES HOMBRES**
 - VENDEDORES AMBULANTES HOMBRES
- VENDEDORES AMBULANTES MUJERES**
 - SENTADOS EN LA ACERA
 - VENDEDORES AMBULANTES MUJERES FIJAS EN UN LUGAR CON HIJOS
 - VENDEDORES AMBULANTES MUJERES DE PIE (EN MOVIMIENTO)
 - VENDEDORES AMBULANTES MUJERES DE PIE FIJAS EN UN LUGAR

RUTA DE COMERCIO INFORMAL EN MOVIMIENTO

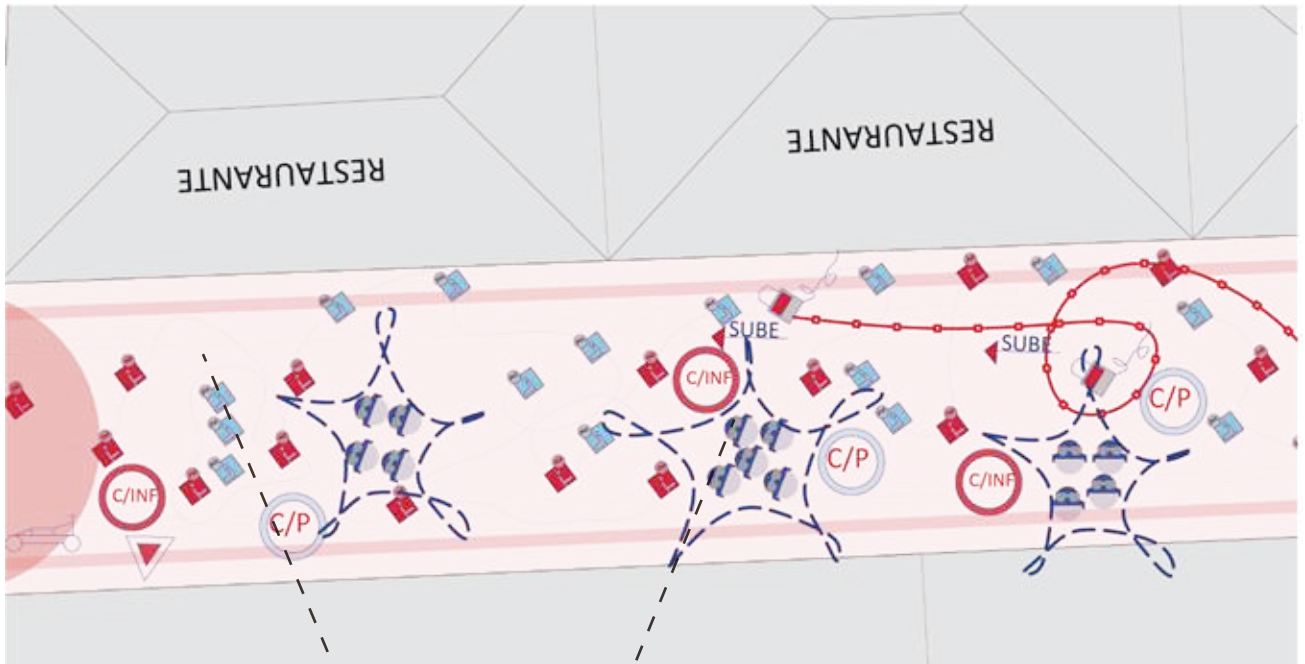
RUTA DE CIRCULACIÓN DE PEATONES

INTERCAMBIO ECONÓMICO

VERJAS

CONFLICTOS

- CONFLICTO DE POLICÍAS MUNICIPALES
- SEGURIDAD MILITAR
- GRUPO DE MÁS DE DOS VENDEDORES AMBULANTES DE PIE
- GRUPO DE MÁS DE TRES VENDEDORES BAJO PARASOLES
- CONFLICTO DE POLICÍAS CON VENDEDORES
- COMERCIO INFORMAL / VENTA A PEATONES

TIPOS DE CUBIERTAS DE COMERCIO

- VENDEDORES BAJO PARASOLES CUADRADOS
- VENDEDORES BAJO PARASOLES CIRCULARES
- COMERCIO FIJO BAJO CUBIERTAS DE ETERNIT O ZINC

MOBILIARIO

- CONTENEDORES DE BASURA
- MOBILIARIO DE DESCANSO
- POSTES
- SEMÁFOROS

VEHÍCULOS

- VEHÍCULO PEQUEÑOS
- AMBULANCIA
- MOTO
- TAXI
- BUSES

IMAGEN URBANA

- BAJO CONFORT AUDITIVO
- PUNTOS DE CONFLICTO ENTRE VEHICULOS Y PERSONAS
- VEGETACION



FIGURA 79: Tramo 3 Sección 2



- SEGURIDAD**
 - POLICÍA MUNICIPAL
 - MILITARES
- SALUD**
 - PUNTO DE SALUD (CRUZ ROJA)
- DIRECCIÓN**
 - VENDEDORES QUE BAJAN
 - VENDEDORES QUE SUBEN
- PEATONES**
 - PEATÓN HOMBRES
 - PEATÓN MUJERES
- VENDEDORES AMBULANTES HOMBRES**
 - VENDEDORES AMBULANTES HOMBRES
- VENDEDORES AMBULANTES MUJERES**
 - SENTADOS EN LA ACERA
 - VENDEDORES AMBULANTES MUJERES FIJAS EN UN LUGAR CON HIJOS
 - VENDEDORAS AMBULANTES MUJERES DE PIE (EN MOVIMIENTO)
 - VENDEDORAS AMBULANTES MUJERES DE PIE FIJAS EN UN LUGAR

RUTA DE COMERCIO INFORMAL EN MOVIMIENTO

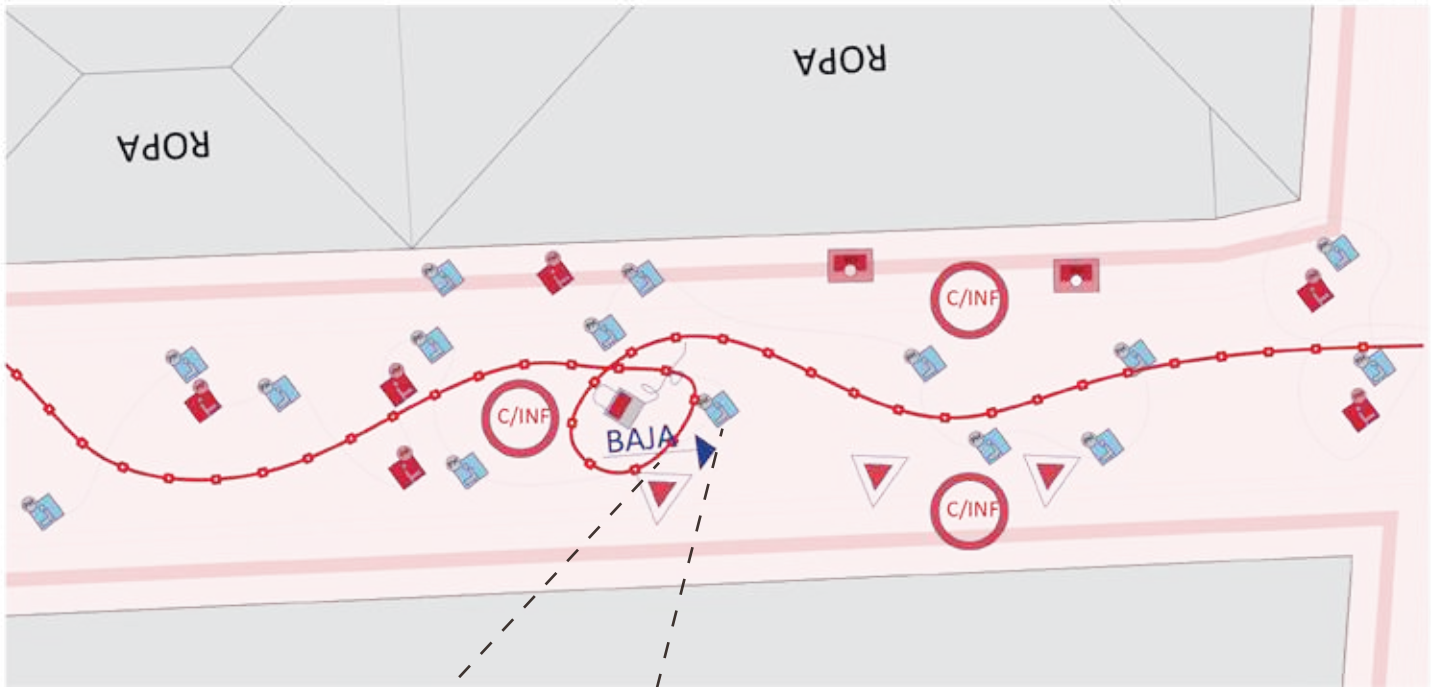
RUTA DE CIRCULACIÓN DE PEATONES

INTERCAMBIO ECONÓMICO

VERJAS

CONFLICTOS

CONFLICTO DE POLICÍAS MUNICIPALES

SEGURIDAD MILITAR

GRUPO DE MÁS DE DOS VENDEDORAS AMBULANTES DE PIE

GRUPO DE MÁS DE TRES VENDEDORES BAJO PARASOLES

CONFLICTO DE POLICÍAS CON VENDEDORES

COMERCIO INFORMAL / VENTA A PEATONES

TIPOS DE CUBIERTAS DE COMERCIO

VENDEDORES BAJO PARASOLES CUADRADOS

VENDEDORES BAJO PARASOLES CIRCULARES

COMERCIO FIJO BAJO CUBIERTAS DE ETERNIT O ZINC

MOBILIARIO

CONTENEDORES DE BASURA

MOBILIARIO DE DESCANSO

POSTES

SEMÁFOROS

VEHÍCULOS

VEHÍCULO PEQUEÑOS

AMBULANCIA

MOTO

TAXI

BUSES

IMAGEN URBANA

BAJO CONFORT AUDITIVO

PUNTOS DE CONFLICTO ENTRE VEHICULOS Y PERSONAS

VEGETACION

TRAMO 4



FIGURA 80: Tramo 4

RUTA DE COMERCIO INFORMAL EN MOVIMIENTO

RUTA DE CIRCULACIÓN DE PEATONES

INTERCAMBIO ECONÓMICO

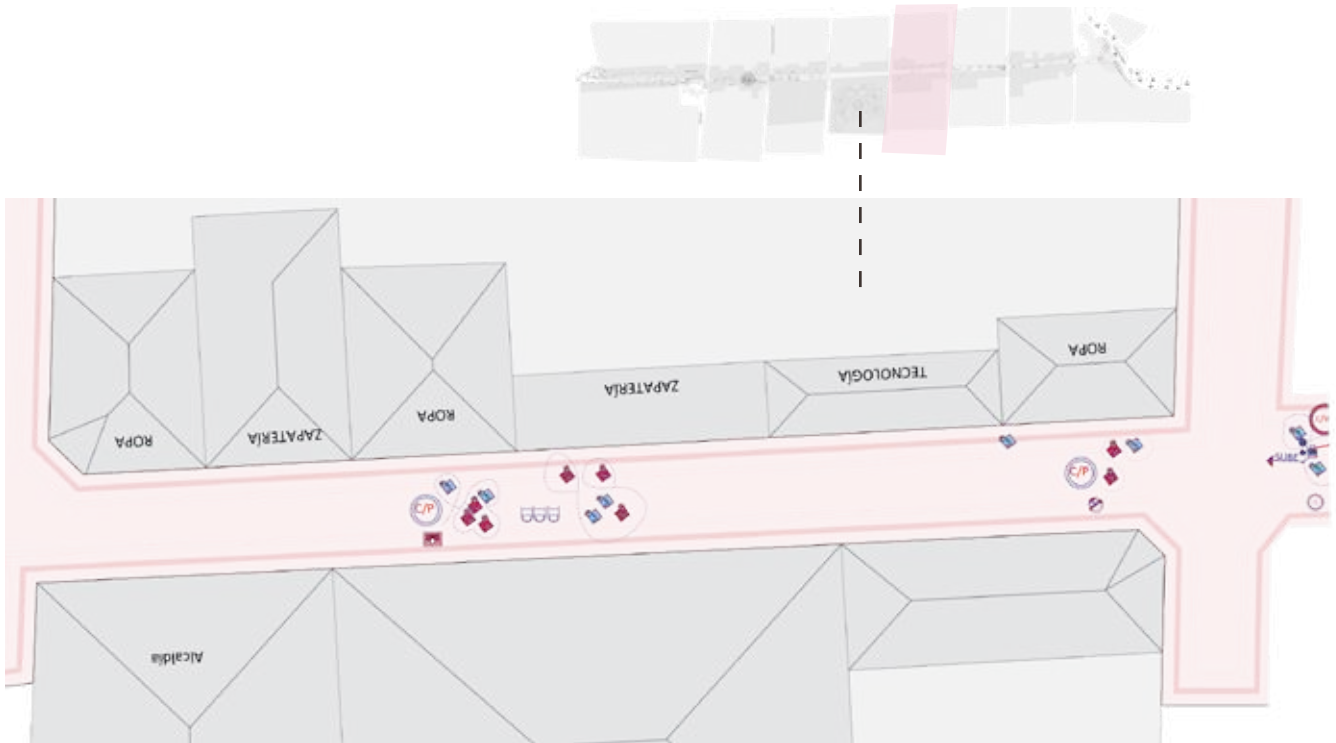
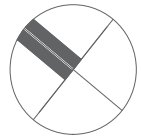
VERJAS

CONFLICTOS

CONFLICTO DE POLICÍAS MUNICIPALES

SEGURIDAD MILITAR

GRUPO DE MÁS DE DOS VENDEDORAS AMBULANTES DE PIE

GRUPO DE MÁS DE TRES VENDEDORES BAJO PARASOLES

CONFLICTO DE POLICÍAS CON VENDEDORES

COMERCIO INFORMAL / VENTA A PEATONES

TIPOS DE CUBIERTAS DE COMERCIO

VENDEDORES BAJO PARASOLES CUADRADOS

VENDEDORES BAJO PARASOLES CIRCULARES

COMERCIO FIJO BAJO CUBIERTAS DE ETERNIT O ZINC

MOBILIARIO

CONTENEDORES DE BASURA

MOBILIARIO DE DESCANSO

POSTES

SEMÁFOROS

VEHÍCULOS

VEHÍCULO PEQUEÑOS

AMBULANCIA

MOTO

TAXI

BUSES

IMAGEN URBANA

BAJO CONFORT AUDITIVO

PUNTOS DE CONFLICTO ENTRE VEHICULOS Y PERSONAS

VEGETACION

SEGURIDAD

POLICÍA MUNICIPAL

MILITARES

SALUD

PUNTO DE SALUD (CRUZ ROJA)

DIRECCIÓN

VENDEDORES QUE BAJAN

VENDEDORES QUE SUBEN

PEATONES

PEATÓN HOMBRES

PEATÓN MUJERES

VENDEDORES AMBULANTES HOMBRES

VENDEDORES AMBULANTES HOMBRES

VENDEDORES AMBULANTES MUJERES

SENTADOS EN LA ACERA

VENDEDORES AMBULANTES MUJERES FIJAS EN UN LUGAR CON HIJOS

VENDEDORAS AMBULANTES MUJERES DE PIE (EN MOVIMIENTO)

VENDEDORAS AMBULANTES MUJERES DE PIE FIJAS EN UN LUGAR



FIGURA 81: Tramo 4-Sección 1



- SEGURIDAD**
- POLICÍA MUNICIPAL
 - MILITARES
- SALUD**
- PUNTO DE SALUD (CRUZ ROJA)
- DIRECCIÓN**
- VENDEDORES QUE BAJAN
 - VENDEDORES QUE SUBEN

- PEATONES**
- PEATÓN HOMBRES
 - PEATÓN MUJERES
- VENDEDORES AMBULANTES HOMBRES**
- VENDEDORES AMBULANTES HOMBRES
- VENDEDORES AMBULANTES MUJERES**
- SENTADOS EN LA ACERA
 - VENDEDORES AMBULANTES MUJERES FIJAS EN UN LUGAR CON HIJOS
 - VENDEDORAS AMBULANTES MUJERES DE PIE (EN MOVIMIENTO)
 - VENDEDORAS AMBULANTES MUJERES DE PIE FIJAS EN UN LUGAR

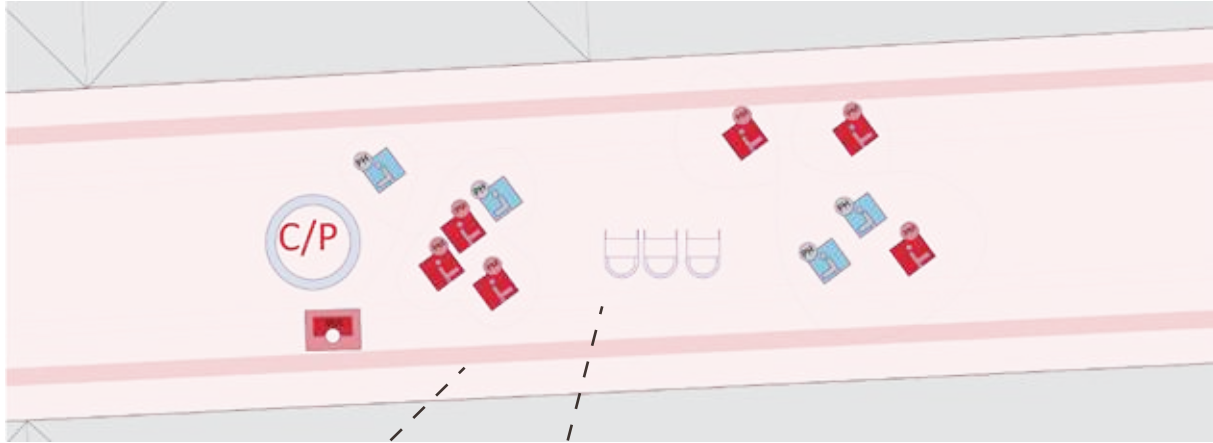
RUTA DE COMERCIO INFORMAL EN MOVIMIENTO

RUTA DE CIRCULACIÓN DE PEATONES

INTERCAMBIO ECONÓMICO

VERJAS

CONFLICTOS

- CONFLICTO DE POLICÍAS MUNICIPALES
- SEGURIDAD MILITAR
- GRUPO DE MÁS DE DOS VENDEDORAS AMBULANTES DE PIE
- GRUPO DE MÁS DE TRES VENDEDORES BAJO PARASOLES
- CONFLICTO DE POLICÍAS CON VENDEDORES
- COMERCIO INFORMAL / VENTA A PEATONES

TIPOS DE CUBIERTAS DE COMERCIO

- VENDEDORES BAJO PARASOLES CUADRADOS
- VENDEDORES BAJO PARASOLES CIRCULARES
- COMERCIO FIJO BAJO CUBIERTAS DE ETERNIT O ZINC

MOBILIARIO

- CONTENEDORES DE BASURA
- MOBILIARIO DE DESCANSO
- POSTES
- SEMÁFOROS

VEHÍCULOS

- VEHÍCULO PEQUEÑOS
- AMBULANCIA
- MOTO
- TAXI
- BUSES

IMAGEN URBANA

- BAJO CONFORT AUDITIVO
- PUNTOS DE CONFLICTO ENTRE VEHICULOS Y PERSONAS
- VEGETACION



FIGURA 82: Tramo 4- Sección 2



SEGURIDAD

POLICÍA MUNICIPAL

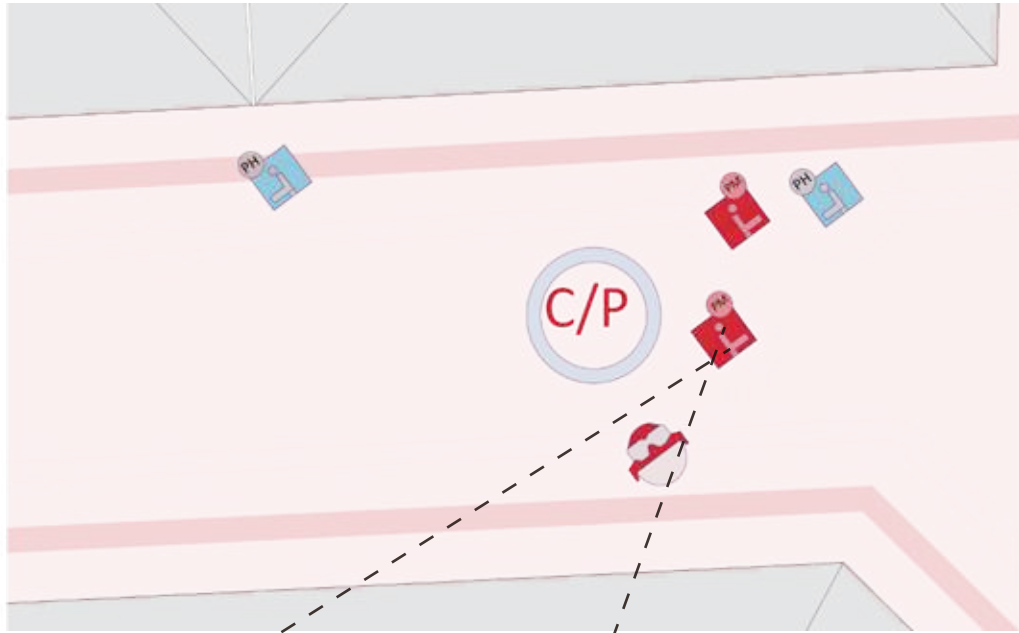
MILITARES

SALUD

PUNTO DE SALUD (CRUZ ROJA)

DIRECCIÓN

VENDEDORES QUE BAJAN

VENDEDORES QUE SUBEN

PEATONES

PEATÓN HOMBRES

PEATÓN MUJERES

VENDEDORES AMBULANTES HOMBRES

VENDEDORES AMBULANTES HOMBRES

VENDEDORES AMBULANTES MUJERES

SENTADOS EN LA ACERA

VENDEDORES AMBULANTES MUJERES FIJAS EN UN LUGAR CON HIJOS

VENDEDORAS AMBULANTES MUJERES DE PIE (EN MOVIMIENTO)

VENDEDORAS AMBULANTES MUJERES DE PIE FIJAS EN UN LUGAR

— RUTA DE COMERCIO INFORMAL EN MOVIMIENTO

— RUTA DE CIRCULACIÓN DE PEATONES

— INTERCAMBIO ECONÓMICO

— VERJAS

CONFLICTOS

★ CONFLICTO DE POLICÍAS MUNICIPALES

★ SEGURIDAD MILITAR

— GRUPO DE MÁS DE DOS VENDEDORAS AMBULANTES DE PIE

— GRUPO DE MÁS DE TRES VENDEDORES BAJO PARASOLES

— CONFLICTO DE POLICÍAS CON VENDEDORES

— COMERCIO INFORMAL / VENTA A PEATONES

TIPOS DE CUBIERTAS DE COMERCIO

— VENDEDORES BAJO PARASOLES CUADRADOS

— VENDEDORES BAJO PARASOLES CIRCULARES

— COMERCIO FIJO BAJO CUBIERTAS DE ETERNIT O ZINC

MOBILIARIO

— CONTENEDORES DE BASURA

— MOBILIARIO DE DESCANSO

— POSTES

— SEMÁFOROS

VEHÍCULOS

— VEHÍCULO PEQUEÑOS

— AMBULANCIA

— MOTO

— TAXI

— BUSES

IMAGEN URBANA

— BAJO CONFORT AUDITIVO

— PUNTOS DE CONFLICTO ENTRE VEHICULOS Y PERSONAS

— VEGETACION



FIGURA 83: Tramo 5





FIGURA 84: Tramo 5 - Sección 1

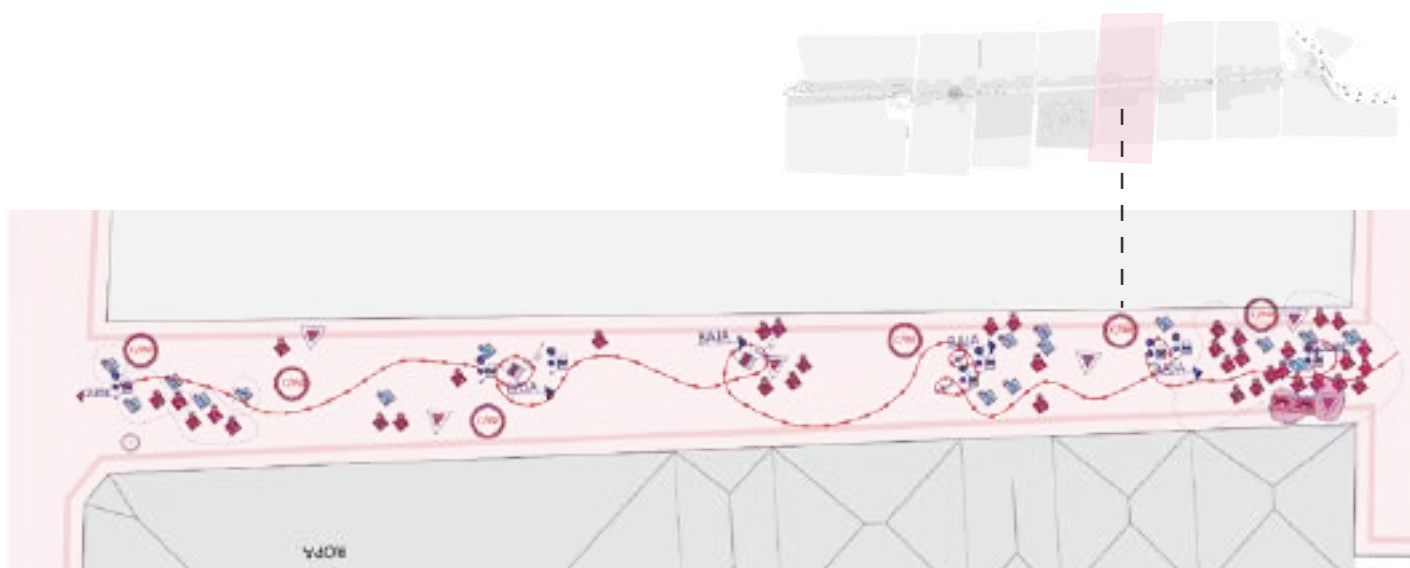
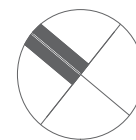

- SEGURIDAD**
- POLICÍA MUNICIPAL
 - MILITARES
- SALUD**
- PUNTO DE SALUD (CRUZ ROJA)
- DIRECCIÓN**
- VENDEDORES QUE BAJAN
 - VENDEDORES QUE SUBEN

- PEATONES**
- PEATÓN HOMBRES
 - PEATÓN MUJERES
- VENDEDORES AMBULANTES HOMBRES**
- VENDEDORES AMBULANTES HOMBRES
- VENDEDORES AMBULANTES MUJERES**
- SENTADOS EN LA ACERA
 - VENDEDORES AMBULANTES MUJERES FIJAS EN UN LUGAR CON HIJOS
 - VENDEDORES AMBULANTES MUJERES DE PIE (EN MOVIMIENTO)
 - VENDEDORES AMBULANTES MUJERES DE PIE FIJAS EN UN LUGAR

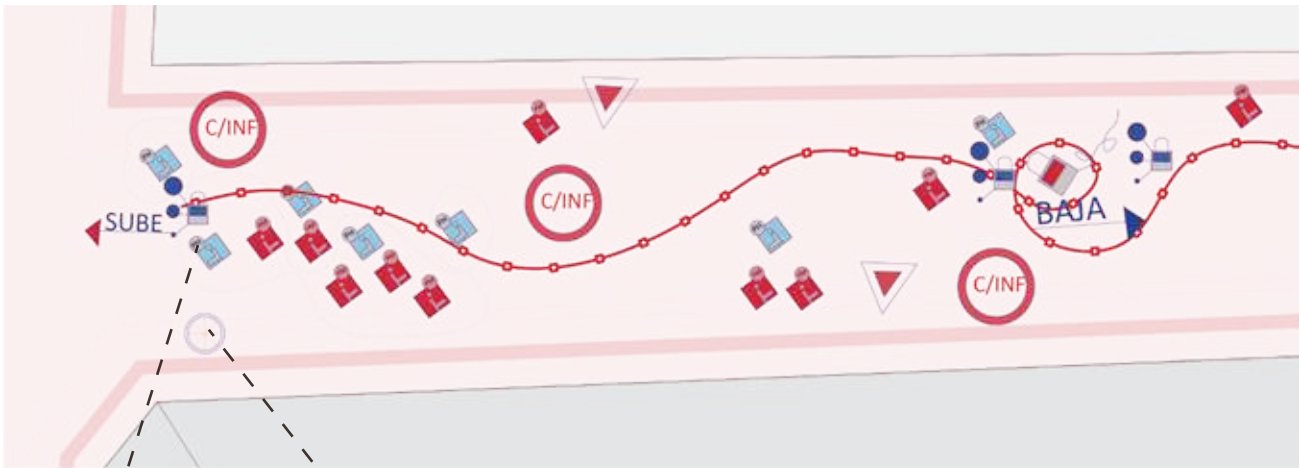
- RUTA DE COMERCIO INFORMAL EN MOVIMIENTO
 - RUTA DE CIRCULACIÓN DE PEATONES
 - INTERCAMBIO ECONÓMICO
 - VERJAS
- CONFLICTOS**
- CONFLICTO DE POLICÍAS MUNICIPALES
 - SEGURIDAD MILITAR
 - GRUPO DE MÁS DE DOS VENDEDORES AMBULANTES DE PIE
 - GRUPO DE MÁS DE TRES VENDEDORES BAJO PARASOLES
 - CONFLICTO DE POLICÍAS CON VENDEDORES
 - COMERCIO INFORMAL / VENTA A PEATONES

- TIPOS DE CUBIERTAS DE COMERCIO**
- VENDEDORES BAJO PARASOLES CUADRADOS
 - VENDEDORES BAJO PARASOLES CIRCULARES
 - COMERCIO FIJO BAJO CUBIERTAS DE ETERNIT O ZINC
- MOBILIARIO**
- CONTENEDORES DE BASURA
 - MOBILIARIO DE DESCANSO
 - POSTES
 - SEMÁFOROS

- VEHÍCULOS**
- VEHÍCULO PEQUEÑOS
 - AMBULANCIA
 - MOTO
 - TAXI
 - BUSES
- IMAGEN URBANA**
- BAJO CONFORT AUDITIVO
 - PUNTOS DE CONFLICTO ENTRE VEHÍCULOS Y PERSONAS
 - VEGETACION



FIGURA 85: Tramo 5 - Sección 2



SEGURIDAD

- POLICÍA MUNICIPAL
- MILITARES
- SALUD**
- PUNTO DE SALUD (CRUZ ROJA)

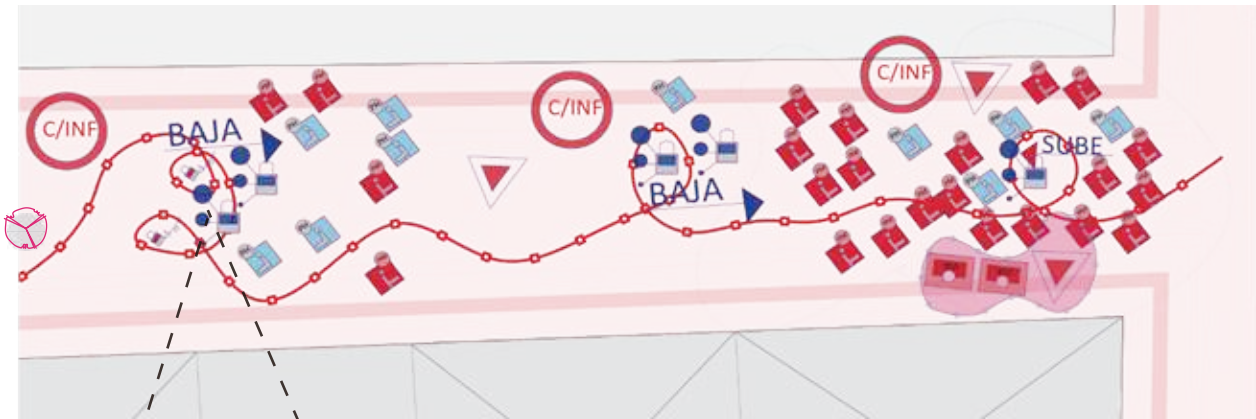
DIRECCIÓN

- VENDEDORES QUE BAJAN
- VENDEDORES QUE SUBEN

PEATONES

- PEATÓN HOMBRES
- PEATÓN MUJERES

VENDEDORES AMBULANTES HOMBRES

- VENDEDORES AMBULANTES HOMBRES

VENDEDORES AMBULANTES MUJERES

- SENTADOS EN LA ACERA
- VENDEDORES AMBULANTES MUJERES FIJAS EN UN LUGAR CON HIJOS
- VENDEDORES AMBULANTES MUJERES DE PIE (EN MOVIMIENTO)
- VENDEDORES AMBULANTES MUJERES DE PIE FIJAS EN UN LUGAR

RUTA DE COMERCIO INFORMAL EN MOVIMIENTO

RUTA DE CIRCULACIÓN DE PEATONES

INTERCAMBIO ECONÓMICO

VERJAS

CONFLICTOS

- CONFLICTO DE POLICÍAS MUNICIPALES
- SEGURIDAD MILITAR
- GRUPO DE MÁS DE DOS VENDEDORES AMBULANTES DE PIE
- GRUPO DE MÁS DE TRES VENDEDORES BAJO PARASOLES
- CONFLICTO DE POLICÍAS CON VENDEDORES
- COMERCIO INFORMAL / VENTA A PEATONES

TIPOS DE CUBIERTAS DE COMERCIO

- VENDEDORES BAJO PARASOLES CUADRADOS
- VENDEDORES BAJO PARASOLES CIRCULARES
- COMERCIO FIJO BAJO CUBIERTAS DE ETERNIT O ZINC

MOBILIARIO

- CONTENEDORES DE BASURA
- MOBILIARIO DE DESCANSO
- POSTES
- SEMÁFOROS

VEHÍCULOS

- VEHÍCULO PEQUEÑOS
- AMBULANCIA
- MOTO
- TAXI
- BUSES

IMAGEN URBANA

- BAJO CONFORT AUDITIVO
- PUNTOS DE CONFLICTO ENTRE VEHICULOS Y PERSONAS
- VEGETACION



FIGURA 86: Tramo 6

- | | | |
|---|---|---|
| <p>RUTA DE COMERCIO INFORMAL EN MOVIMIENTO</p> <p>RUTA DE CIRCULACIÓN DE PEATONES</p> <p>INTERCAMBIO ECONÓMICO</p> <p>VERJAS</p> <p>CONFLICTOS</p> <ul style="list-style-type: none"> CONFLICTO DE POLICÍAS MUNICIPALES SEGURIDAD MILITAR GRUPO DE MÁS DE DOS VENDEDORAS AMBULANTES DE PIE GRUPO DE MÁS DE TRES VENDEDORES BAJO PARASOLES CONFLICTO DE POLICÍAS CON VENDEDORES COMERCIO INFORMAL / VENTA A PEATONES <p>SEGURIDAD</p> <ul style="list-style-type: none"> POLICÍA MUNICIPAL MILITARES <p>SALUD</p> <ul style="list-style-type: none"> PUNTO DE SALUD (CRUZ ROJA) <p>DIRECCIÓN</p> <ul style="list-style-type: none"> VENDEDORES QUE BAJAN VENDEDORES QUE SUBEN | <p>TIPOS DE CUBIERTAS DE COMERCIO</p> <ul style="list-style-type: none"> VENDEDORES BAJO PARASOLES CUADRADOS VENDEDORES BAJO PARASOLES CIRCULARES COMERCIO FIJO BAJO CUBIERTAS DE ETERNIT O ZINC <p>MOBILIARIO</p> <ul style="list-style-type: none"> CONTENEDORES DE BASURA MOBILIARIO DE DESCANSO POSTES SEMÁFOROS <p>PEATONES</p> <ul style="list-style-type: none"> PEATÓN HOMBRES PEATÓN MUJERES <p>VENDEDORES AMBULANTES HOMBRES</p> <ul style="list-style-type: none"> VENDEDORES AMBULANTES HOMBRES <p>VENDEDORES AMBULANTES MUJERES</p> <ul style="list-style-type: none"> SENTADOS EN LA ACERA VENDEDORES AMBULANTES MUJERES FIJAS EN UN LUGAR CON HIJOS VENDEDORAS AMBULANTES MUJERES DE PIE (EN MOVIMIENTO) VENDEDORAS AMBULANTES MUJERES DE PIE FIJAS EN UN LUGAR | <p>VEHÍCULOS</p> <ul style="list-style-type: none"> VEHÍCULO PEQUEÑOS AMBULANCIA MOTO TAXI BUSES <p>IMAGEN URBANA</p> <ul style="list-style-type: none"> BAJO CONFORT AUDITIVO PUNTOS DE CONFLICTO ENTRE VEHICULOS VEGETACION |
|---|---|---|



FIGURA 87: Tramo 6 - Sección 1

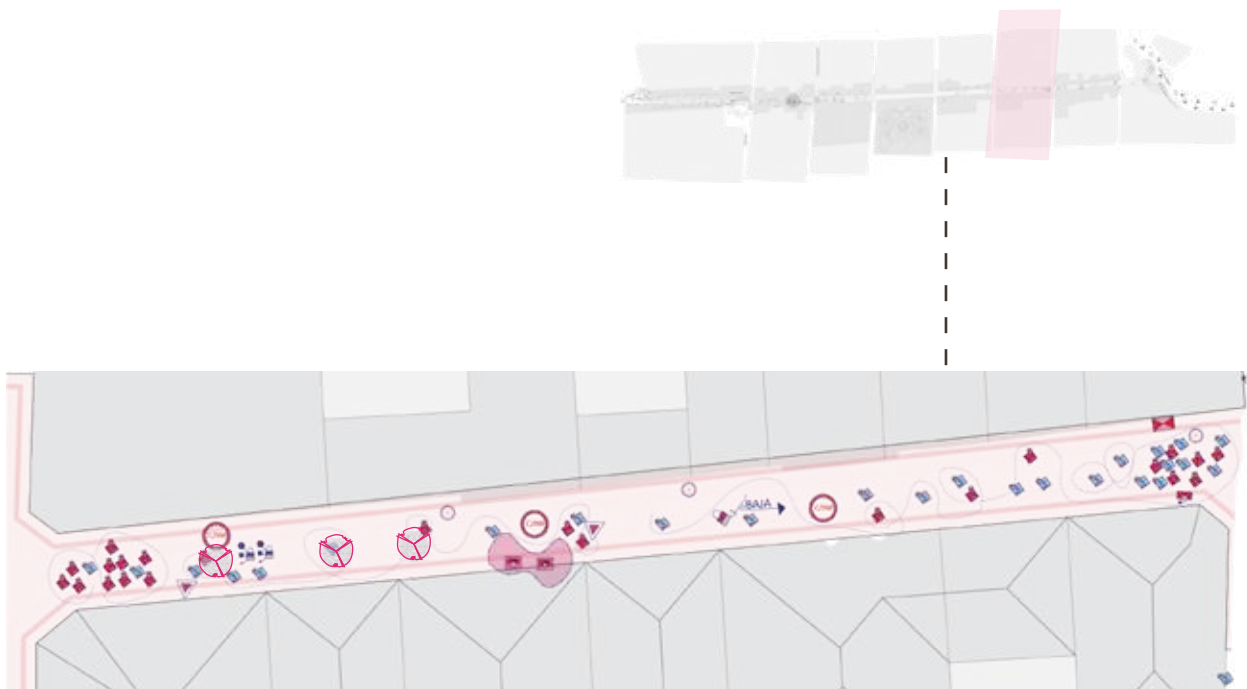
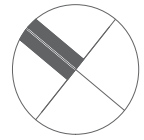

SEGURIDAD

★ POLICÍA MUNICIPAL

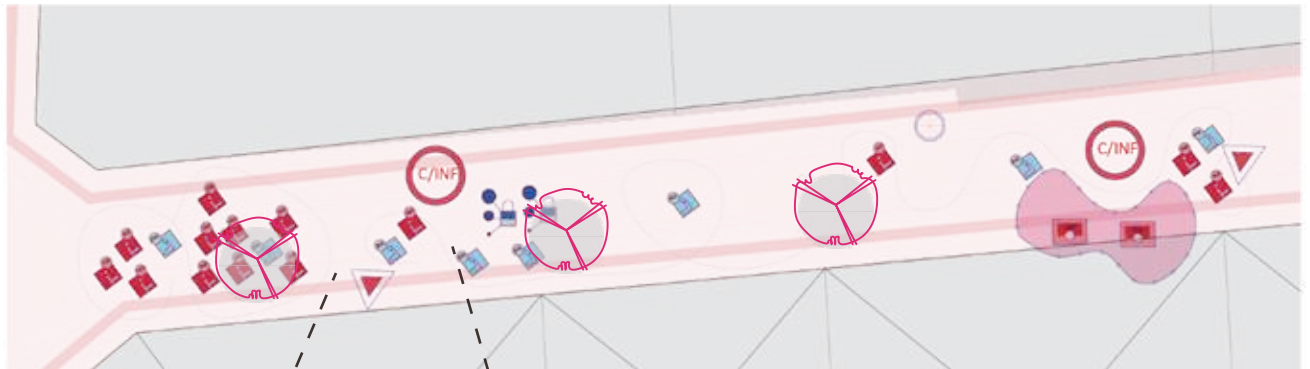
★ MILITARES

SALUD

★ PUNTO DE SALUD (CRUZ ROJA)

DIRECCIÓN

➔ VENDEDORES QUE BAJAN

➔ VENDEDORES QUE SUBEN

PEATONES

➔ PEATÓN HOMBRES

➔ PEATÓN MUJERES

VENDEDORES AMBULANTES HOMBRES

➔ VENDEDORES AMBULANTES HOMBRES

VENDEDORES AMBULANTES MUJERES

➔ SENTADOS EN LA ACERA

➔ VENDEDORES AMBULANTES MUJERES FIJAS EN UN LUGAR CON HIJOS

➔ VENDEDORES AMBULANTES MUJERES DE PIE (EN MOVIMIENTO)

➔ VENDEDORES AMBULANTES MUJERES DE PIE FIJAS EN UN LUGAR

➔ RUTA DE COMERCIO INFORMAL EN MOVIMIENTO

➔ RUTA DE CIRCULACIÓN DE PEATONES

➔ INTERCAMBIO ECONÓMICO

➔ VERJAS

CONFLICTOS

★ CONFLICTO DE POLICÍAS MUNICIPALES

★ SEGURIDAD MILITAR

➔ GRUPO DE MÁS DE DOS VENDEDORES AMBULANTES DE PIE

➔ GRUPO DE MÁS DE TRES VENDEDORES BAJO PARASOLES

➔ CONFLICTO DE POLICÍAS CON VENDEDORES

➔ COMERCIO INFORMAL / VENTA A PEATONES

TIPOS DE CUBIERTAS DE COMERCIO

➔ VENDEDORES BAJO PARASOLES CUADRADOS

➔ VENDEDORES BAJO PARASOLES CIRCULARES

➔ COMERCIO FIJO BAJO CUBIERTAS DE ETERNIT O ZINC

MOBILIARIO

➔ CONTENEDORES DE BASURA

➔ MOBILIARIO DE DESCANSO

➔ POSTES

➔ SEMÁFOROS

VEHÍCULOS

➔ VEHÍCULO PEQUEÑOS

➔ AMBULANCIA

➔ MOTO

➔ TAXI

➔ BUSES

IMAGEN URBANA

➔ BAJO CONFORT AUDITIVO

➔ PUNTOS DE CONFLICTO ENTRE VEHÍCULOS Y PERSONAS

➔ VEGETACION

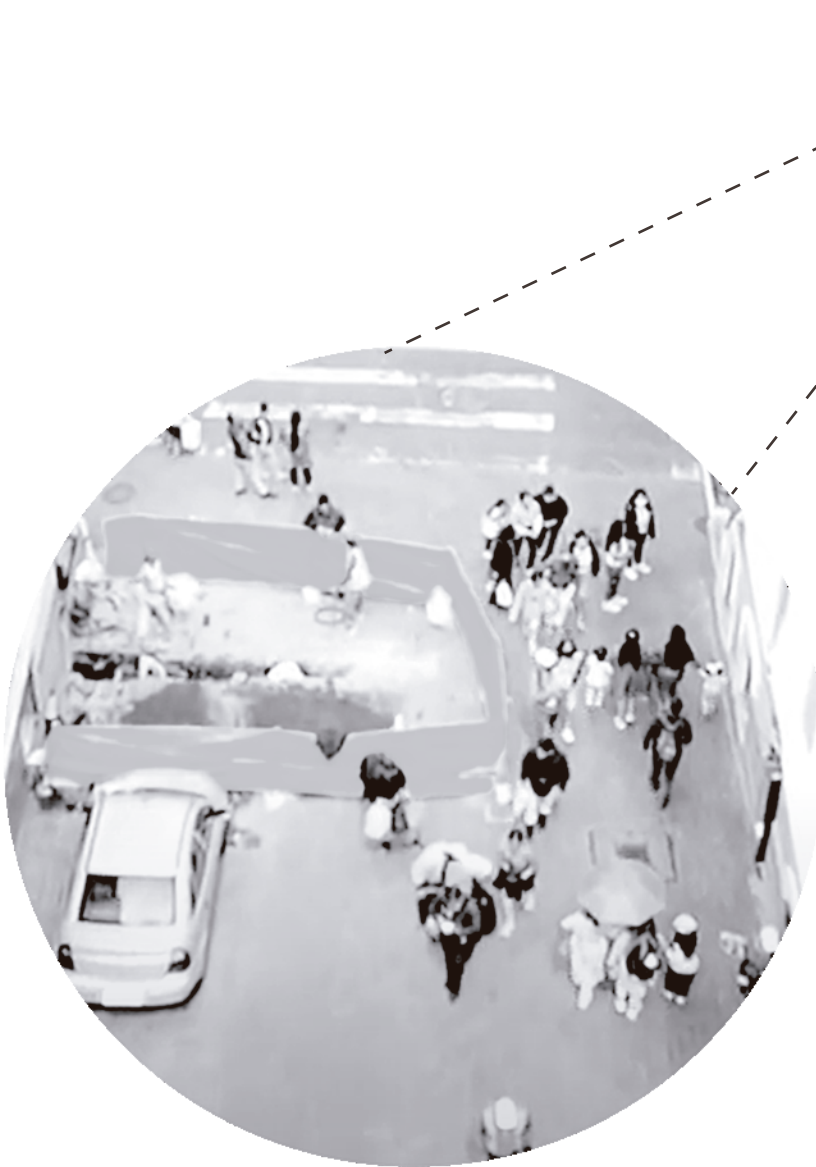

- SEGURIDAD
 - POLICÍA MUNICIPAL
 - MILITARES
- SALUD
 - PUNTO DE SALUD (CRUZ ROJA)
- DIRECCIÓN
 - VENDEDORES QUE BAJAN
 - VENDEDORES QUE SUBEN
- PEATONES
 - PEATÓN HOMBRES
 - PEATÓN MUJERES
- VENDEDORES AMBULANTES HOMBRES
 - VENDEDORES AMBULANTES HOMBRES
- VENDEDORES AMBULANTES MUJERES
 - SENTADOS EN LA ACERA
 - VENDEDORES AMBULANTES MUJERES FIJAS EN UN LUGAR CON HIJOS
 - VENDEDORAS AMBULANTES MUJERES DE PIE (EN MOVIMIENTO)
 - VENDEDORAS AMBULANTES MUJERES DE PIE FIJAS EN UN LUGAR
- VEHÍCULOS
 - VEHÍCULO PEQUEÑOS
 - AMBULANCIA
 - MOTO
 - TAXI
 - BUSES
- VC
 - IMAGEN URBANA
 - BAJO CONFORT AUDITIVO
 - PUNTOS DE CONFLICTO ENTRE VEHICULOS Y PERSONAS
 - VEGETACION

TRAMO 7



FIGURA 89: Tramo 7

RUTA DE COMERCIO INFORMAL EN MOVIMIENTO

RUTA DE CIRCULACIÓN DE PEATONES

INTERCAMBIO ECONÓMICO

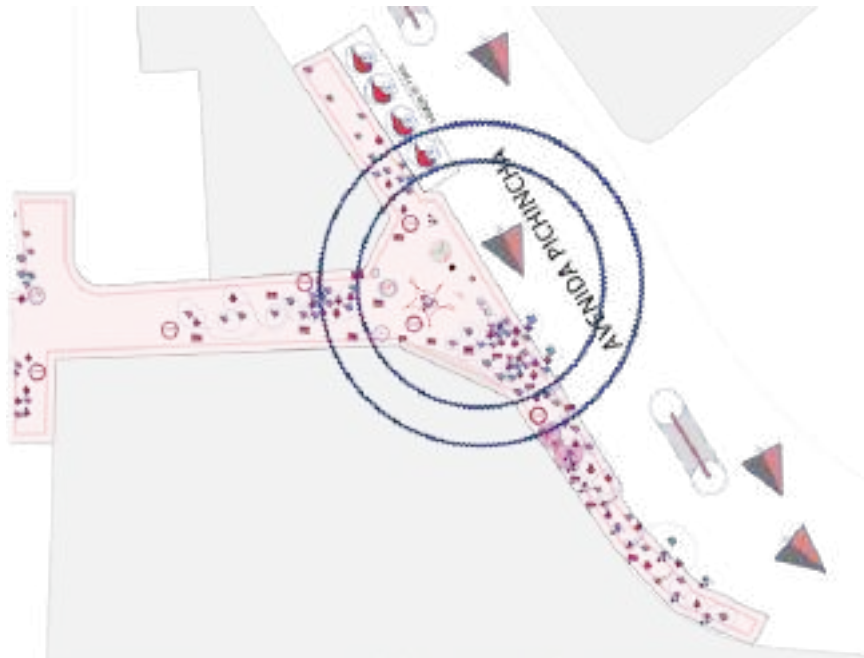
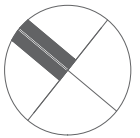
VERJAS

CONFLICTOS

CONFLICTO DE POLICÍAS MUNICIPALES

SEGURIDAD MILITAR

GRUPO DE MÁS DE DOS VENDEDORAS AMBULANTES DE PIE

GRUPO DE MÁS DE TRES VENDEDORES BAJO PARASOLES

CONFLICTO DE POLICÍAS CON VENDEDORES

COMERCIO INFORMAL / VENTA A PEATONES

TIPOS DE CUBIERTAS DE COMERCIO

VENDEDORES BAJO PARASOLES CUADRADOS

VENDEDORES BAJO PARASOLES CIRCULARES

COMERCIO FIJO BAJO CUBIERTAS DE ETERNIT O ZINC

MOBILIARIO

CONTENEDORES DE BASURA

MOBILIARIO DE DESCANSO

POSTES

SEMÁFOROS

VEHÍCULOS

VEHÍCULO PEQUEÑOS

AMBULANCIA

MOTO

TAXI

BUSES

IMAGEN URBANA

BAJO CONFORT AUDITIVO

PUNTOS DE CONFLICTO ENTRE VEHICULOS Y PERSONAS

VEGETACION

SEGURIDAD

POLICÍA MUNICIPAL

MILITARES

SALUD

PUNTO DE SALUD (CRUZ ROJA)

DIRECCIÓN

VENDEDORES QUE BAJAN

VENDEDORES QUE SUBEN

PEATONES

PEATÓN HOMBRES

PEATÓN MUJERES

VENDEDORES AMBULANTES HOMBRES

VENDEDORES AMBULANTES HOMBRES

VENDEDORES AMBULANTES MUJERES

SENTADOS EN LA ACERA

VENDEDORES AMBULANTES MUJERES FIJAS EN UN LUGAR CON HIJOS

VENDEDORAS AMBULANTES MUJERES DE PIE (EN MOVIMIENTO)

VENDEDORAS AMBULANTES MUJERES DE PIE FIJAS EN UN LUGAR



FIGURA 90: Tramo 7 - Sección 1



- SEGURIDAD**
- POLICÍA MUNICIPAL
 - MILITARES
- SALUD**
- PUNTO DE SALUD (CRUZ ROJA)
- DIRECCIÓN**
- ➔ VENDEDORES QUE BAJAN
 - ➔ VENDEDORES QUE SUBEN
- PEATONES**
- PEATÓN HOMBRES
 - PEATÓN MUJERES
- VENDEDORES AMBULANTES HOMBRES**
- VENDEDORES AMBULANTES HOMBRES
- VENDEDORES AMBULANTES MUJERES**
- SENTADOS EN LA ACERA
 - VENDEDORES AMBULANTES MUJERES FIJAS EN UN LUGAR CON HIJOS
 - VENDEDORES AMBULANTES MUJERES DE PIE (EN MOVIMIENTO)
 - VENDEDORES AMBULANTES MUJERES DE PIE FIJAS EN UN LUGAR

- ~ RUTA DE COMERCIO INFORMAL EN MOVIMIENTO
 - RUTA DE CIRCULACIÓN DE PEATONES
 - ➔ INTERCAMBIO ECONÓMICO
 - ▬ VERJAS
- CONFLICTOS**
- ★ CONFLICTO DE POLICÍAS MUNICIPALES
 - ★ SEGURIDAD MILITAR
 - ★ GRUPO DE MÁS DE DOS VENDEDORES AMBULANTES DE PIE
 - ★ GRUPO DE MÁS DE TRES VENDEDORES BAJO PARASOLES
 - CONFLICTO DE POLICÍAS CON VENDEDORES
 - COMERCIO INFORMAL / VENTA A PEATONES

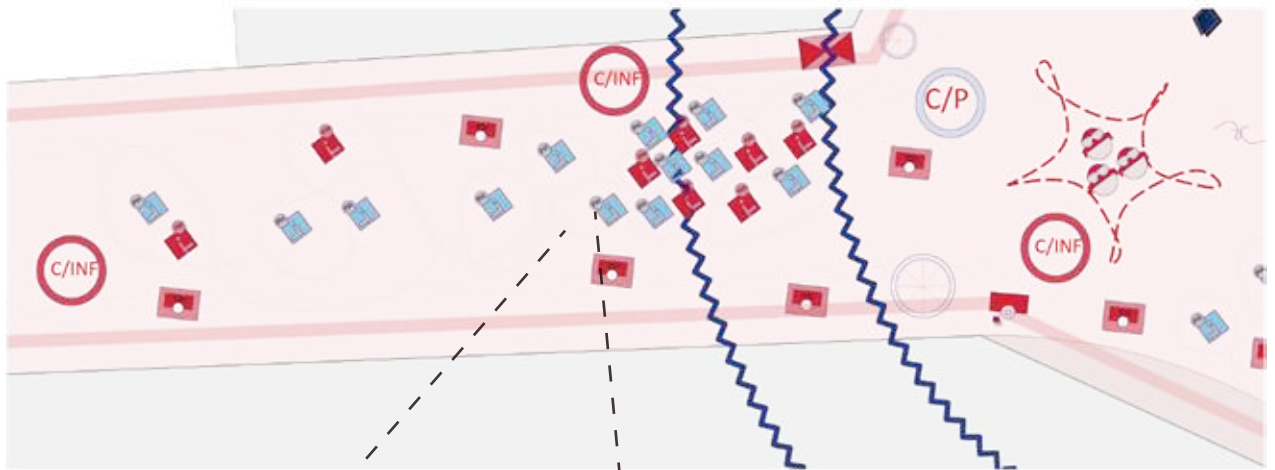
- TIPOS DE CUBIERTAS DE COMERCIO**
- VENDEDORES BAJO PARASOLES CUADRADOS
 - VENDEDORES BAJO PARASOLES CIRCULARES
 - ▬ COMERCIO FIJO BAJO CUBIERTAS DE ETERNIT O ZINC
- MOBILIARIO**
- CONTENEDORES DE BASURA
 - MOBILIARIO DE DESCANSO
 - POSTES
 - SEMÁFOROS

- VEHÍCULOS**
- VEHÍCULO PEQUEÑOS
 - AMBULANCIA
 - MOTO
 - TAXI
 - BUSES
- IMAGEN URBANA**
- BAJO CONFORT AUDITIVO
 - PUNTOS DE CONFLICTO ENTRE VEHICULOS Y PERSONAS
 - VEGETACION



FIGURA 91: Tramo 7 - Sección 2

- SEGURIDAD**
- POLICÍA MUNICIPAL
 - MILITARES
- SALUD**
- PUNTO DE SALUD (CRUZ ROJA)
- DIRECCIÓN**
- VENDEDORES QUE BAJAN
 - VENDEDORES QUE SUBEN
- PEATONES**
- PEATÓN HOMBRES
 - PEATÓN MUJERES
- VENDEDORES AMBULANTES HOMBRES**
- VENDEDORES AMBULANTES HOMBRES
- VENDEDORES AMBULANTES MUJERES**
- SENTADOS EN LA ACERA
 - VENDEDORES AMBULANTES MUJERES FIJAS EN UN LUGAR CON HIJOS
 - VENDEDORAS AMBULANTES MUJERES DE PIE (EN MOVIMIENTO)
 - VENDEDORAS AMBULANTES MUJERES DE PIE FIJAS EN UN LUGAR

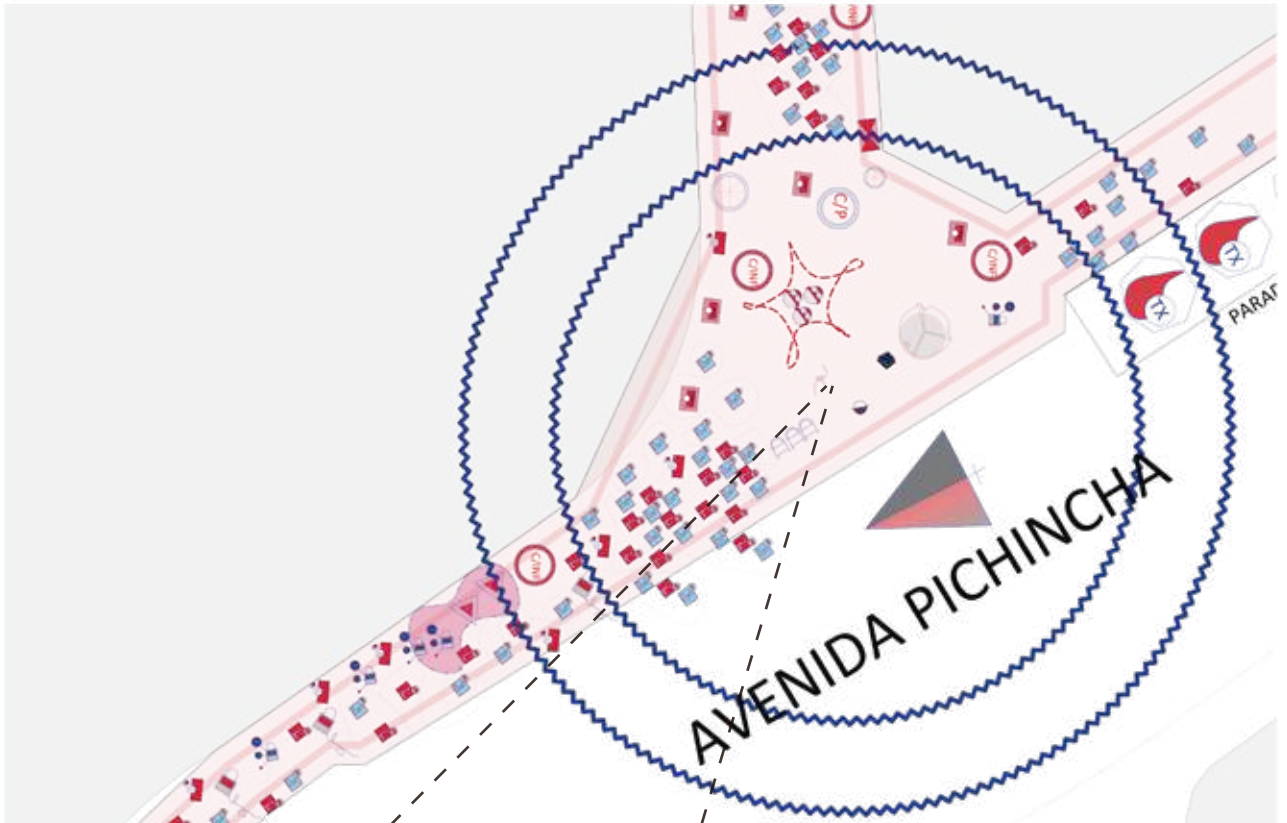

RUTA DE COMERCIO INFORMAL EN MOVIMIENTO

RUTA DE CIRCULACIÓN DE PEATONES

INTERCAMBIO ECONÓMICO

VERJAS
CONFLICTOS

CONFLICTO DE POLICÍAS MUNICIPALES

SEGURIDAD MILITAR

GRUPO DE MÁS DE DOS VENDEDORAS AMBULANTES DE PIE

GRUPO DE MÁS DE TRES VENDEDORES BAJO PARASOLES

CONFLICTO DE POLICÍAS CON VENDEDORES

COMERCIO INFORMAL / VENTA A PEATONES

TIPOS DE CUBIERTAS DE COMERCIO

VENDEDORES BAJO PARASOLES CUADRADOS

VENDEDORES BAJO PARASOLES CIRCULARES

COMERCIO FIJO BAJO CUBIERTAS DE ETERNIT O ZINC

MOBILIARIO

CONTENEDORES DE BASURA

MOBILIARIO DE DESCANSO

POSTES

SEMÁFOROS

VEHÍCULOS

VEHÍCULO PEQUEÑOS

AMBULANCIA

MOTO

TAXI

BUSES

IMAGEN URBANA

BAJO CONFORT AUDITIVO

PUNTOS DE CONFLICTO ENTRE VEHÍCULOS Y PERSONAS

VEGETACION



DESDE LA ARQUITECTURA HACIA LA CIUDAD DE LOS CUIDADOS

Referencias Projectuales



CAP
VI

DESDE LA ARQUITECTURA HACIA LA CIUDAD DE LOS CUIDADOS

Borja y Castells¹⁸ (1997), Sassen¹⁹ (1998), entre otros autores, consideran la planificación urbana como un acto de poder del que dispone la sociedad para regular sus dificultades y anticipar soluciones.

“Las ciudades, gradualmente, se han ido convirtiendo en rasgos de vulnerabilidad las características físicas y cognitivas distintas a las del agente productivo tipo... Es el contexto el que convierte características de las y los ciudadanos en rasgos de vulnerabilidad... Las ciudades y su configuración convierten a los ciudadanos en débiles o fuertes de forma desigual”. “Esta constatación arroja sobre los agentes que diseñan la ciudad una gran responsabilidad: nuestras decisiones y nuestra gestión reparten las oportunidades de forma desigual sobre las/los ciudadanos... pero también abre un campo extenso de oportunidades. El diseño de habitat humano puede empoderar a usuarios/as con condiciones diversas y un ejercicio reflexivo bien asesorado y bien evaluado de la gobernanza urbana para contribuir a la satisfacción de los derechos de todas las personas” (Chinchilla, 2020).

Hoy en día especialmente en los países de occidente, se han tomado algunas acciones con enfoques de género que ha permitido la renovación de las ciudades y de su modo de habitar. Prabha Khosla, planificadora urbanista, identifica “el mejoramiento de los barrios marginales desde una perspectiva de género”, como una intervención de carácter prioritario, resaltando la importancia de garantizar la accesibilidad de las mujeres a los costos de las tierras y a los servicios básicos, así como la cercanía a sus empleos. Un ejemplo de acciones con enfoques de género, la tiene Estocolmo, quien reconoce que las que las mujeres, los niños y las personas mayores son más propensos a caminar o usar la bicicleta o el transporte público, por lo que se han tomado acciones que alientan el uso alternativo de automóviles, así por ejemplo en temporadas de nieve se priorizan las veredas, las vías de bicicletas, y los carriles para autobuses para la limpieza de nieve.

Ahora quisiéramos denotar que, a pesar de los esfuerzos de crear propuestas con enfoque de género en diversas ciudades del mundo, se considera que éstas siguen siendo muy restrictivas, ya que al igual que “el típico habitante urbano ha sido demasiadas veces representado como un hombre cis blanco, sin discapacidades, de clase media y heterosexual, el planeamiento con perspectiva de género adolece de limitaciones similares en su representación de la ciudadana mujer.” (Kern, 2020), bajo este criterio

¹⁸ Borja J. y Castells M. Local y Global. La gestión de las ciudades en la era de la información. Santillana S-A- Taurus. Madrid. 1997.

¹⁹ Saskia Sassen, Globalization and its Discontents. Selected Essays. NewYork, New Press, 1998.

ciertamente se reconoce que la mayoría de las intervenciones con enfoque de género han reconocido un “estereotipo” de mujer, generalmente enfocado a mujeres

6.1 Criterios de diseño para incorporar características de género en la ciudad.

Para alcanzar una ciudad inclusiva, se deben elaborar herramientas arquitectónicas que sean capaces de modificar la estructura de las calles desde su funcionalidad, de modo que se pueda construir una ciudad con capacidad de atender las necesidades de sus ciudadanos y cuyas características urbanas puedan aportar al desarrollo de todas las actividades cotidianas.

Estas ideas exploran diferentes formas de abordar el urbanismo de género y la creación de entornos seguros desde perspectivas innovadoras. Aunque es posible que algunas de estas ideas ya estén en proceso de implementación en algunas ciudades, es importante seguir fomentando la creatividad y la colaboración para continuar desarrollando soluciones originales que promuevan la equidad y la seguridad de género en nuestras ciudades, que sean capaces de modificar las dinámicas sociales de determinados sectores en dónde se experimentan condiciones de discriminación.

Es importante destacar que el urbanismo de género es un campo en desarrollo y que se requiere más investigación y experiencia práctica para desarrollar pautas y metodologías más específicas aplicables a las diferentes realidades y condiciones de los diversos grupos sociales.

6.1.1 Creando más espacios y entornos seguros para la ciudad

Para construir ciudades más seguras se hace necesario un cambio de paradigma ya que el espacio no es neutro, nos condiciona, y como tal lo hace de manera diferente a mujeres que a hombres, no sólo por las experiencias corporales, sexuadas diferentes, sino que esta diferencia se ve acrecentada por los roles de género que nos hace necesitar, utilizar y percibir la ciudad de manera diferente. (Colectiu, 2011)

Pensando en las dicotomías presentes en la ciudad, como la postura que tenía Jane Jacobs en su libro Muerte y Vida de las grandes ciudades, al notar que existen marcadas diferencias entre ciertos elementos y sucesos urbanísticos, “Por ejemplo, qué tipos de calles son seguras y cuáles no; por qué algunos parques urbanos son maravillosos y otros son cepos y hasta trampas mortales; por qué ciertos barrios siguen siendo bajos y otros se rehabilitan solos, a pesar de resistencias oficiales y financieras; por qué el centro de la ciudad y las áreas comerciales se desplazan; qué es, si es que es algo, una vecindad auténtica y qué labores hace, si es que hace alguna, en las grandes ciudades. En resumen, escribiré cómo funcionan las ciudades en la vida real, pues solo así conoceremos qué principios urbanísticos y qué prácticas de rehabilitación pueden estimular la vitalidad social y económica de las ciudades, y qué principios y prácticas matarían estos atributos”. (Jacobs, 2013), me planteo ¿cómo la arquitectura puede intervenir para la consolidación de espacios seguros o al contrario potenciar espacios inseguros, vitalizar las dinámicas sociales de un barrio o simplemente aislarlos?

“El crimen que las mujeres más temen es la violación; el crimen que los hombres más temen es el robo. Que te roben es algo malo. Que te violen es peor”

Partiendo de la importancia de generar espacios seguros en la urbanidad, y hablando de condiciones de inseguridad en las calles, la arquitecta y urbanista Zaida Muxí, propone desde una perspectiva de género que “Los equipamientos se tienen que entretrejer con los recorridos de cada día, es decir que no se tienen que colocar en los límites de las áreas urbanizadas puesto que generan calles sin vida y con falta de seguridad”. Desde esta perspectiva se rescata en primer lugar la importancia de la localización de los equipamientos en las ciudades para la conformación de los recorridos peatonales, es decir, a partir de comprender que la ciudad debería funcionar de forma orgánica y colaborativa, y no de forma aislada o sectorizada. La estructuración de barrios debe permitir al peatón acceder fácilmente a los equipamientos de salud, educación, recreación, sanitarios, financieros, deportivos, etc. De este modo en los mismos recorridos cotidianos se podrá acceder a los diferentes servicios y equipamientos que la ciudad oferta.

Como un recurso para el reconocimiento de las necesidades de las y los ciudadanos, se han realizado varios talleres con enfoque de género en todo el mundo como por ejemplo el realizado por el estudio sueco White Arkitekter, en el que solicitó a un grupo de chicas adolescentes que diseñaran maquetas de espacios públicos, lo que produjeron fueron “lugares fuertemente caracterizados por el color y la forma, lugares para sentarse cara a cara y protegerse del clima, del viento sin la necesidad de ser observadas, un sentido de intimidad sin ser constrictivos; y sobre todo querían dejar una huella en su ciudad, ”²⁰

Así también Oscar Newman²¹, considera que existen características físicas de un espacio o un edificio, que pueden volver más activos a las personas que los habitan para protegerse de actos criminales o vandálicos, teniendo mayor control y territorialidad de los espacios. En este sentido, se cree que por ejemplo el control visual que tiene una persona desde un espacio, es un criterio muy relevante para definir a un espacio como seguro o inseguro. Por lo cual un lugar sin control visual, como el caso de los callejones, se convierten en espacios hostiles en la ciudad. De este modo es importante que en un edificio se generen características arquitectónicas que aporten al sentido de seguridad y protección.

A continuación, desde una perspectiva de género, se mencionan algunos parámetros de planificación que deberían considerarse para la creación de espacios y entornos urbanos seguros en las ciudades, con la intención de generar urbanidades más seguras e incluyentes.

²⁰ Conclusiones presentadas por el estudio White Arkitekter, luego de realizar un taller con chicas adolescentes en el barrio Skarpnäck de la capital de Suecia. (Kaufman, 2018)

²¹ Oscar Newman en su libro “Defensible Space: Crime prevention through Urban Design”

Tecnología para la seguridad de género: En la era digital, se podría explorar el uso de tecnologías como la inteligencia artificial y la analítica de datos para mejorar la seguridad de género en los entornos urbanos. Por ejemplo, desarrollar sistemas de vigilancia inteligente que detecten comportamientos sospechosos y emitan alertas en tiempo real, o aplicaciones móviles que proporcionen rutas seguras y actualizaciones sobre la iluminación y la presencia policial. Esta

Arte y diseño participativo: Integrar el arte y el diseño participativo en la planificación urbana puede ser una forma innovadora de abordar la seguridad y el género. Esto implica involucrar a artistas y a la comunidad en la creación de intervenciones artísticas y elementos visuales en los espacios públicos que promuevan la seguridad, la inclusión y la conciencia de género.

Enfoque interseccional inclusivo: El enfoque interseccional reconoce que las personas experimentan múltiples formas de opresión y discriminación basadas en la intersección de diferentes identidades, como género, raza, clase social y orientación sexual. Un enfoque innovador en el urbanismo de género sería abordar estas intersecciones y considerar cómo los espacios urbanos pueden ser diseñados para satisfacer las necesidades de personas que enfrentan diversas formas de discriminación.

Transporte inclusivo y sostenible: Integrar la perspectiva de género en la planificación del transporte puede implicar no solo garantizar la seguridad de las mujeres y las personas de género diverso en el transporte público, sino también promover opciones de movilidad sostenibles y accesibles que satisfagan las necesidades de todas las personas, incluidas las que tienen responsabilidades de cuidado o movilidad reducida.

Reutilización de espacios infrautilizados: Muchas ciudades tienen espacios infrautilizados, como edificios abandonados o estacionamientos vacíos. Un enfoque innovador en el urbanismo de género podría implicar la reutilización de estos espacios para crear refugios temporales seguros para mujeres en situaciones de violencia, centros comunitarios inclusivos o espacios de trabajo colaborativo.

7.1.2 Generando arquitectura de género desde lo efímero

Al hablar de arquitectura efímera hablamos de todo aquello que hace referencia a lo temporal, y en arquitectura se define como “aquel arte o técnica de proyectar y construir edificios que son pasajeros, que

duran poco”²²; sin embargo hablar en arquitectura de algo que no es eterno o poco duradero, resulta alarmante para nuestro contexto cultural que ha crecido con la imagen de que las construcciones deber ser permanentes. Por la importancia que se le da a la temporalidad de las edificaciones en la antigüedad, hemos podido contemplar lugares y edificios de varios siglos atrás que permanecen estáticos en el tiempo, y en términos de historia esto es completamente apreciable, sin embargo, hoy en día como arquitectos contemporáneos nos enfrentamos a situaciones que no son de carácter permanente, y que fácilmente cambian en pequeños períodos de tiempo, por lo cual, qué sentido representa seguir construyendo edificios que duran por largos períodos de tiempo, ¿si la sociedad y el uso para el cual fueron edificados ha cambiado?.

La arquitectura efímera nace de la necesidad de crear arquitecturas que respondan a necesidades de forma inmediata, por lo tanto, por lo que se utiliza en la creación de pabellones para ferias, arquitecturas emergentes, o actividades que tengan fecha de vencimiento. Mediante la posibilidad de estar y posteriormente desaparecer, se le permite al espacio experimentar una transición relevante en relación a su contexto, sin la necesidad de que esta transición sea permanente, en ese sentido la arquitectura efímera proporciona a un espacio la oportunidad de generar nuevas experiencias, activar lo sensorial y explorar la materialidad. Bajo esta concepción se busca consolidar espacios llenos de experiencias sensitivas, arquitecturas generadoras de estancias que se enriquecen del modo de habitar contemporáneo.

La materialidad está ligada a lo efímero debido a que, condicionado por la temporalidad, el material debe demostrar la capacidad de adaptación y de optimización de recursos. En este sentido la arquitectura efímera prefiere materialidades que sean más sensoriales, perceptivas, adaptables, prácticas, y que permitan lograr la formalidad esperada sin que se conviertan en algún parámetro restrictivo.

Todas estas cualidades que representan a la arquitectura efímera, son características que pensamos aportarán en la concepción del planteamiento de estos componentes. La cualidad de temporal, es una propuesta innovadora para un contexto netamente histórico, en donde cada intervención constructiva es muy restrictiva por el tipo de normativa a la que se rige. La posibilidad de pensar en elementos efímeros para este espacio urbano, permite proponer infinitas posibilidades espaciales, sin el temor de que sean estructuras que modifiquen el espacio histórico para siempre, lo que a su vez se toma como la oportunidad de renovar las condiciones arquitectónicas durante ciertos períodos de tiempo. Y consecuentemente, en caso de que esta arquitectura fuera desmontada, fácilmente podrá se reconstruida en otro entorno diferente, adquiriendo la oportunidad de reciclar y recomponer estos componentes.

²² La definición de arquitectura efímera desde la enciclopedia Wikipedia, se acerca bastante a la descripción de lo efímero.



Figura 92. ARQUITECTURA EFÍMERA- STUDIO CADENA



Figura 93: :ARQUITECTURA EFÍMERA- STUDIO CADENA

<https://www.archpaper.com/2018/11/happy-studio-cadena-flatiron-plaza/#gallery-0-slide-0>

7.2 Dispositivo, arquitectónico para vendedoras informales.

Por medio del levantamiento de información, se concluyó que el 75% de las vendedoras informales, tenían niños menores de 12 años. Estas mujeres se enfrentan a condiciones climáticas diversas que en la actualidad no son contempladas por ningún elemento existente en el espacio urbano,

En primer lugar, la identificación de la diversidad de mujeres que se dedican a las ventas informales, y sus diferentes formas de vida con sus necesidades específicas, permite plantear mobiliarios urbanos que contemplen algunas de las necesidades de este grupo de mujeres que permanece en las calles la mayor parte del día, teniendo que realizar actividades de cuidados en medio de la intemperie y sin tener acceso a ningún tipo de equipamiento que contemple estas necesidades. Existen, por lo tanto, necesidades básicas como descansar y alimentarse, por lo que, partiendo con el caso de las vendedoras informales con hijos, se concluye que es necesario generar un tipo de mobiliario que les permita a las vendedoras exhibir sus productos, pero adicionalmente cumplir con sus actividades de cuidados, como el cuidar de un bebé, alimentarse junto sus hijos, o incluso descansar. En la actualidad existen en la calle Chile 3 puntos con pequeños kioscos para la venta de artículos de abarrotes, en estos sitios se propone establecer unos

kioskos que contengan el espacio para la exhibición de productos, pero que adicionalmente contenga un espacio interior para el descanso, especialmente para niños menores de 4 años, un sitio para sentarse en donde se pueden realizar tareas educativas, lúdicas y actividades cotidianas.

6.1.1 Dispositivo Multifuncional

Este módulo de kiosko está estructurado por piezas desmontables de láminas de metal, que permiten la fácil construcción y replicación del dispositivo de modo que éste puede implantarse y movilizarse fácilmente a cualquier espacio urbano. Se consideraba indispensable contar con multi-espacios dentro del kiosko, para que las vendedoras que los utilicen puedan desarrollar en su interior las actividades más básicas e indispensables.an

Mostrador. - incluye dos secciones de mostrador, uno hacia el interior y otro hacia el exterior. En ambos casos sirve para la exposición de los productos o mercadería.

Descanso. - el kiosko incluye una sección destinada al descanso, al cual se accede por una escalera desplegable, cuenta con una dimensión de 3,30 * 2 , pensado especialmente para que niños puedan dormir. Pero de igual forma es un pequeño sitio que puede ser aprovechado de forma lúdica.

Mesón Multifuncional. - este elemento se diseñó con el objetivo de proveer de varios usos, el primero es que sirva de mesa para comer, y el segundo caso que se utilice como escritorio en el que los niños puedan realizar sus tareas.

PLANTA ARQUITECTÓNICA KIOSCO



Figura 94: Planta arquitectónica del dispositivo móvil

PLANTA ARQUITECTÓNICA
ESC. _____ 1:100



Figura 95: Servicio de aprendizaje

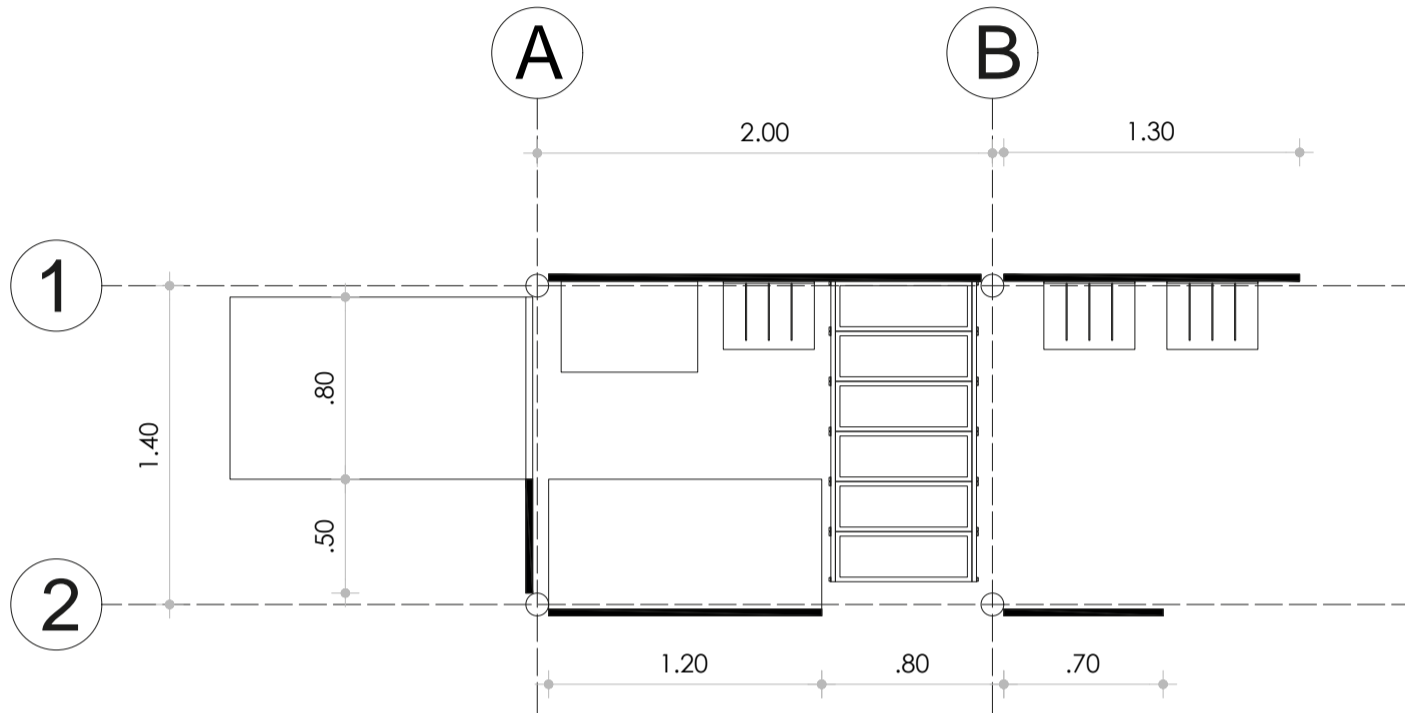

Figura 96: Render del dispositivo móvil

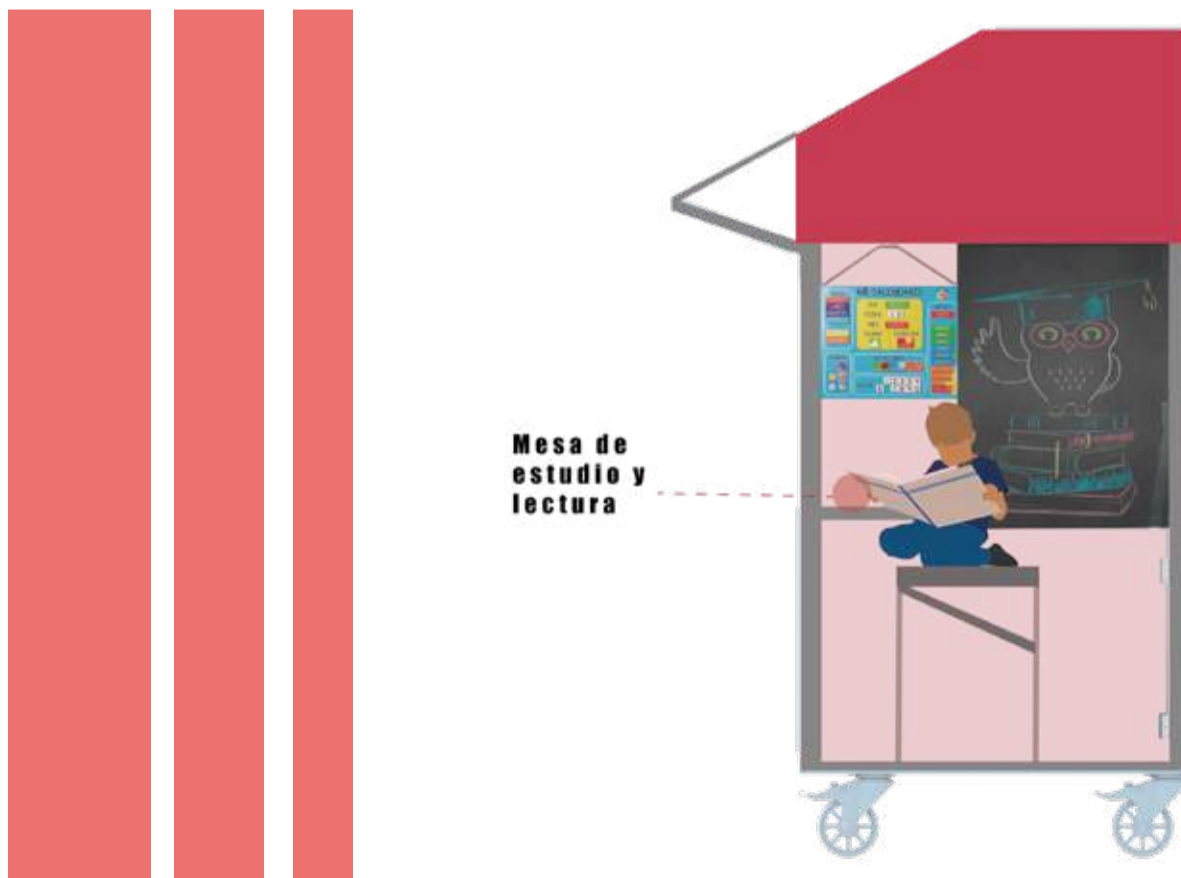

Figura 97: Fachada lateral del dispositivo móvil

ILUSTRACIÓN DE SERVICIO DE KIOSKO

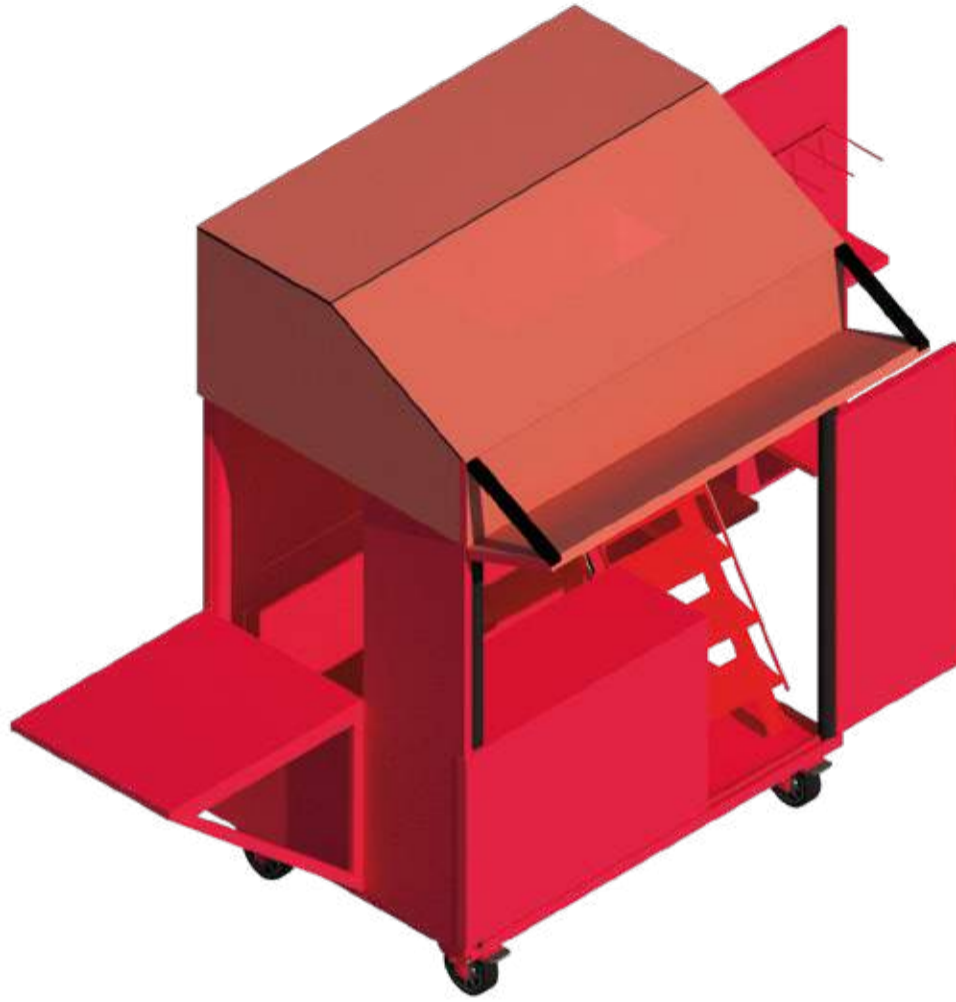

Figura 98: Ilustración del servicio de kiosco

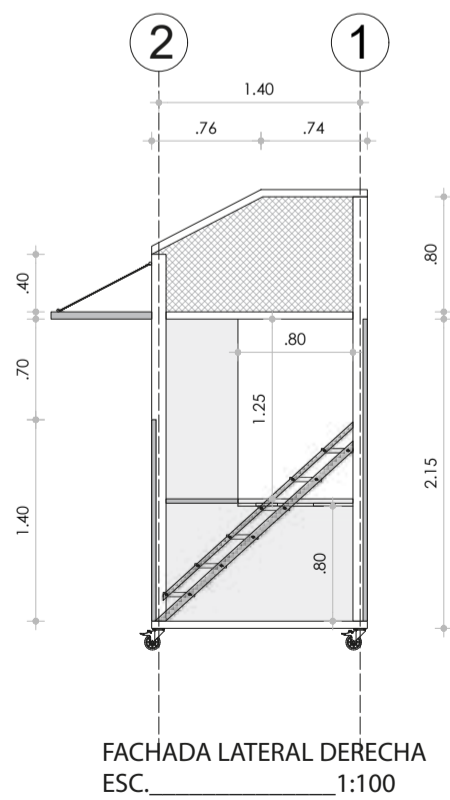

Figura 99: Fachada frontal del dispositivo móvil

ILUSTRACIÓN DE SERVICIO DE COMERCIO

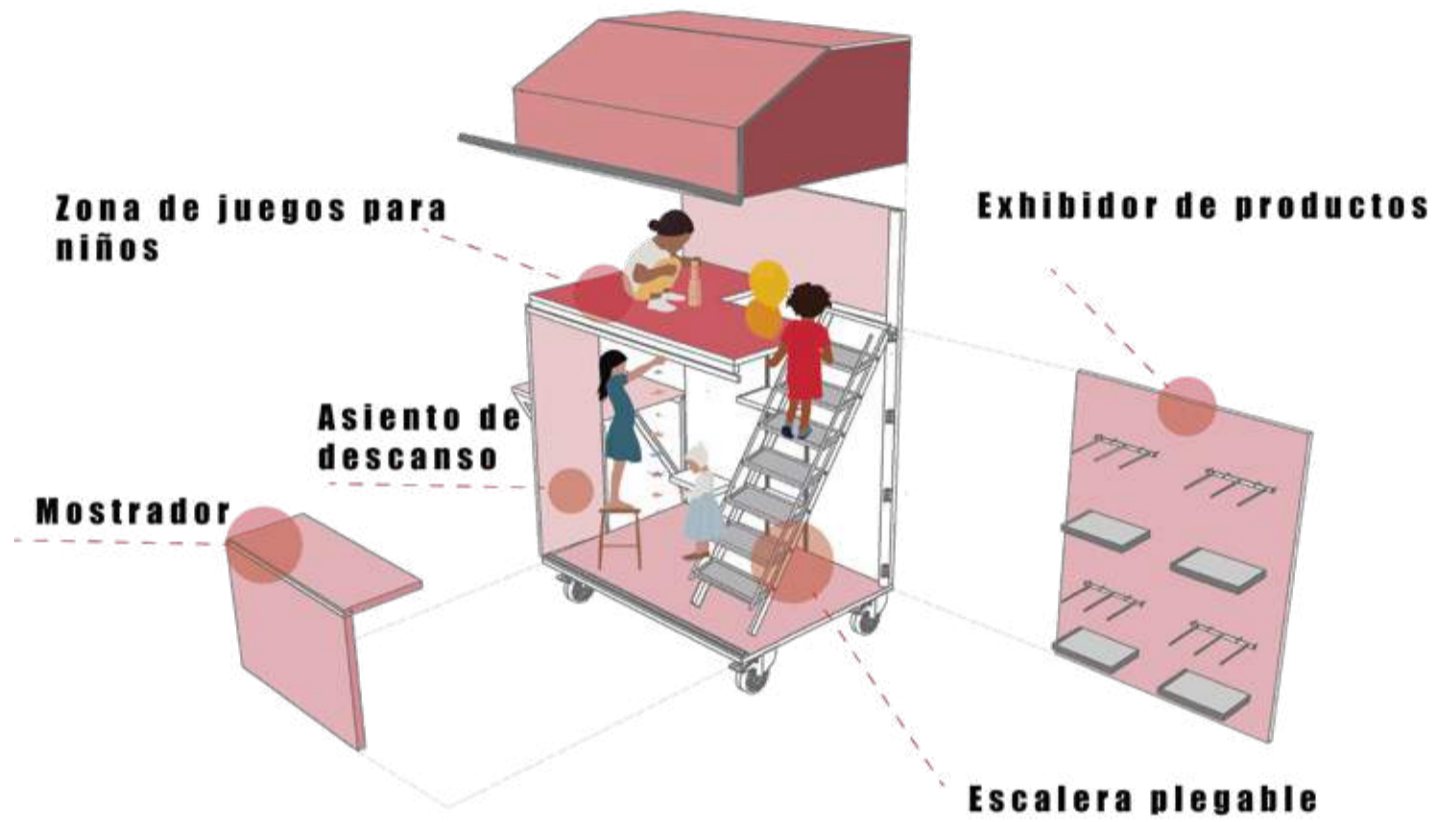

Figura 100: Servicio de comercio en dispositivo móvil

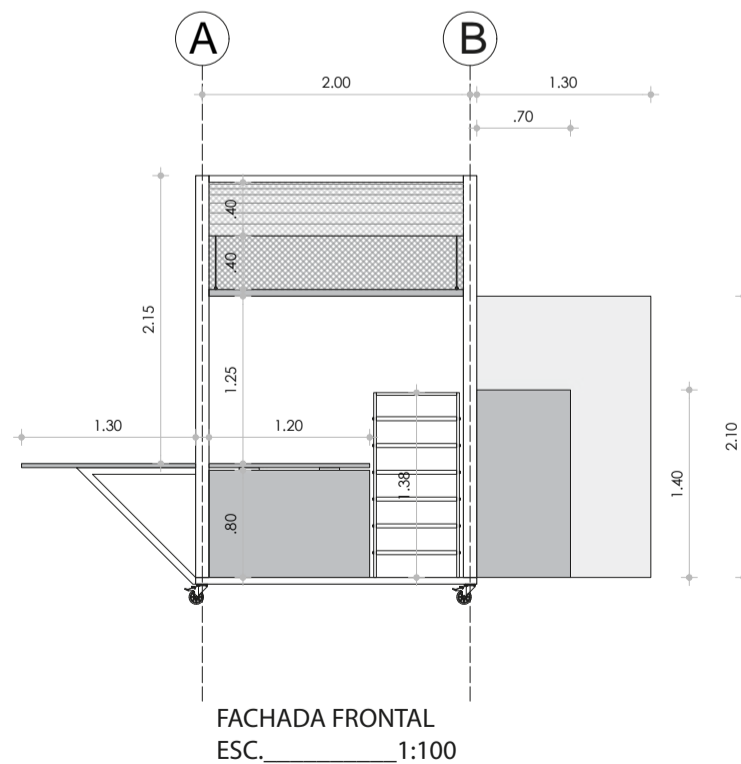

Figura 101: Servicio de atención en dispositivo móvil

ARMADO DE DISPOSITIVO

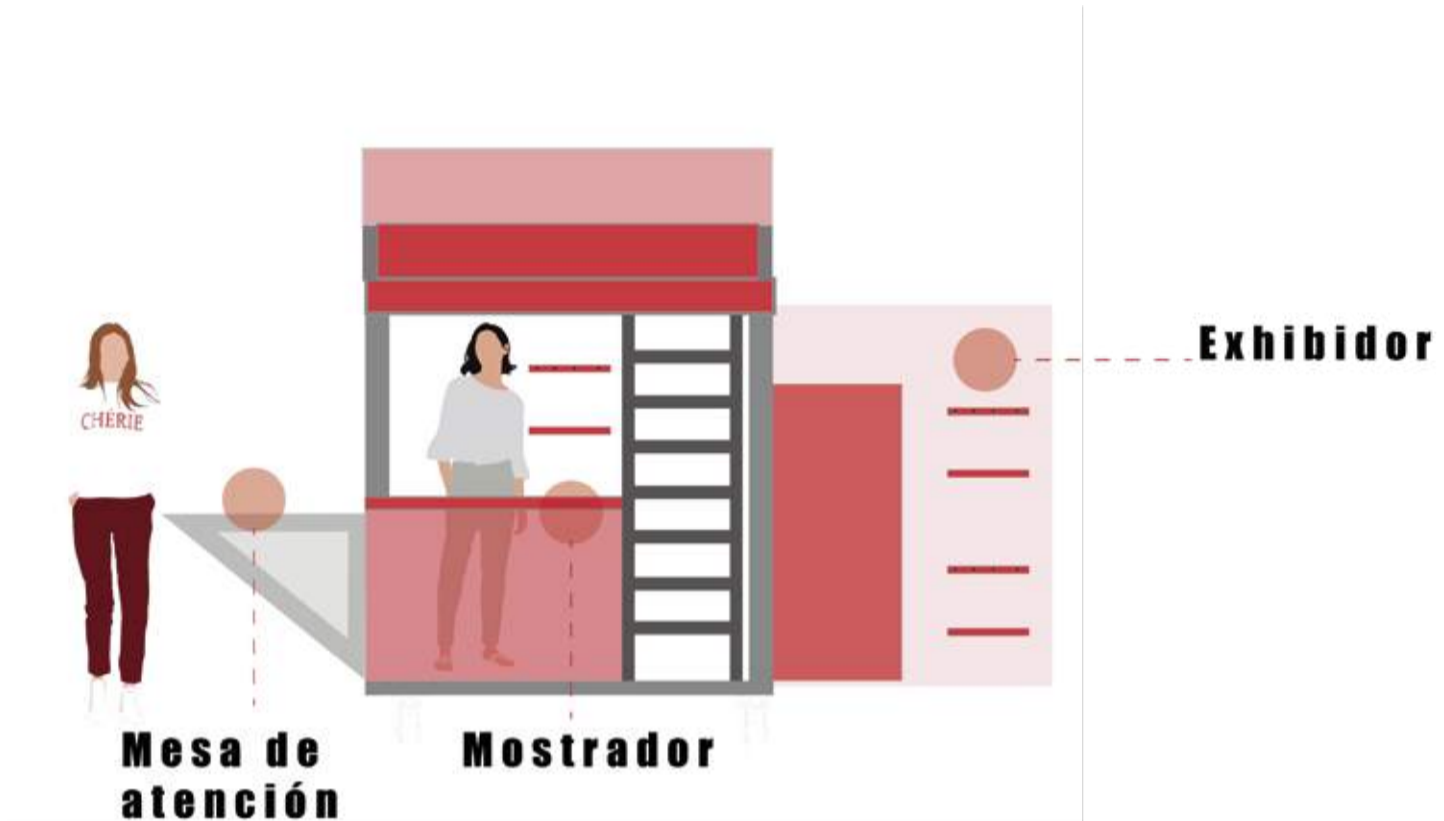

Figura 102: Armado del dispositivo móvil

RENDERS/ KIOSKO



Figura 103: Render general abierto

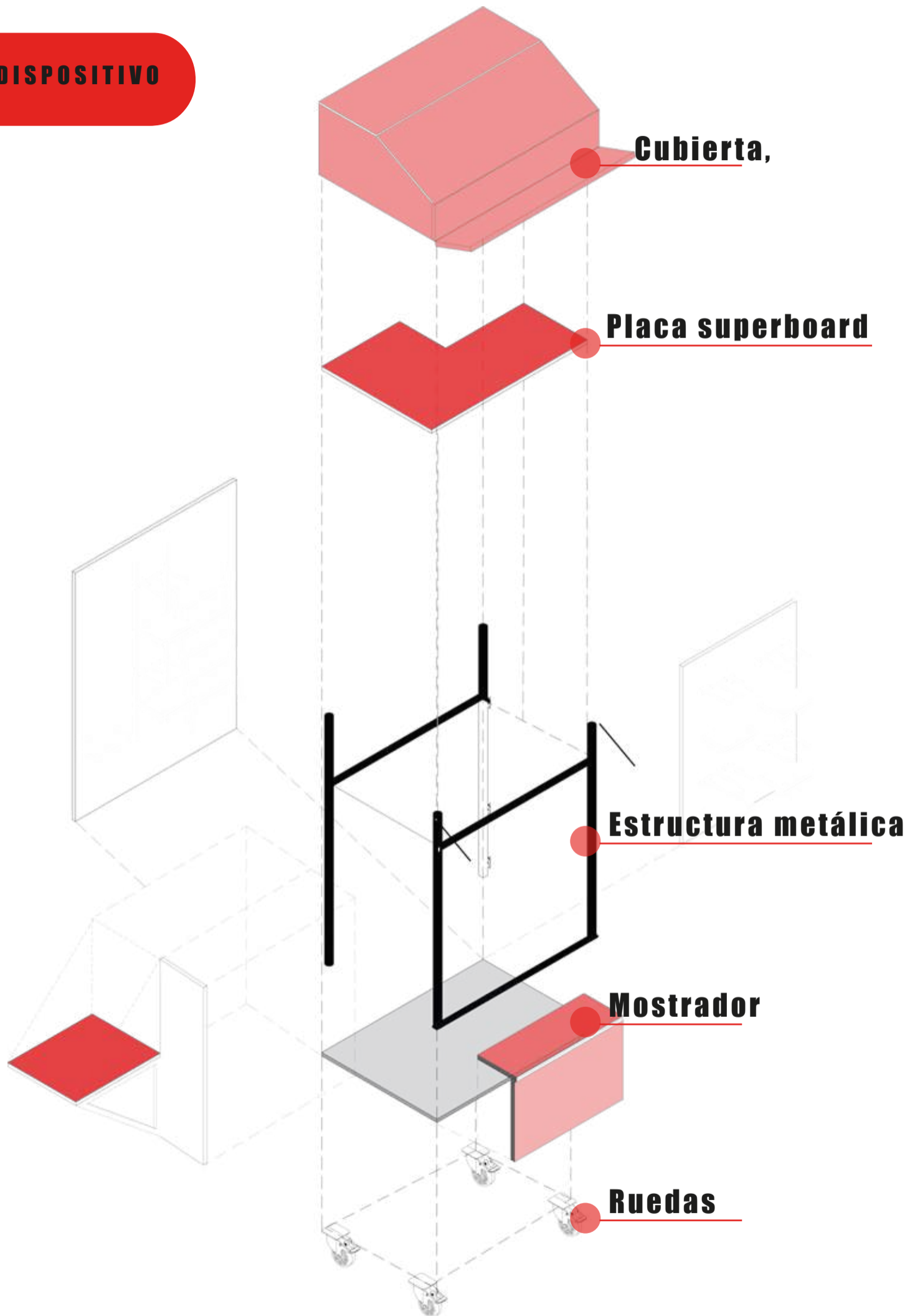

Figura 104: Render general cerrado

6.2 Recorrido de cuidados, diseño de la calle Chile.

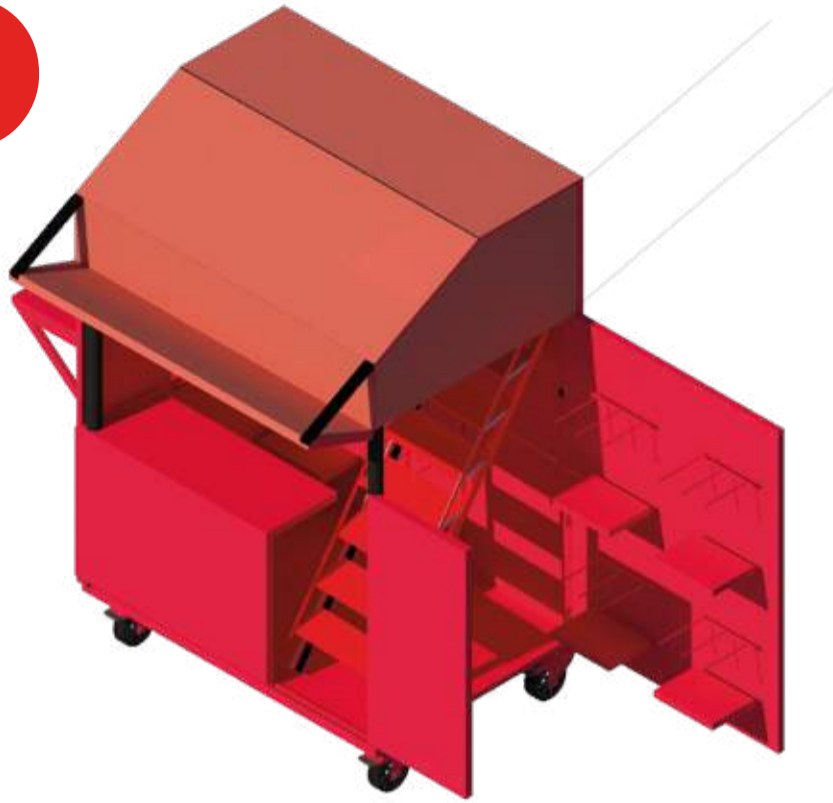
Las calles son un elemento determinante y estructurante en las relaciones y dinámicas sociales que se generan en la ciudad. Actualmente la calle Chile del Centro Histórico de Quito, presenta dinámicas sociales interesantes entre vendedores y peatones, quienes a través de sus actividades impulsan y activan el desarrollo económico del sector, sin embargo, la presencia descontrolada de vendedores informales ha generado cierto malestar para los usuarios de los locales formales y para los peatones visitantes, la presencia masiva e indiscriminada de personas y la falta de control y vigilancia por parte de las autoridades, generan condiciones inseguras para las personas transitan esta calle.

Mediante los diversos recorridos que se realizaron en la calle Chile y después del análisis del levantamiento de información recopilada, se evidenció la falta de sitios de estancia para todas las personas que recorren la calle Chile, pero además la inexistencia de sitios infantiles lúdicos, la falta de sitios de sombra, la inexistencia de señalización vertical y equipamientos. Se propone por lo tanto generar un recorrido lineal articulado a lo largo de la calle Chile, en dónde se creen micro estaciones de diferentes servicios en la calle, como: sitios aede descanso con bancas y taburetes, sitios para comer, lugares de lectura y zonas de estudio, puntos de carga para celulares, elementos lúdicos y sensoriales. Todas estas ideas se conciben bajo la necesidad de prever de espacios “domésticos”²³ en la urbanidad, reconociendo que las mujeres que son parte del mercado informal están encargadas del cuidado infantil especialmente, y con lo cual debido a que las vendedoras informales permanecen gran parte del día en la calle, sin tener accesos a lugares adecuados para el descanso o el desarrollo de actividades escolares y lúdicas para sus hijos que las acompañan en la mayor parte del día, es necesario aportar con elementos urbanos que faciliten la estancia de las personas que la habitan.

²³ Los cambios de los modelos en general, y quizás más fuertemente en los domésticos, son procesos lentos muchas veces fallidos ya que la educación tradicional no desarrolla ni potencia las capacidades para desmercantilizar. La mencionada sofisticación del comportamiento se puede observar de manera experimental, bajo una óptica hiperconsumista, en la investigación de “La chica nómada de Tokyo” realizada por Toyo Ito. Se ejemplifica cómo en la ciudad contemporánea se pueden desarrollar todas las actividades domésticas a través de la oferta que te ofrece el mercado. La vivienda de la chica nómada, la cual no transporta ninguna posesión, se ha esparcido por todo Tokyo. (...).

CARTOGRAFÍA DE PROPUESTA/CALLE CHILE



Figura 105: Cartografía de propuesta, calle Chile plano general





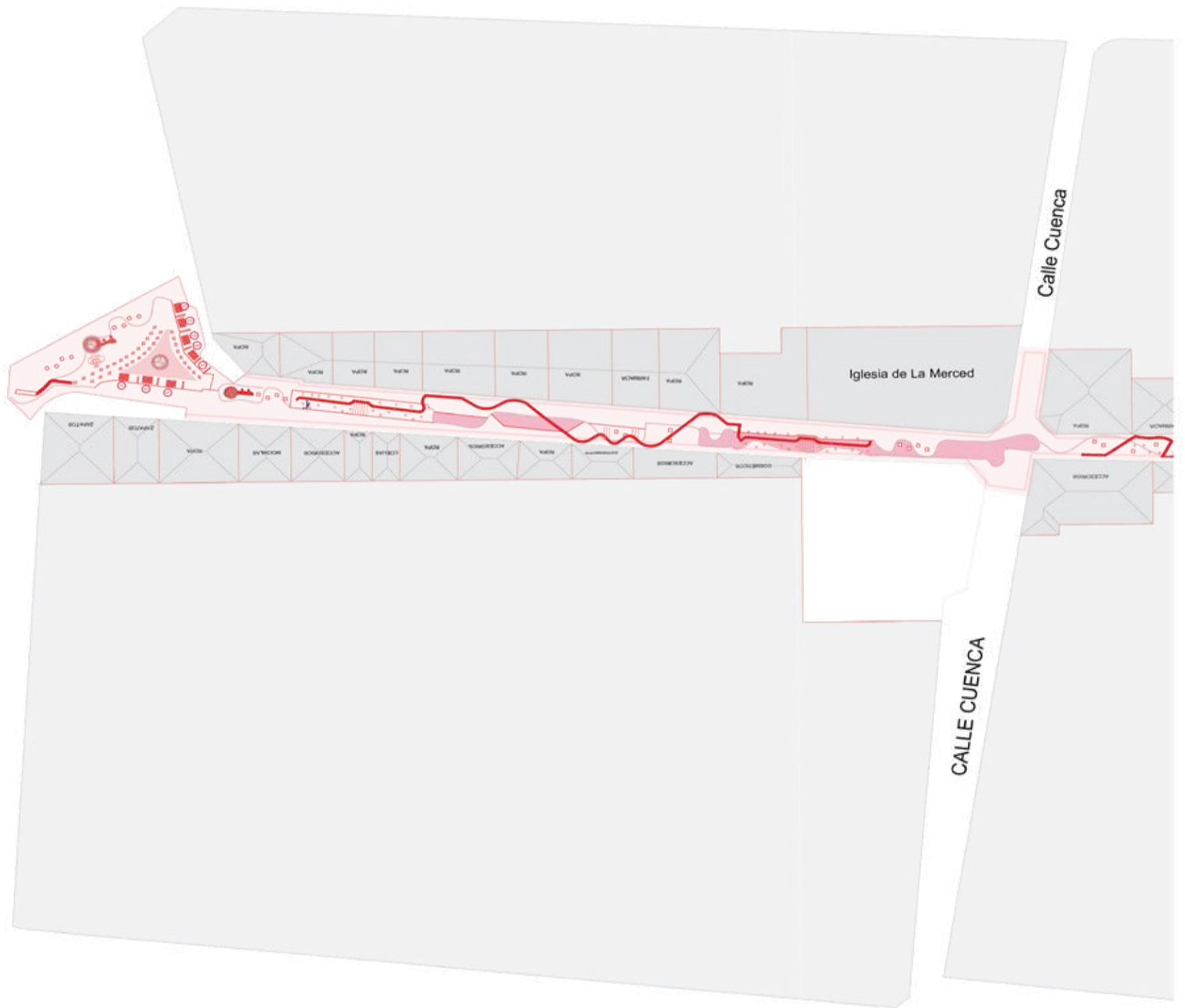
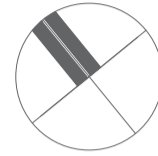
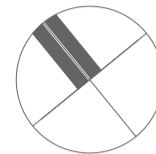
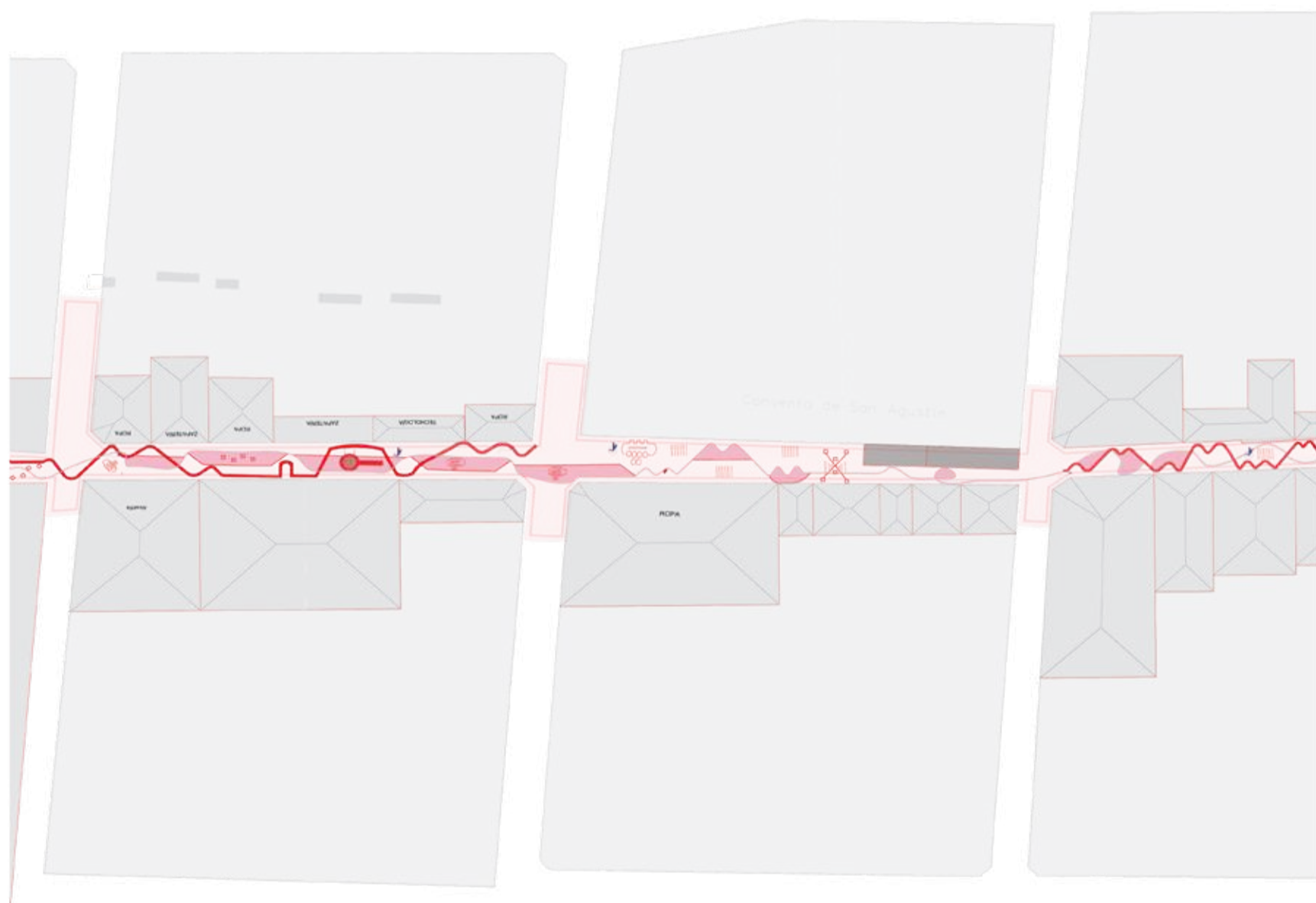
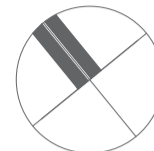
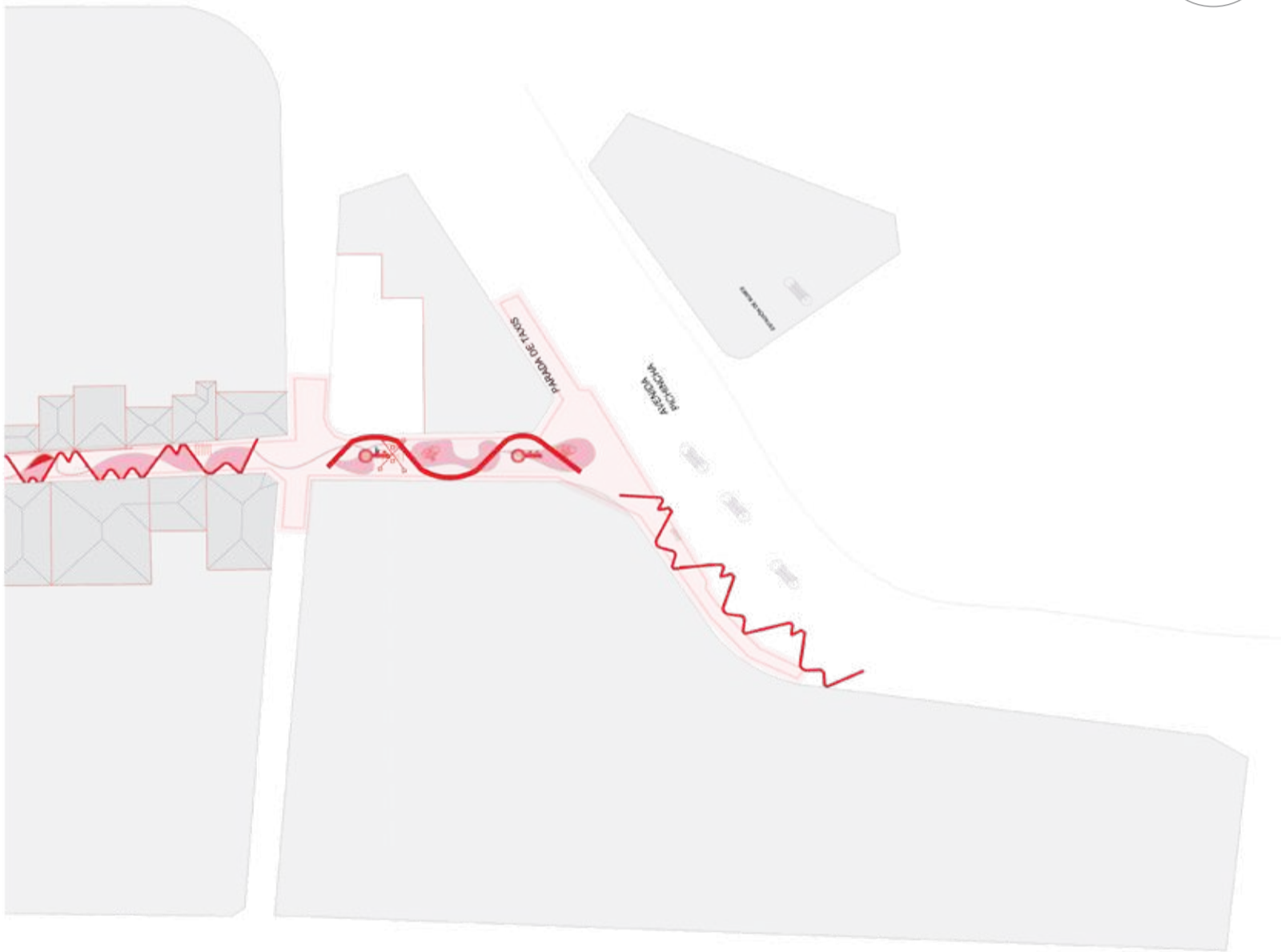

TRAMO 1



Figura 106: TRAMO 1

- | | | | |
|--|------------------|--|-------------------------------------|
| | ZONA DE COMERCIO | | KIOSCO |
| | ZONA DE DESCANSO | | COMEDOR |
| | ZONA LÚDICA | | ARTICULADOR DE ESTANCIA Y DE SOMBRA |
| | ZONA DE SOMBRA | | PINTURA TÁCTICA |



Figura 107: TRAMO1 / SECCIÓN 1

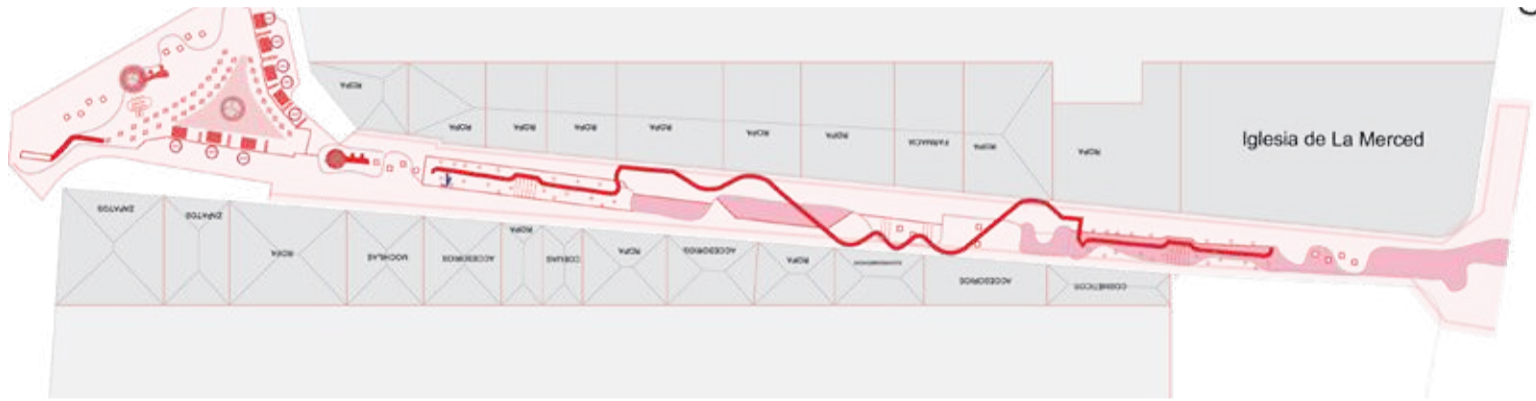
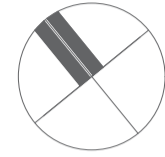

Figura 108: TRAMO 1 / SECCIÓN 2

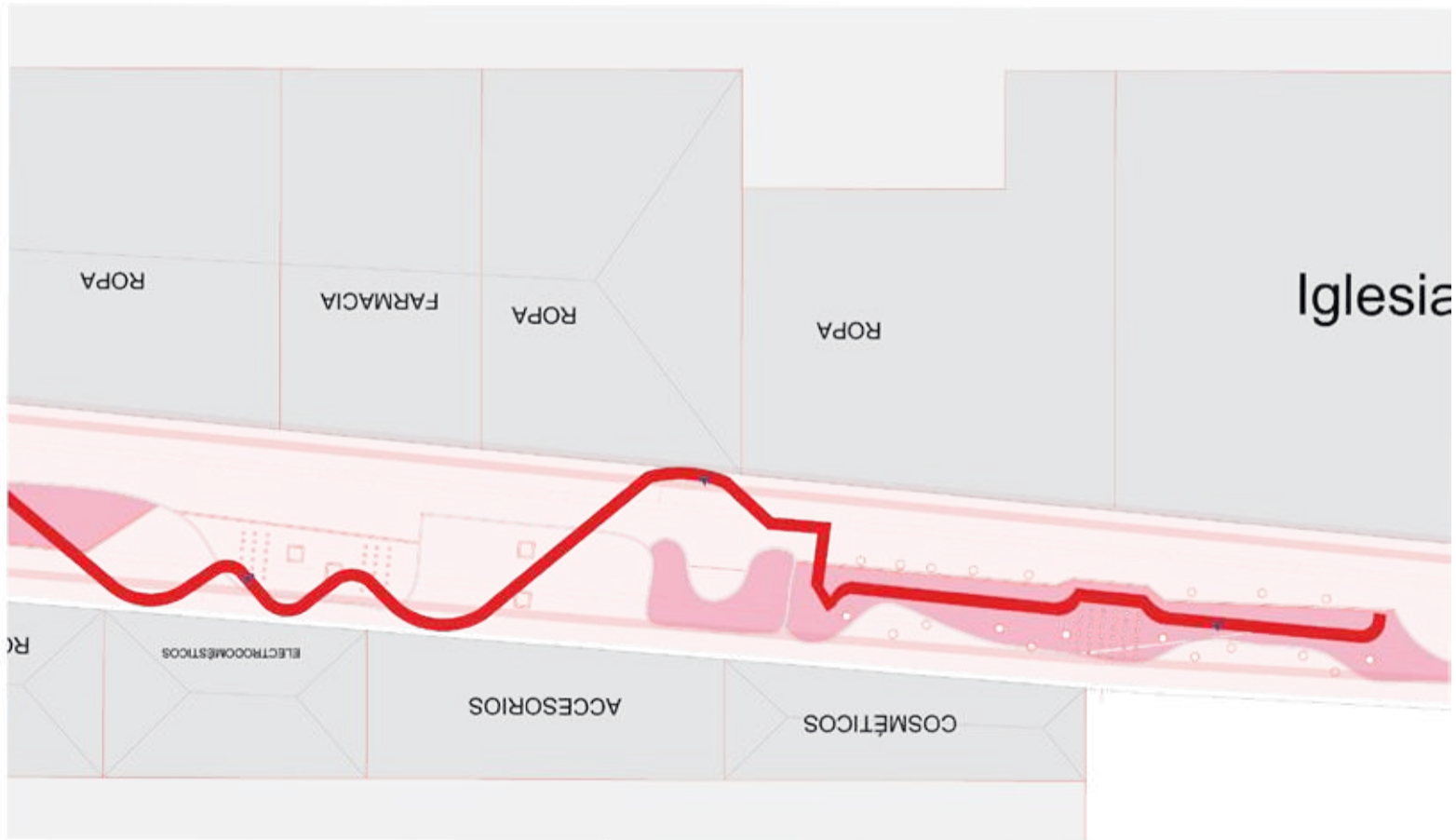

Figura 109: Zoom de mobiliario Lúdico



Figura 111: Zoom de mobiliario Comercio

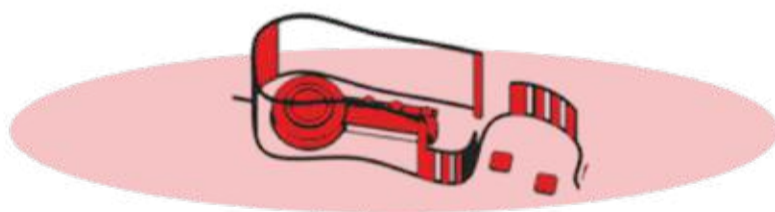

Figura 110: Zoom de mobiliario Comedor



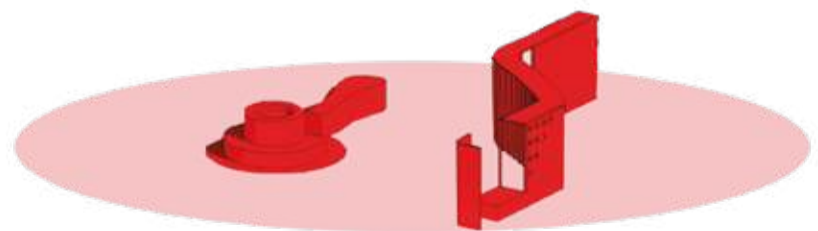

Figura 112: Render Tramo 1

TRAMO 2



Figura 113: TRAMO 2

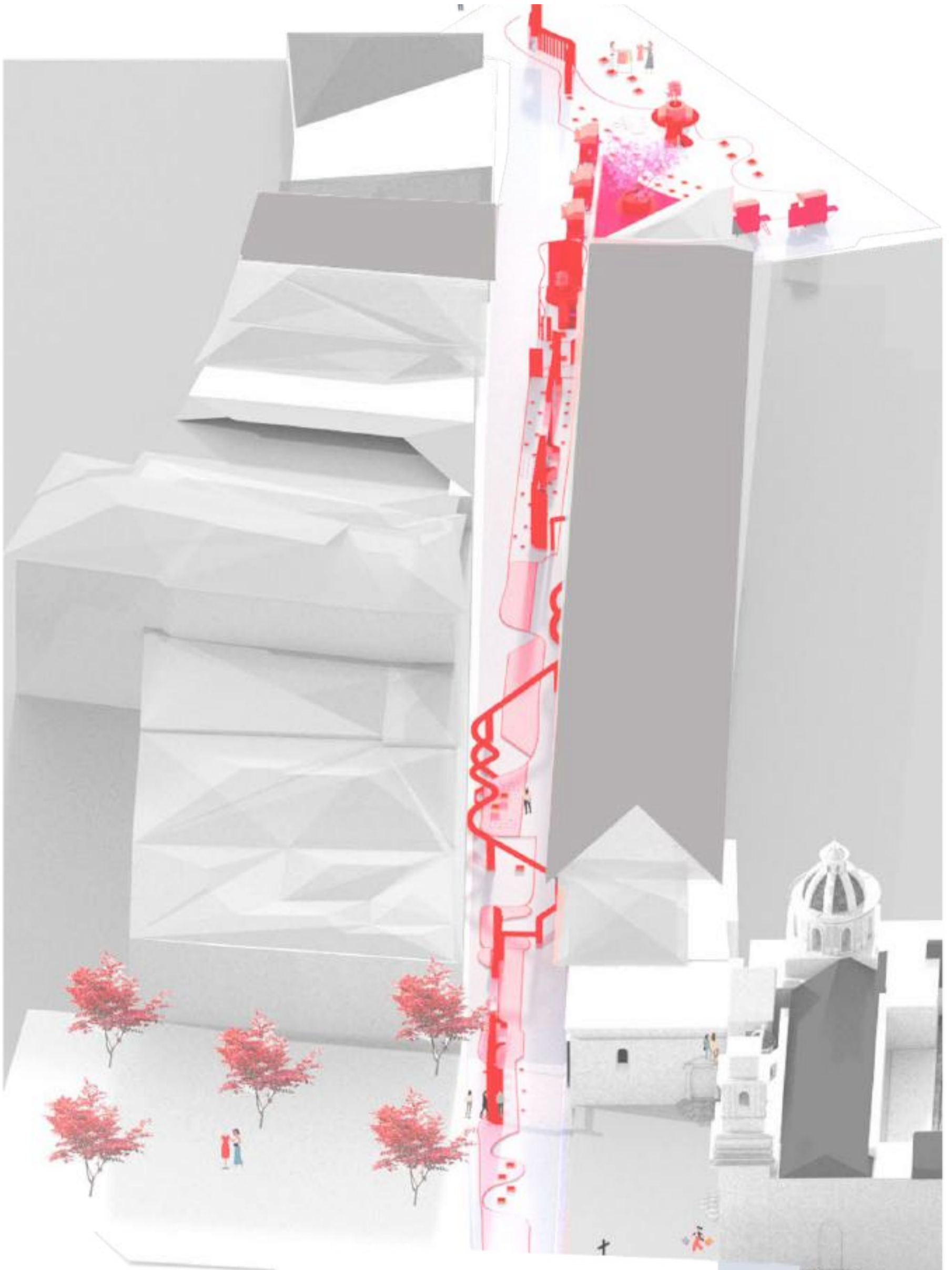

Figura 114: TRAMO 2 / SECCIÓN1

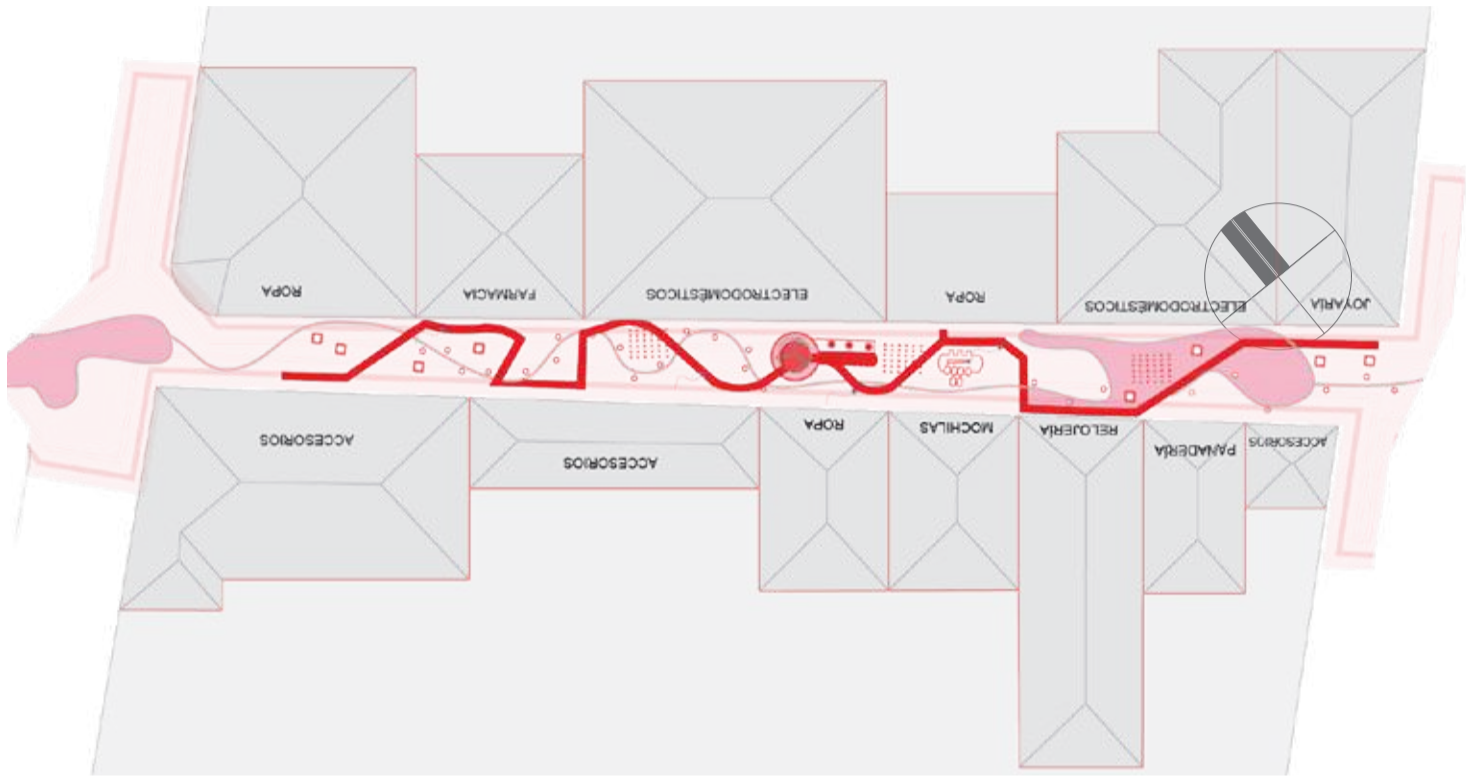

Figura 115: TRAMO2 / SECCIÓN 2



Figura 116: TRAMO2 / SECCIÓN 2

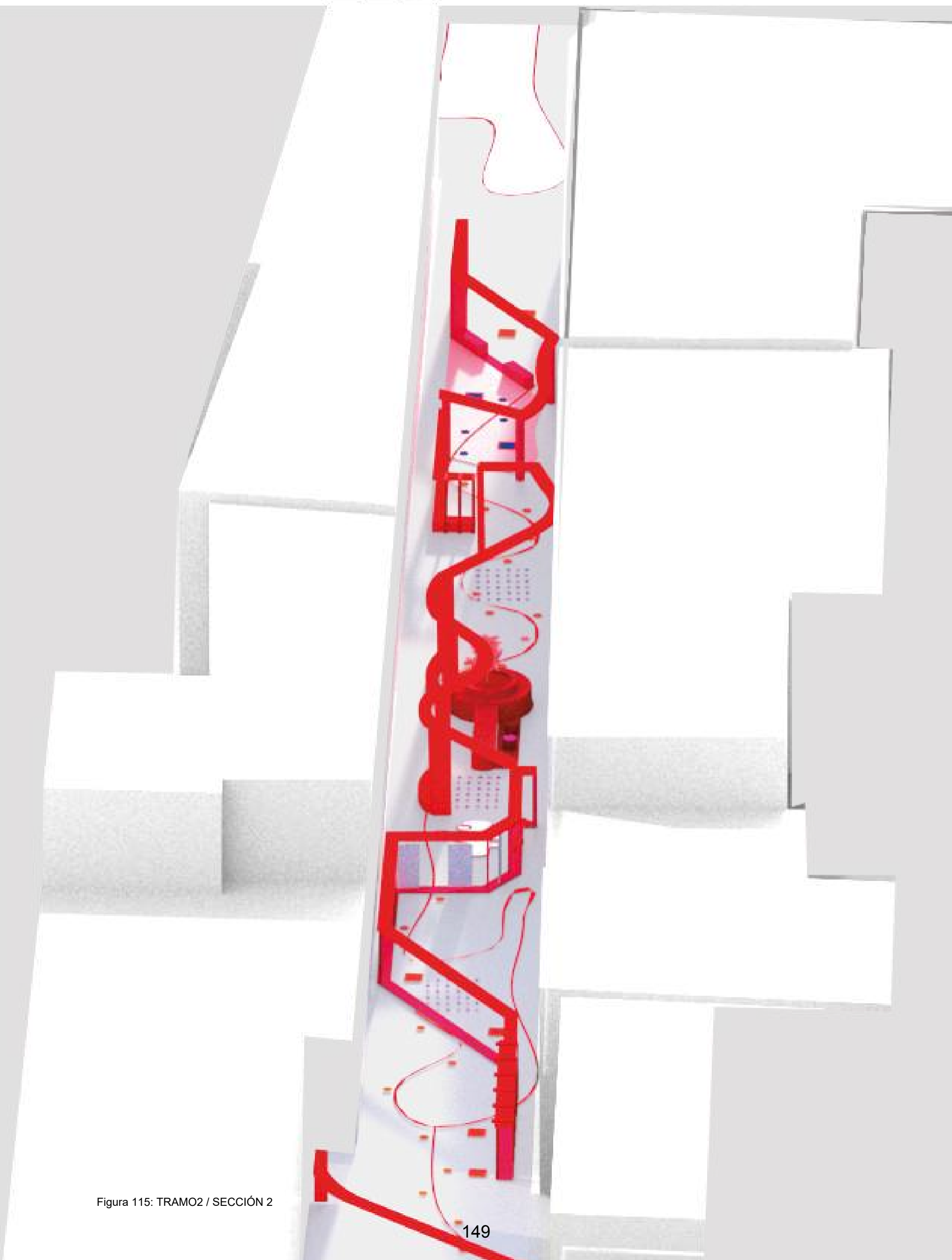

Figura 117: ARTICULADOR DE ESPACIOS

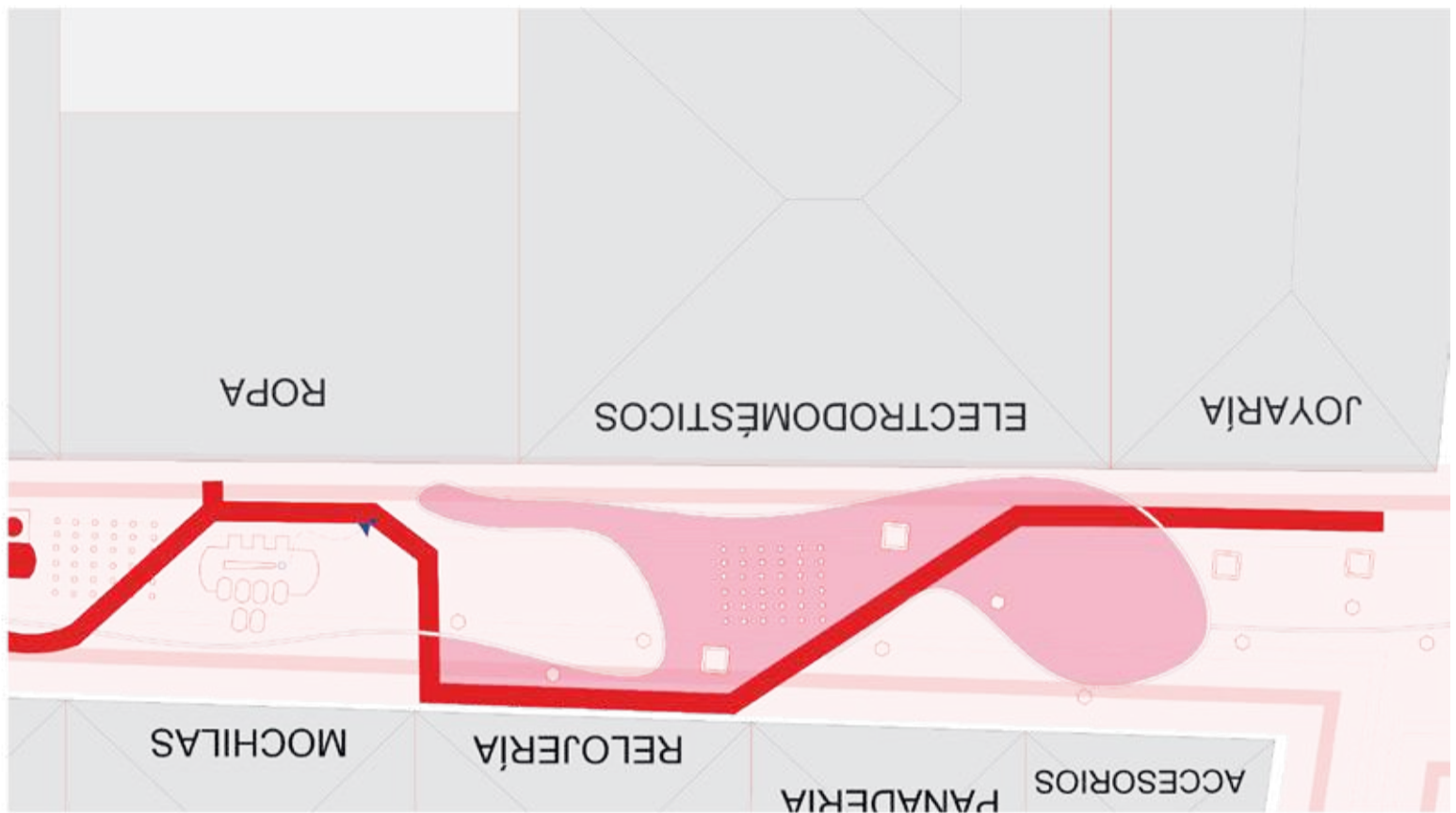

Figura 118: ARTICULADOR DE ESCANSO

- | | | | |
|--|------------------|--|-------------------------------------|
| | ZONA DE COMERCIO | | KIOSCO |
| | ZONA DE DESCANSO | | COMEDOR |
| | ZONA LÚDICA | | ARTICULADOR DE ESTANCIA Y DE SOMBRA |
| | ZONA DE SOMBRA | | PINTURA TÁCTICA |

TRAMO 3

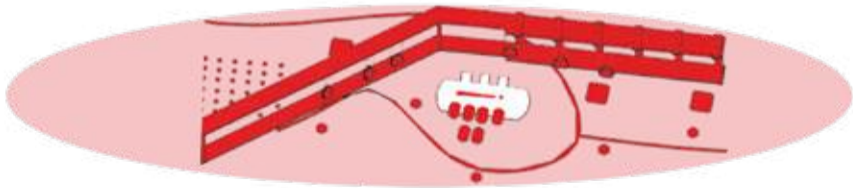

Figura 119: TRAMO 3

- | | |
|--|---|
|  ZONA DE COMERCIO |  KIOSCO |
|  ZONA DE DESCANSO |  COMEDOR |
|  ZONA LÚDICA |  ARTICULADOR DE ESTANCIA Y DE SOMBRA |
|  ZONA DE SOMBRA |  PINTURA TÁCTICA |



Figura 120: TRAMO 3 / SECCIÓN 1

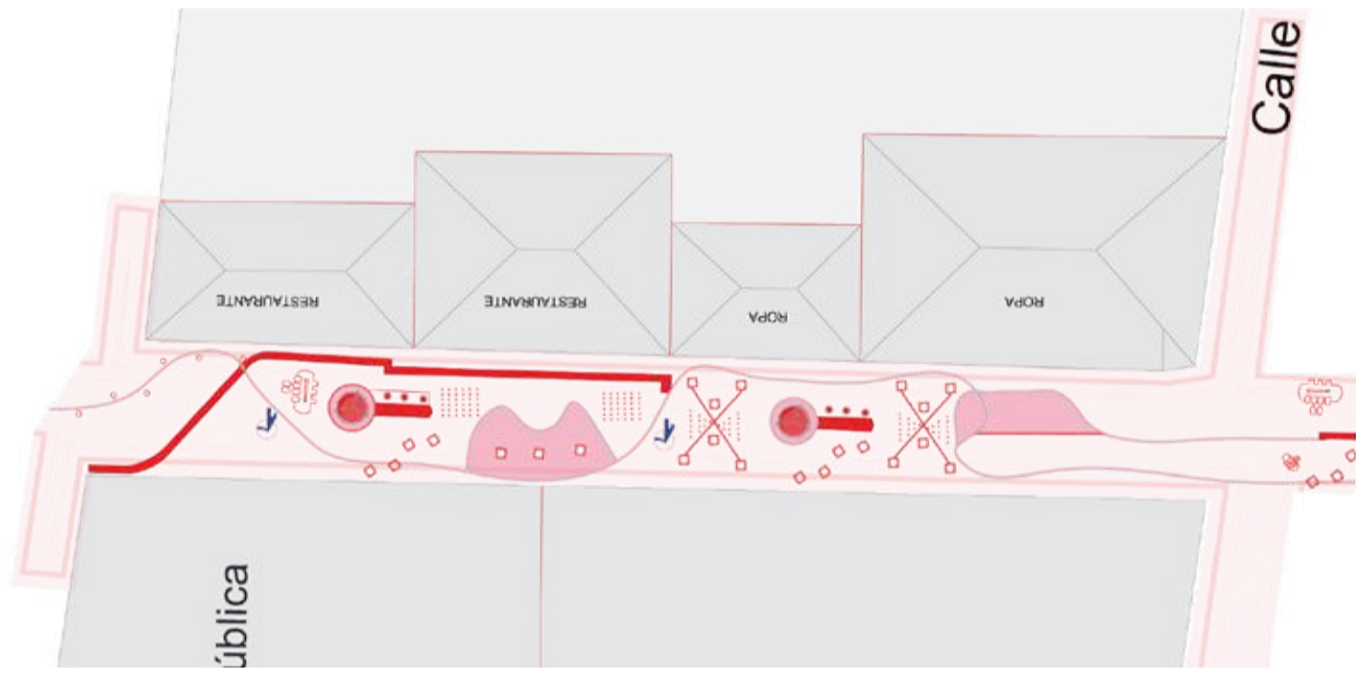

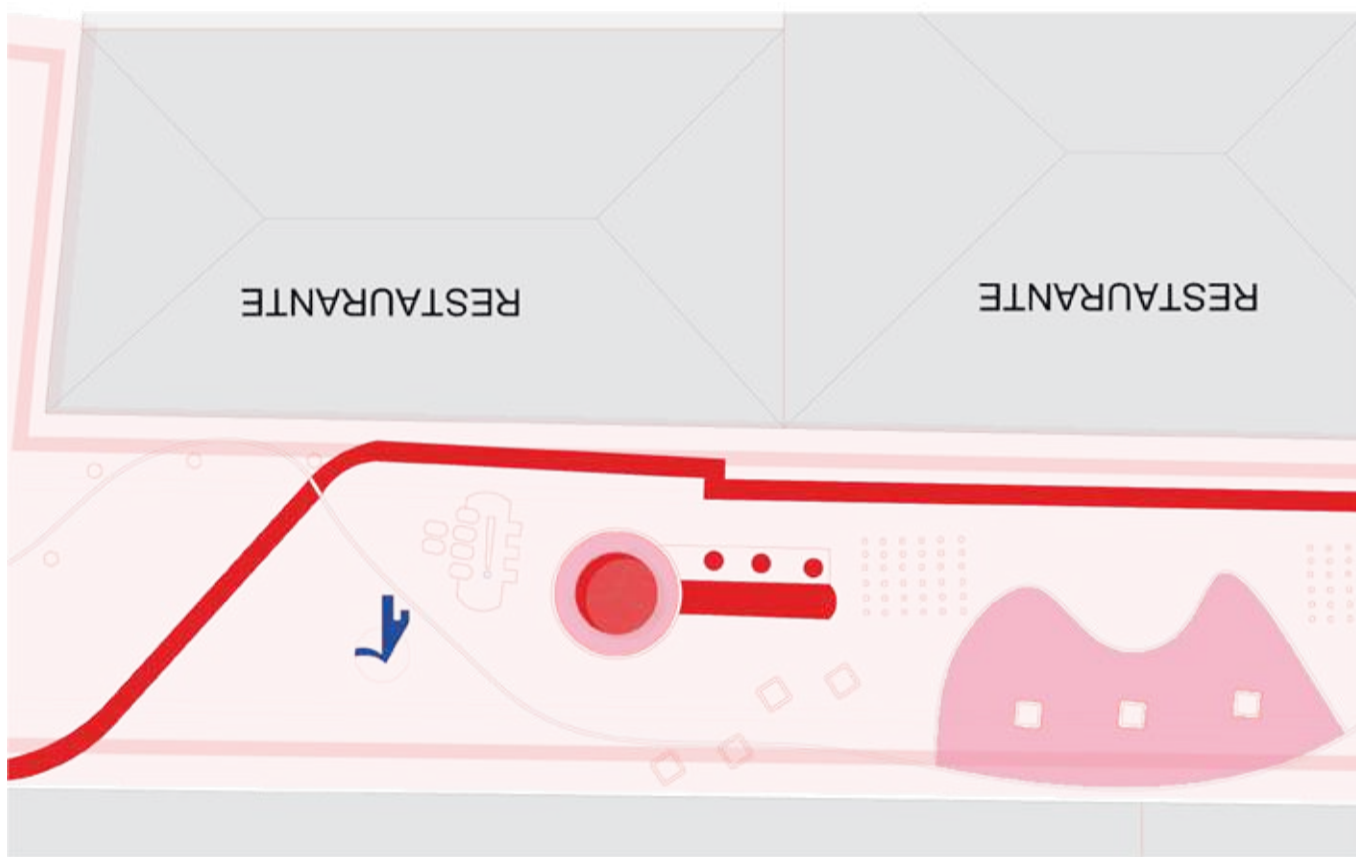
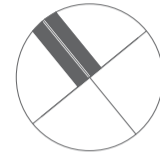
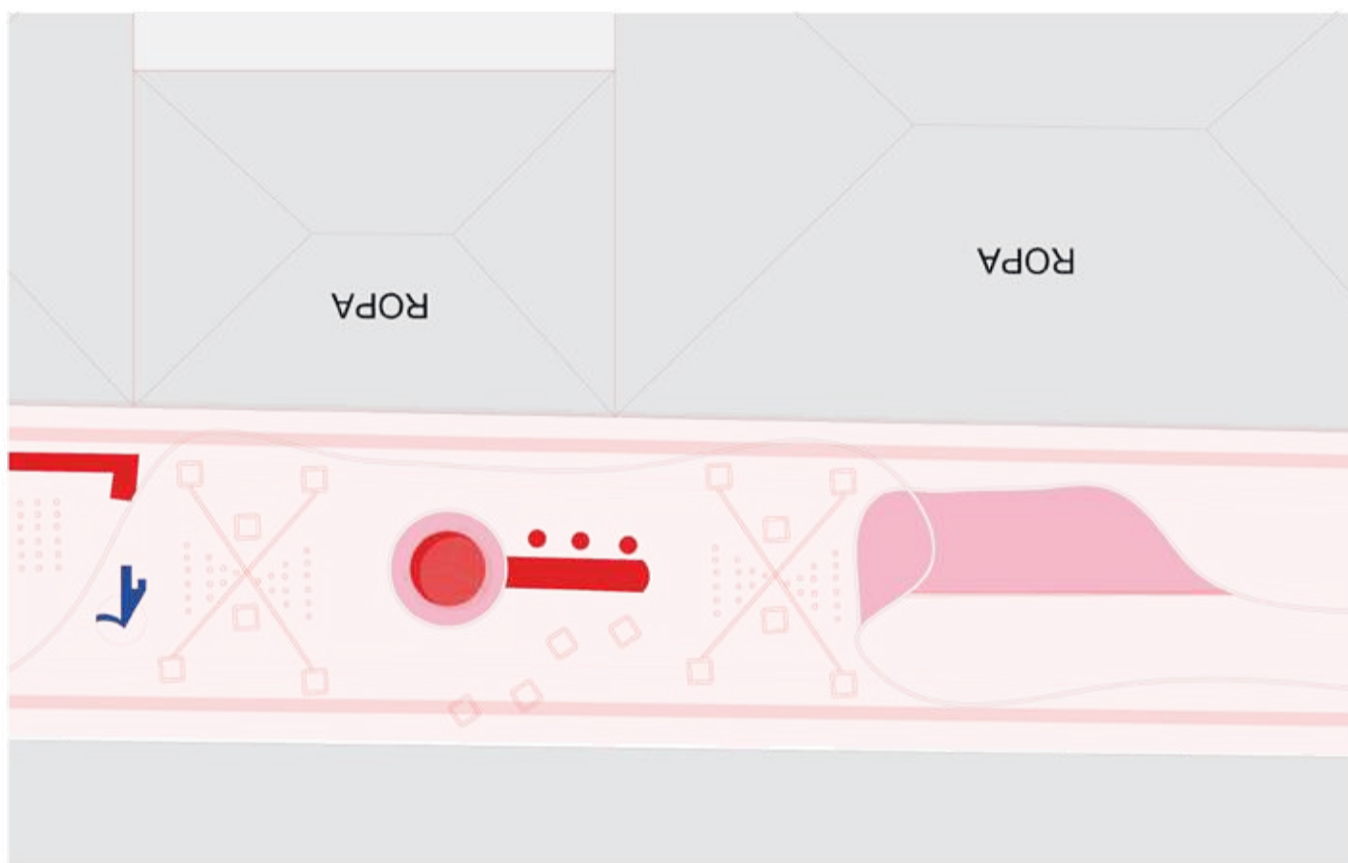
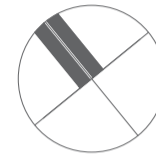

- | | |
|--|---|
|  ZONA DE COMERCIO |  KIOSCO |
|  ZONA DE DESCANSO |  COMEDOR |
|  ZONA LÚDICA |  ARTICULADOR DE ESTANCIA Y DE SOMBRA |
|  ZONA DE SOMBRA |  PINTURA TÁCTICA |

Figura 121: TRAMO 3 / SECCIÓN 2

TRAMO 4



Figura 122: TRAMO 4



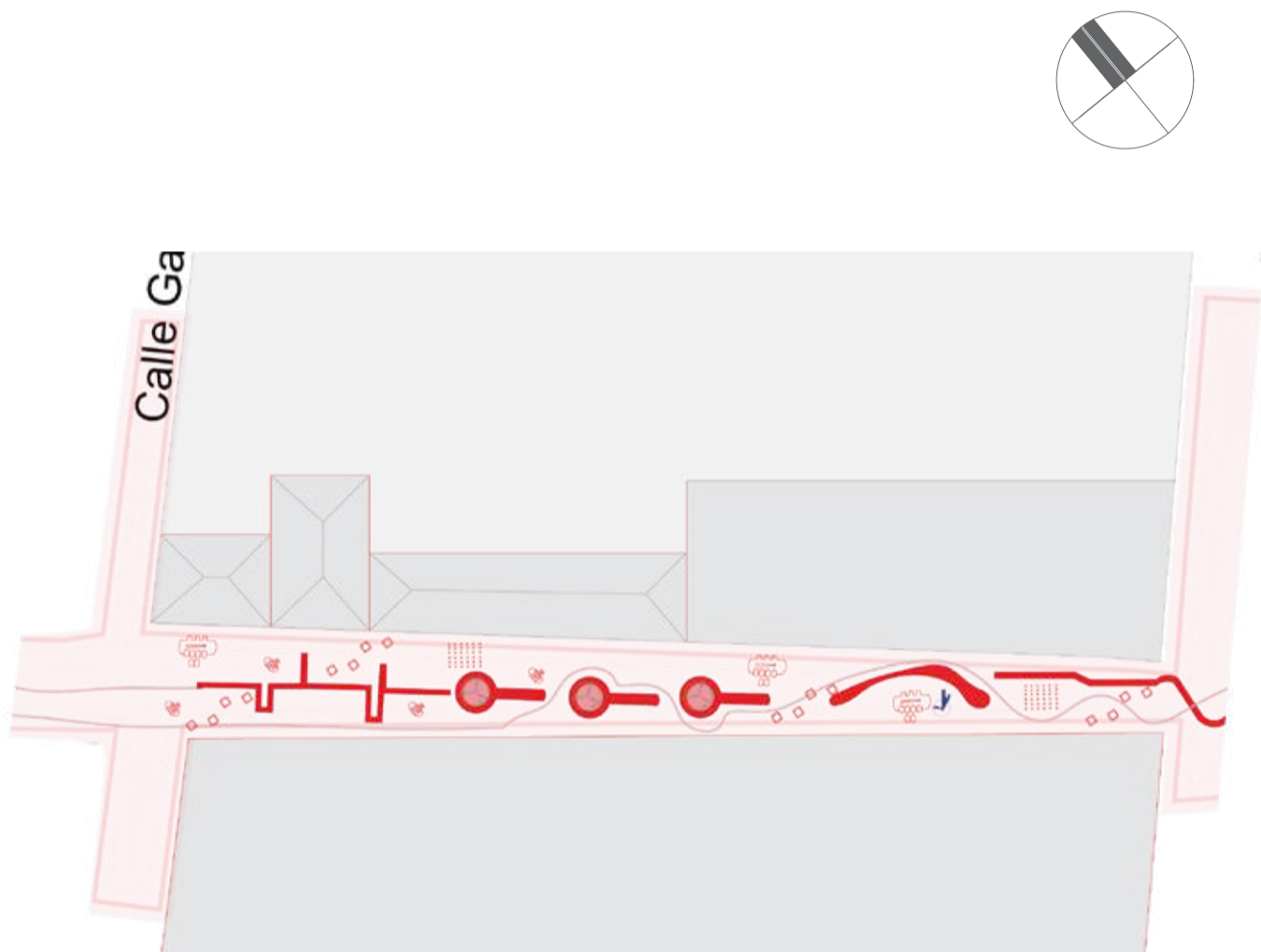

Figura 123: TRAMO 4/ SECCIÓN 1

- | | | | |
|--|------------------|--|-------------------------------------|
| | ZONA DE COMERCIO | | KIOSCO |
| | ZONA DE DESCANSO | | COMEDOR |
| | ZONA LÚDICA | | ARTICULADOR DE ESTANCIA Y DE SOMBRA |
| | ZONA DE SOMBRA | | PINTURA TÁCTICA |



Figura 124: TRAMO 4 / SECCIÓN 2

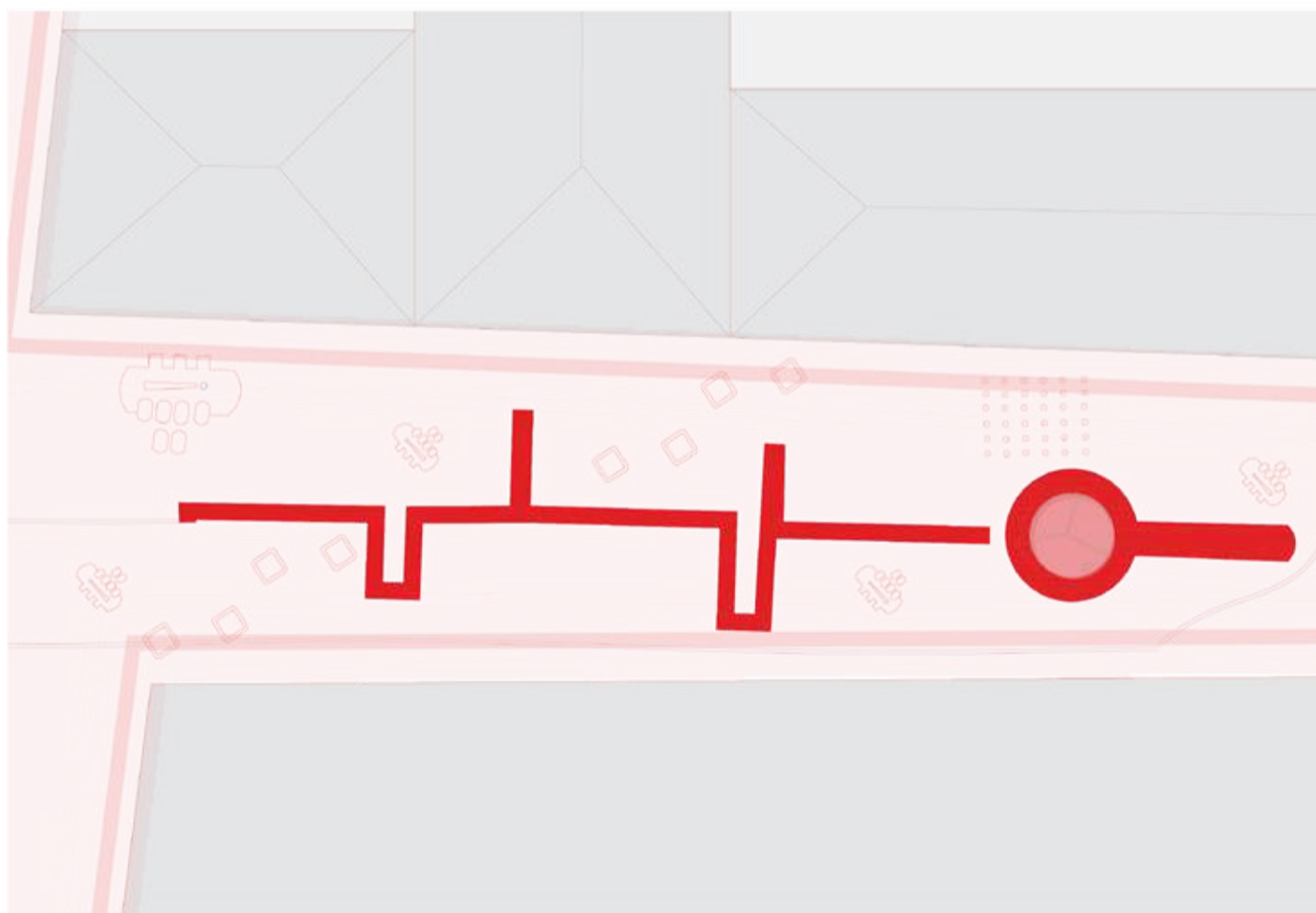
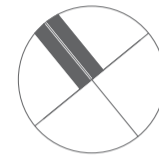

TRAMO 5

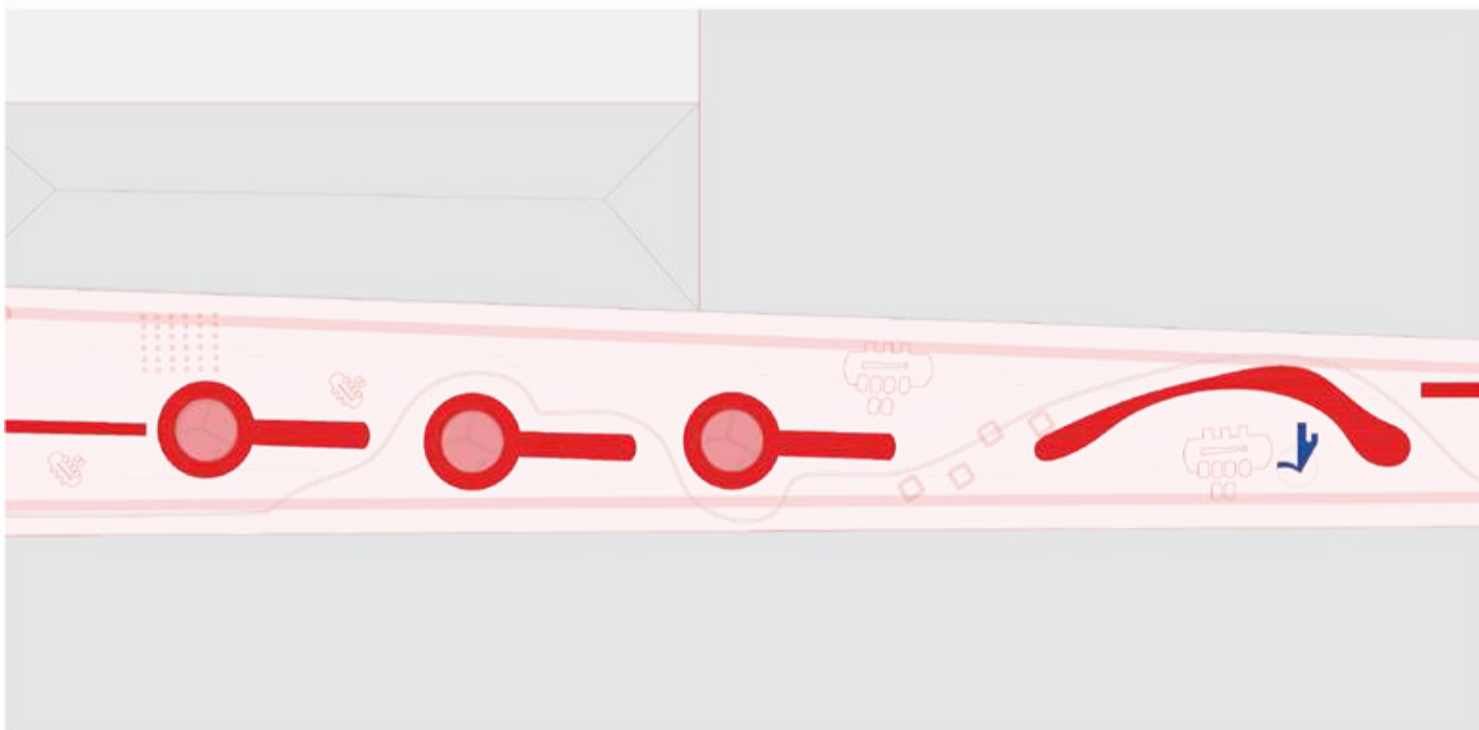
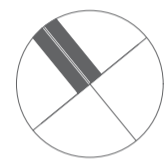

Figura 125: TRAMO 5





Figura 126: TRAMO 5 / SECCIÓN 1



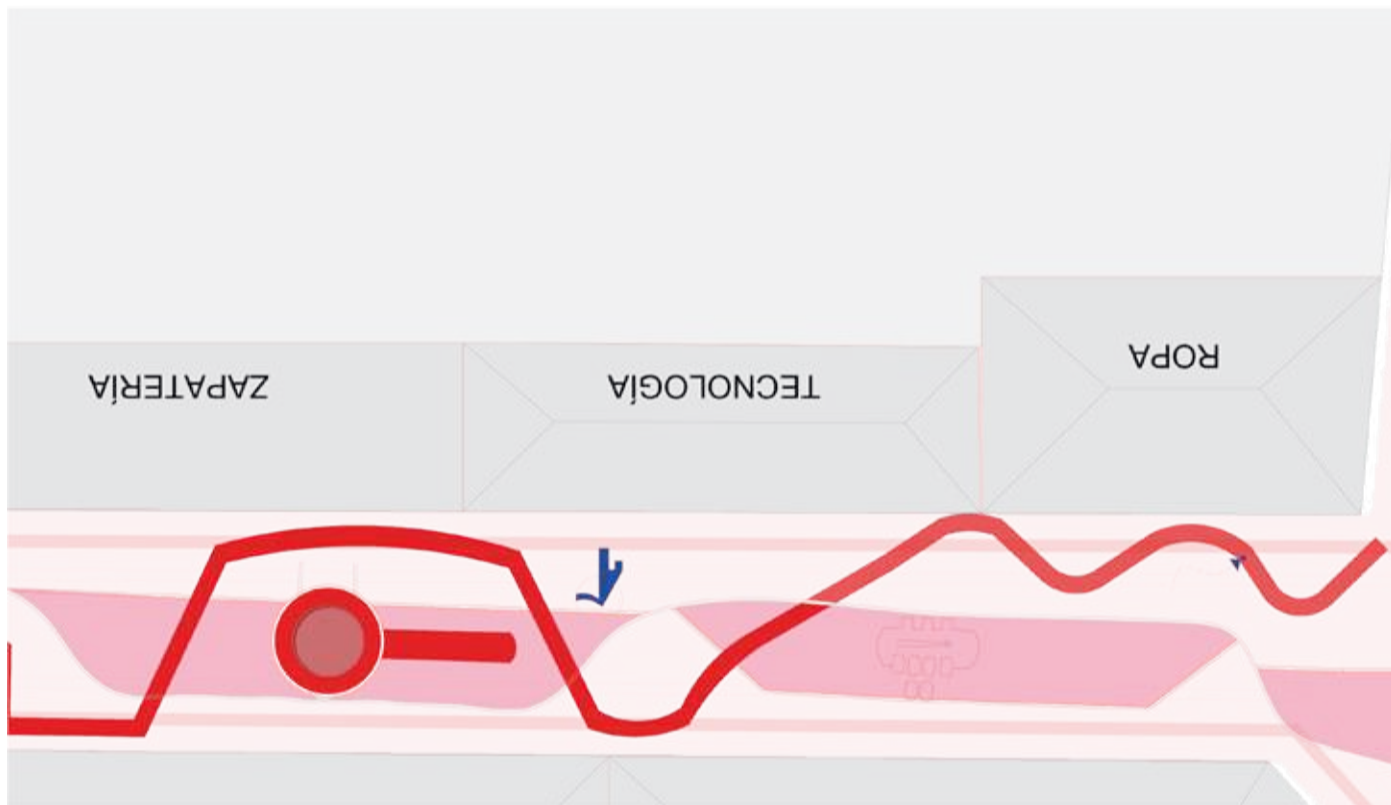
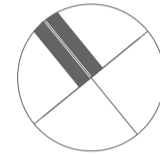

Figura 127: TRAMO 5 / SECCIÓN 2

- | | |
|--|---|
|  ZONA DE COMERCIO |  KIOSCO |
|  ZONA DE DESCANSO |  COMEDOR |
|  ZONA LÚDICA |  ARTICULADOR DE ESTANCIA Y DE SOMBRA |
|  ZONA DE SOMBRA |  PINTURA TÁCTICA |

TRAMO 6

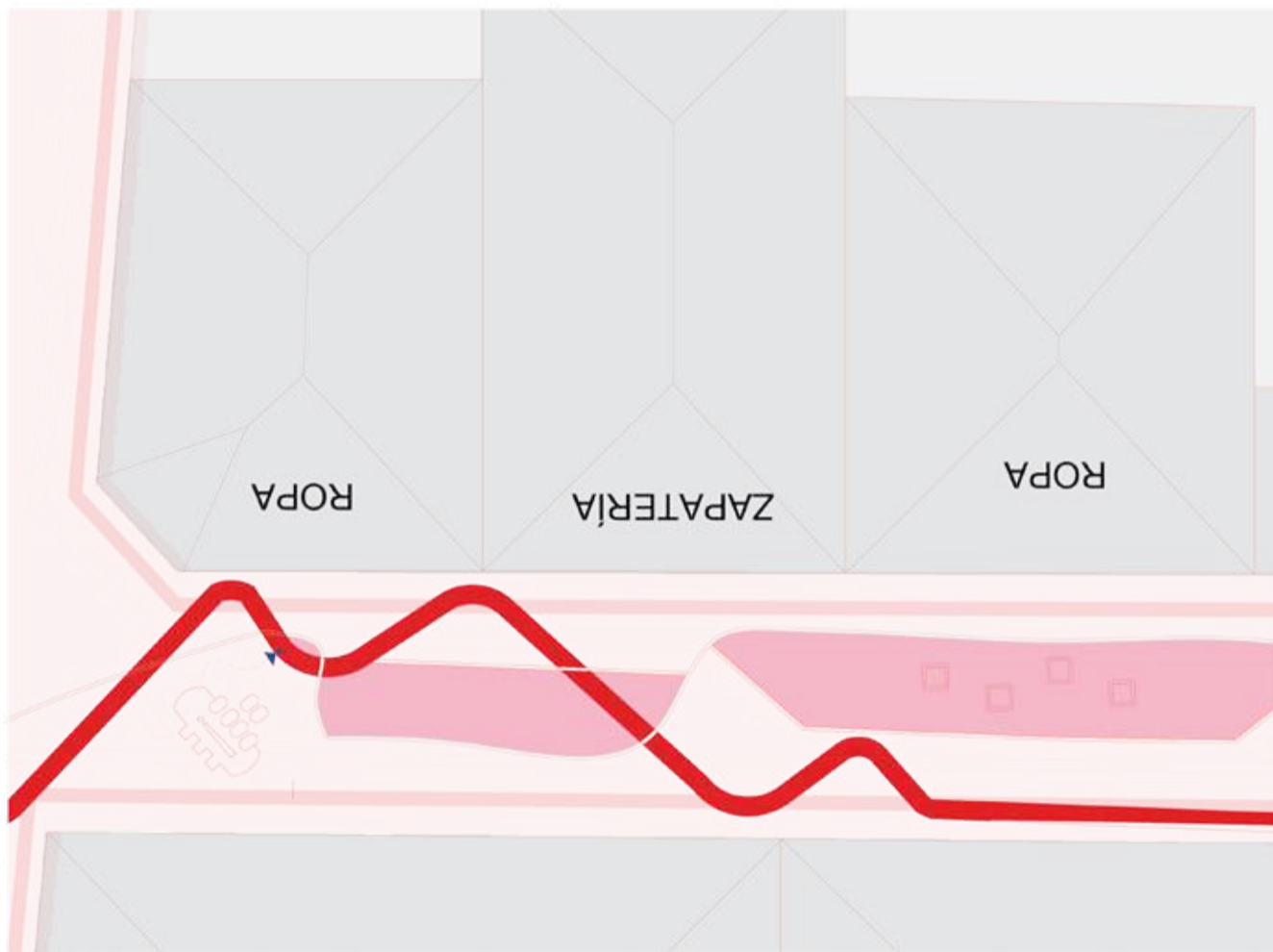
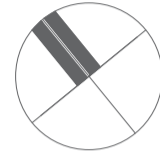

Figura128: TRAMO 6





Figura 129: TRAMO 6 / SECCIÓN 1

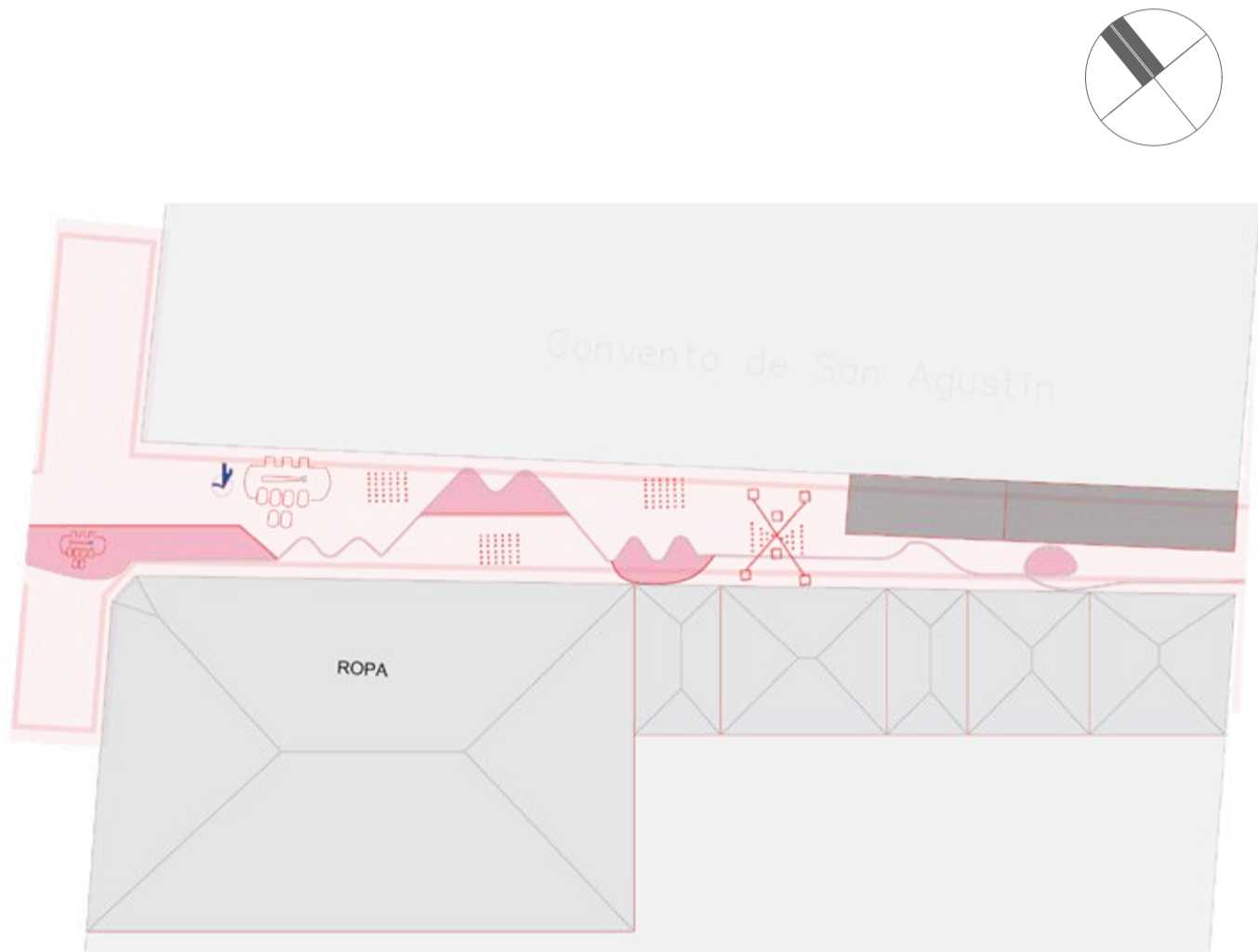



Figura 130: Esquema estación de servicios

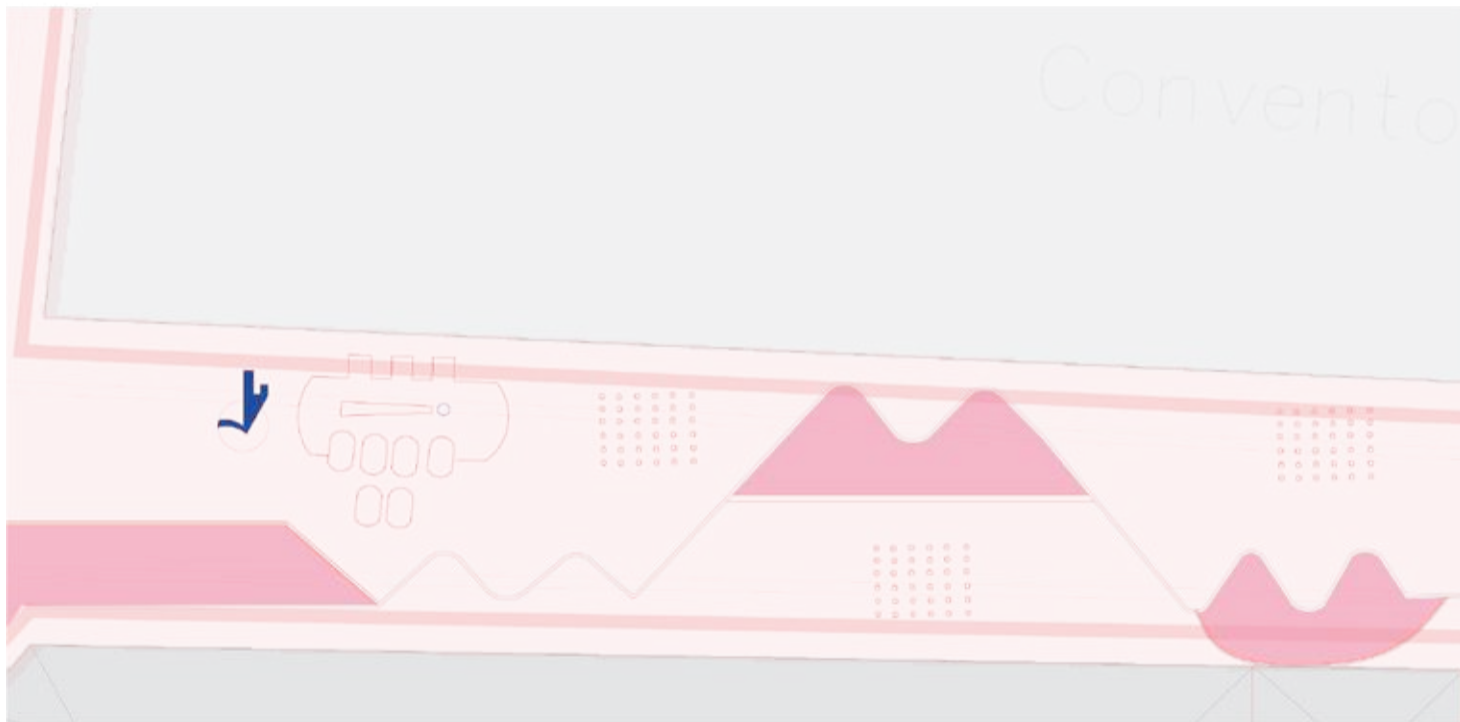
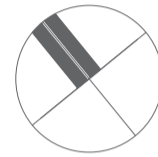

- | | |
|--|---|
|  ZONA DE COMERCIO |  KIOSCO |
|  ZONA DE DESCANSO |  COMEDOR |
|  ZONA LÚDICA |  ARTICULADOR DE ESTANCIA Y DE SOMBRA |
|  ZONA DE SOMBRA |  PINTURA TÁCTICA |

Figura 131: TRAMO 6/ SECCIÓN 2

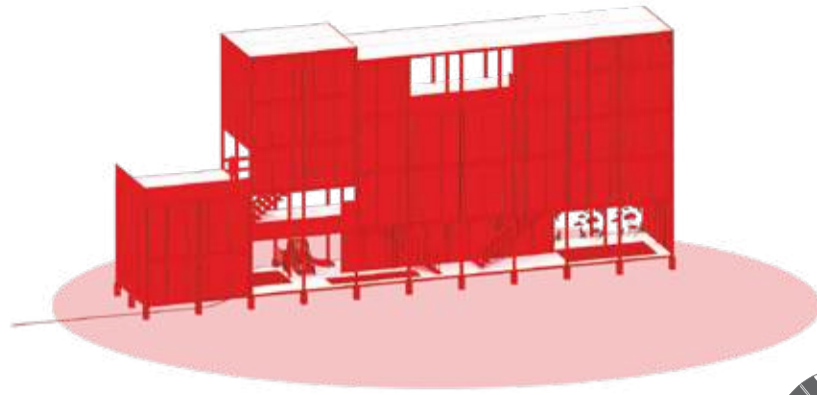
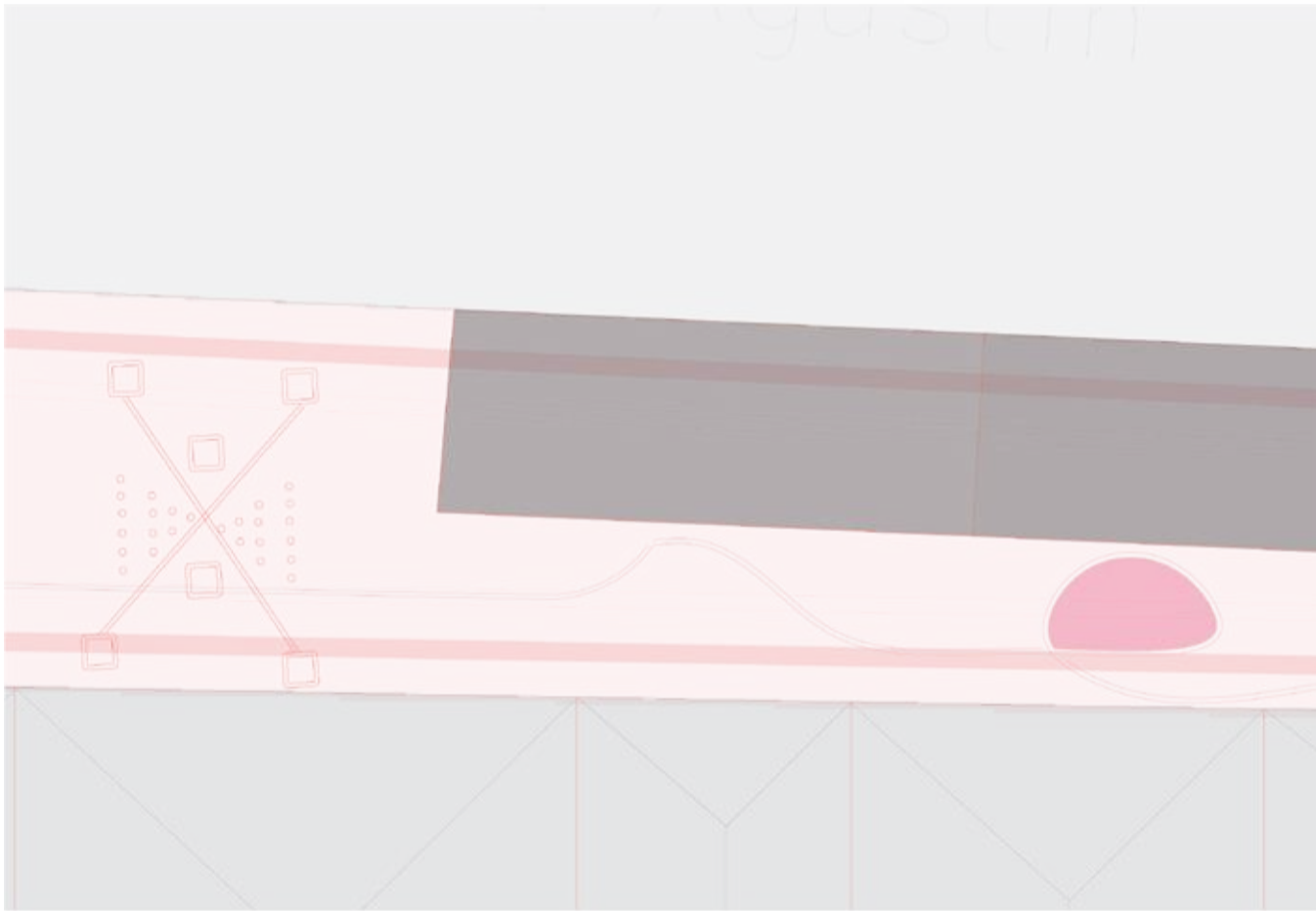
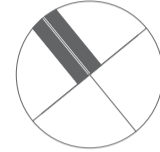
TRAMO 7

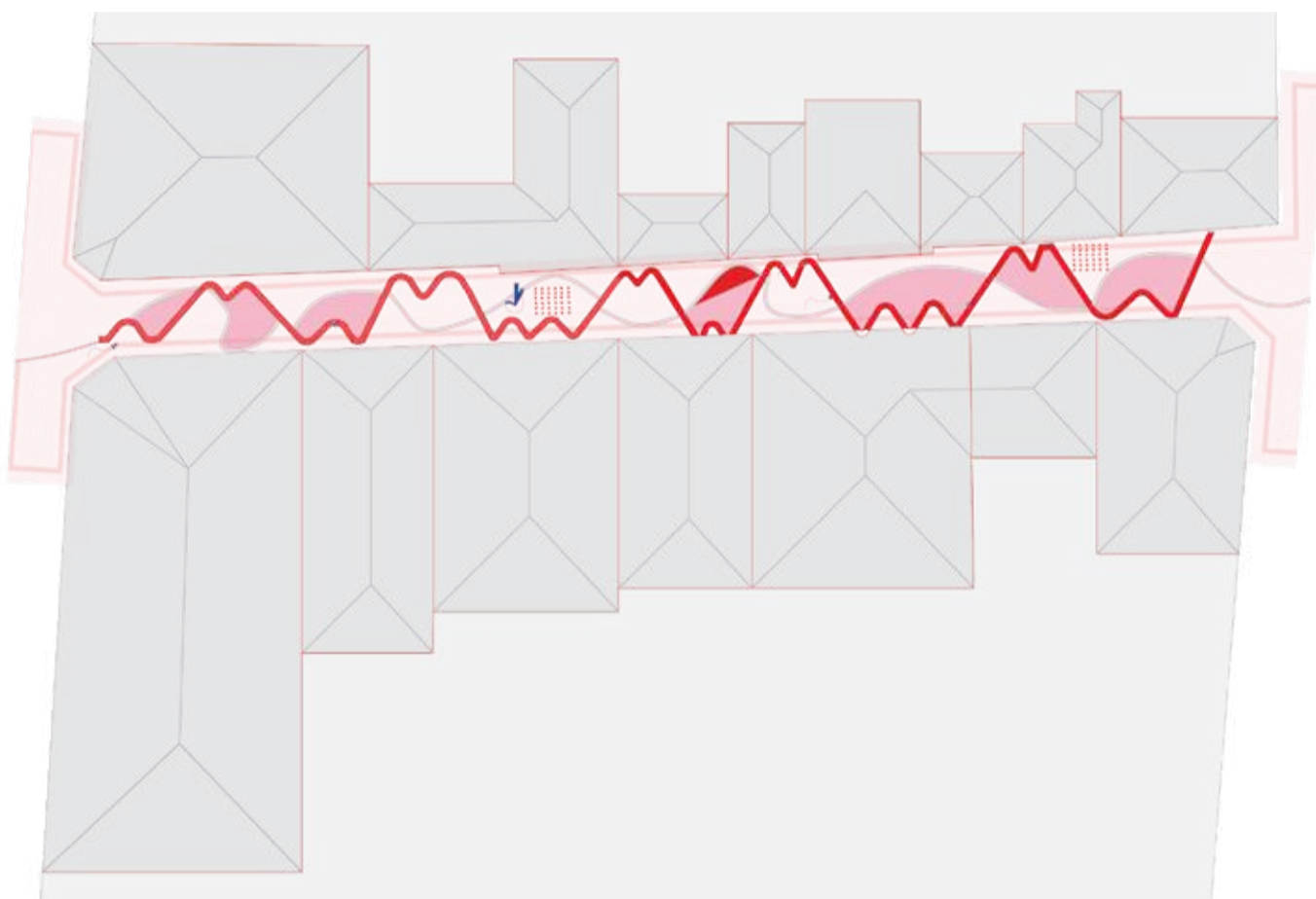

- | | | | |
|--|------------------|--|-------------------------------------|
| | ZONA DE COMERCIO | | KIOSCO |
| | ZONA DE DESCANSO | | COMEDOR |
| | ZONA LÚDICA | | ARTICULADOR DE ESTANCIA Y DE SOMBRA |
| | ZONA DE SOMBRA | | PINTURA TÁCTICA |

Figura 132: TRAMO 7

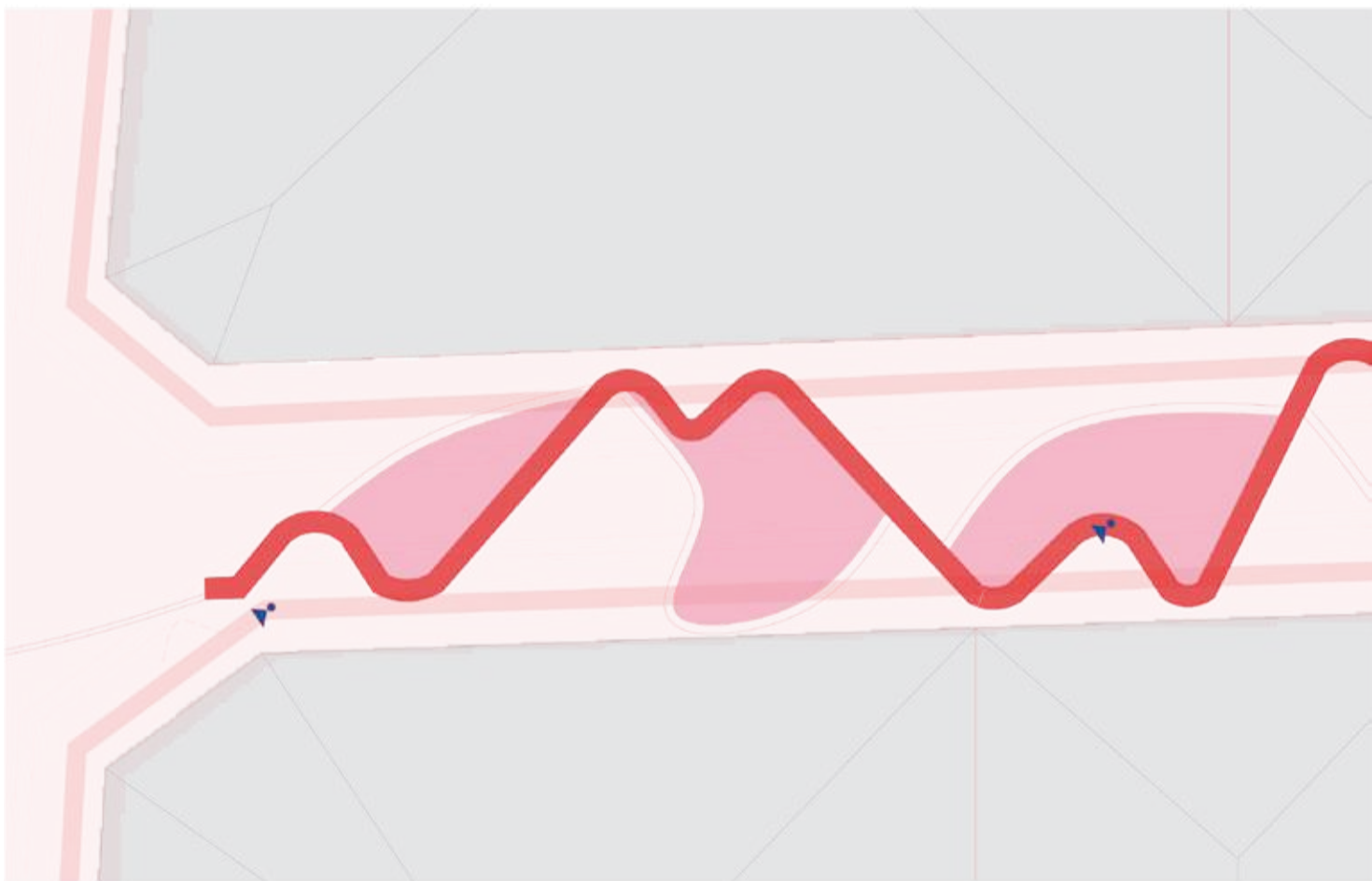
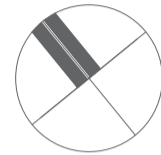

- | | |
|--|---|
|  ZONA DE COMERCIO |  KIOSCO |
|  ZONA DE DESCANSO |  COMEDOR |
|  ZONA LÚDICA |  ARTICULADOR DE ESTANCIA Y DE SOMBRA |
|  ZONA DE SOMBRA |  PINTURA TÁCTICA |

Figura 133: TRAMO 7 / SECCIÓN 1



Figura 134: TRAMO 7 / SECCIÓN 2

- | | |
|--|---|
|  ZONA DE COMERCIO |  KIOSCO |
|  ZONA DE DESCANSO |  COMEDOR |
|  ZONA LÚDICA |  ARTICULADOR DE ESTANCIA Y DE SOMBRA |
|  ZONA DE SOMBRA |  PINTURA TÁCTICA |

TRAMO 8

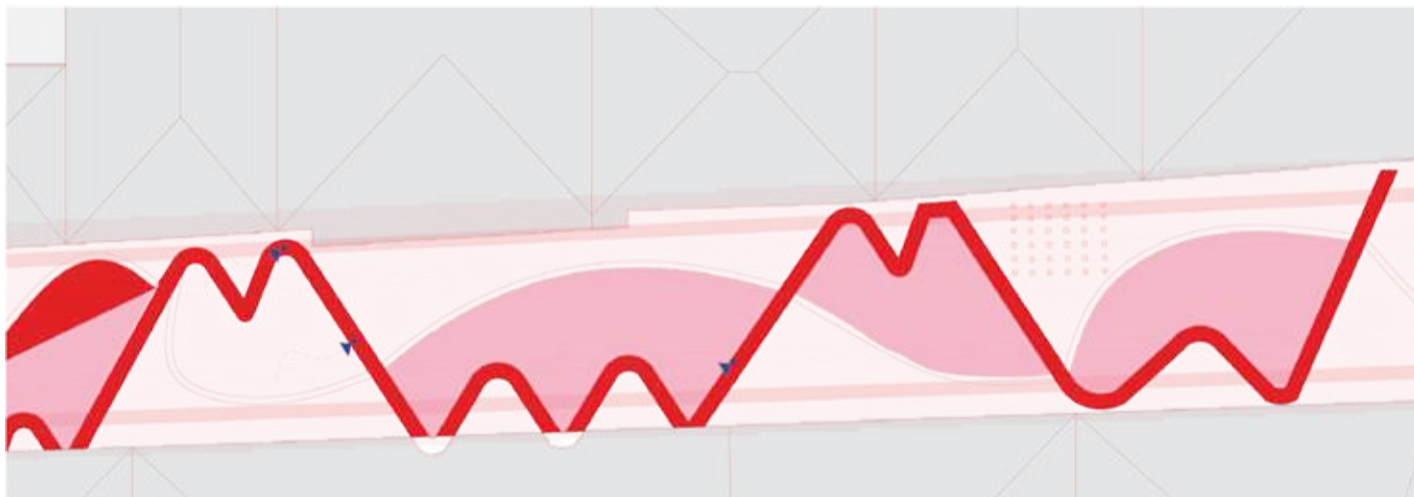
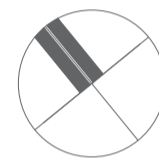
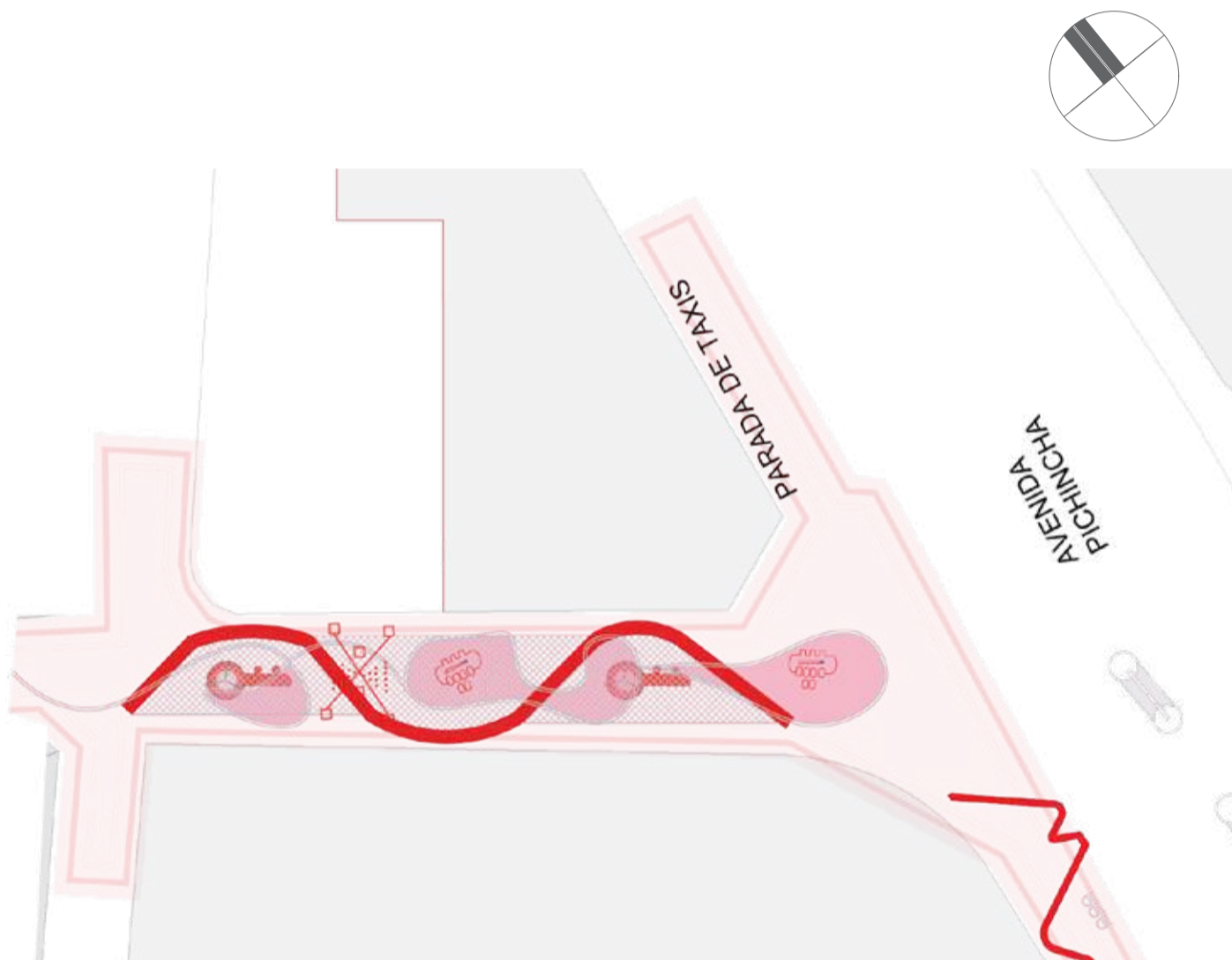

- | | |
|--|---|
|  ZONA DE COMERCIO |  KIOSCO |
|  ZONA DE DESCANSO |  COMEDOR |
|  ZONA LÚDICA |  ARTICULADOR DE ESTANCIA Y DE SOMBRA |
|  ZONA DE SOMBRA |  PINTURA TÁCTICA |

Figura 135: TRAMO 8

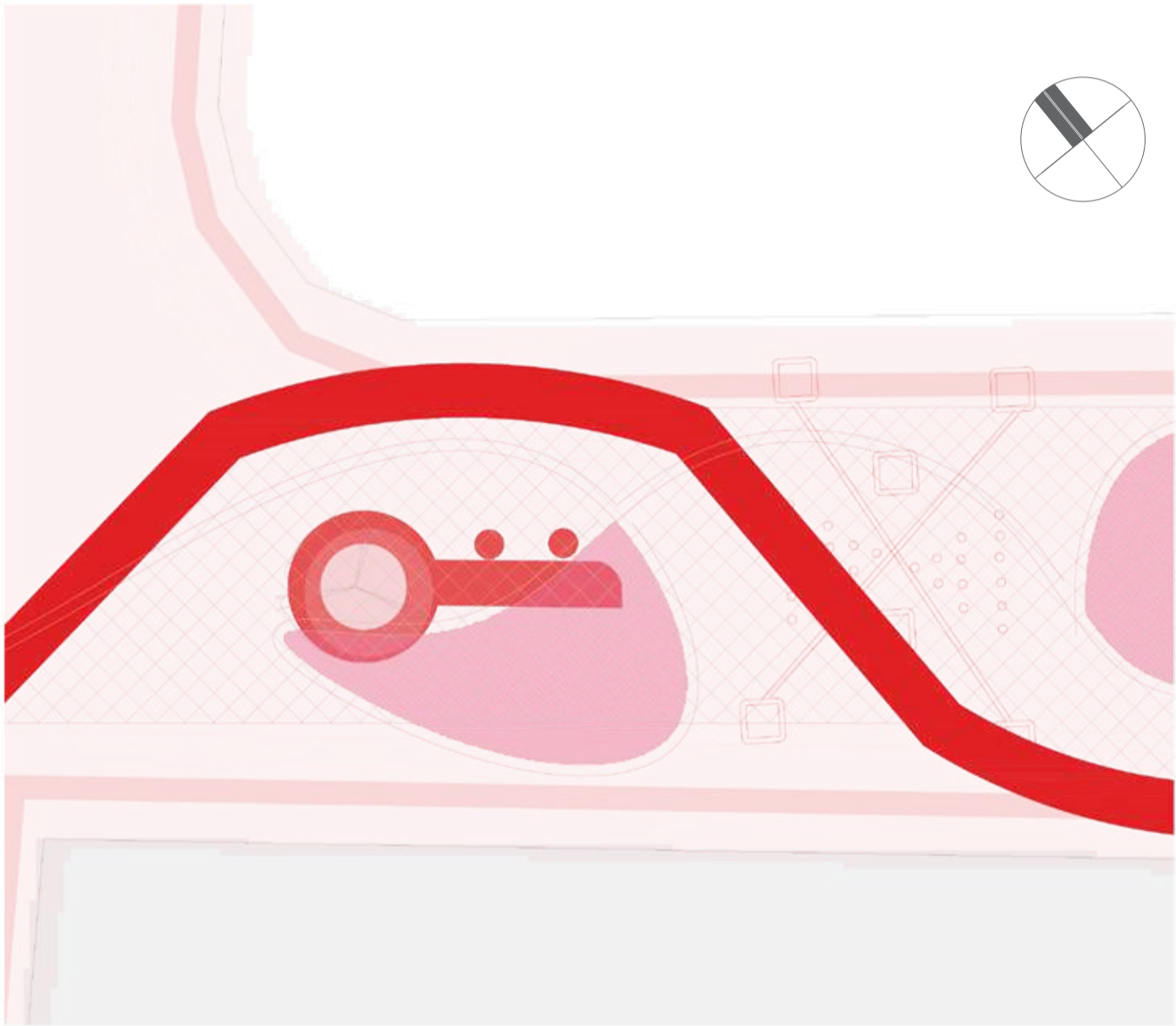

- | | |
|--|---|
|  ZONA DE COMERCIO |  KIOSCO |
|  ZONA DE DESCANSO |  COMEDOR |
|  ZONA LÚDICA |  ARTICULADOR DE ESTANCIA Y DE SOMBRA |
|  ZONA DE SOMBRA |  PINTURA TÁCTICA |

Figura 136: TRAMO 8 / SECCIÓN 1



Figura 137: TRAMO 8 / SECCIÓN 2



6.3 Desde lo cotidiano a lo público. Estación de servicios para vendedoras informales.

Posterior al estudio del antecedente, sumado a los estudios de urbanismo de género como los realizadas por Izaskun Chinchilla, Jane Jacobs, Leslie Kern, Zaida Muxí, se plantea la pertinencia de realizar una propuesta sensible a la realidad de las mujeres que habitan esta urbanidad, planteando alternativas arquitectónicas que contribuyan a la seguridad espacial y la habitabilidad urbana de las mujeres que se dedican a la venta informal en la calle Chile del Centro Histórico de Quito.

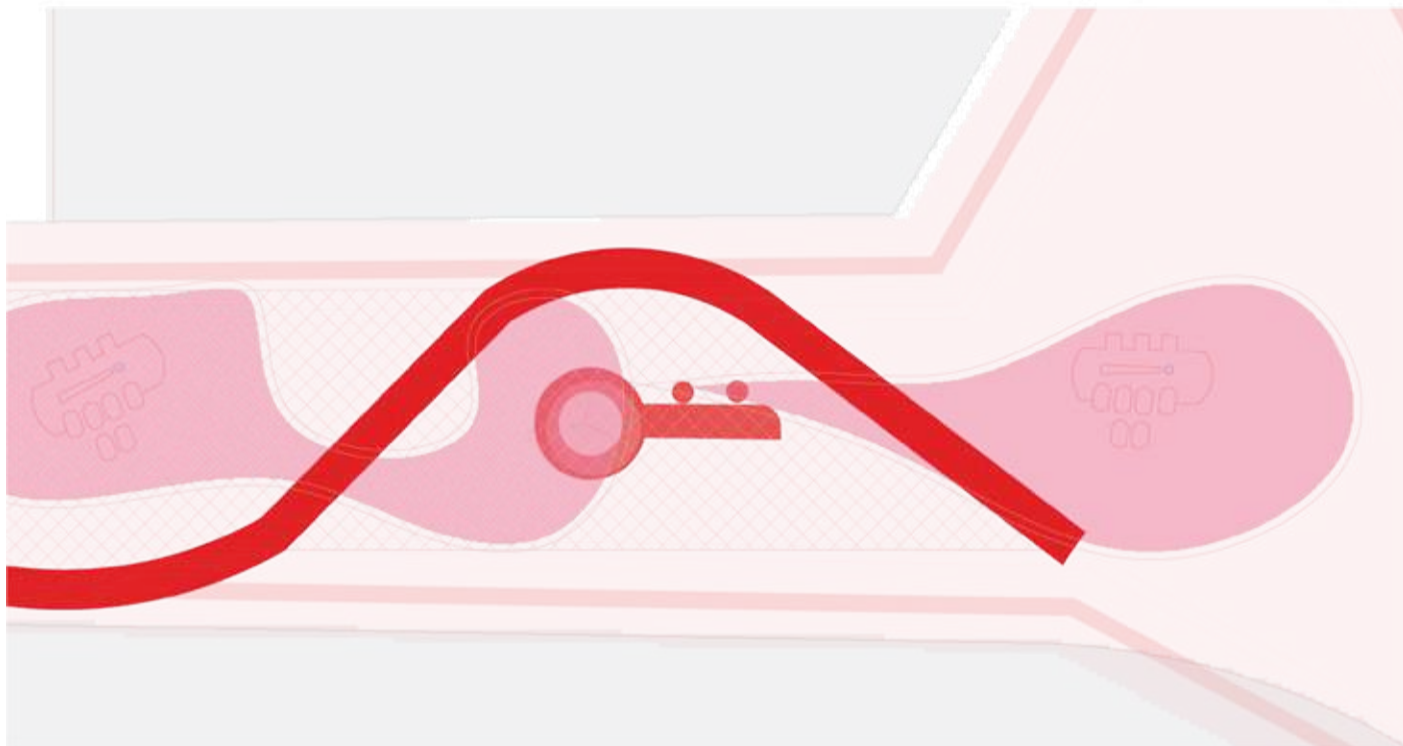
En segundo lugar, se plantea generar un espacio de micro estaciones en el espacio urbano, en dónde se creen espacios para el descanso, espacios con sombra, pequeñas cocinas, cuartos de estudio, y espacios para socializar, los mismo que permitirá traer el espacio doméstico al espacio urbano, y que se espera pueda mejorar la experiencia de éstas mujeres en las calles.

Otra cuestión que se propuso en el proyecto de Mariahifer es la colocación de bancos en todos los recorridos. No se pensó en el banco solo como un elemento para ser utilizado por placer, por tanto en entornos con cualidades ambientales concretas, sino que se piensan como herramientas para la autonomía. Colocar bancos en las calles permite que personas con dificultades de movimiento puedan recorrer distancias mayores. Una experiencia similar fue llevada a cabo por Isabel Salamaña durante su gestión como concejala de la ciudad de Girona. (Colectiu, 2011)

6.3.1 Espacio Doméstico

Una de las ideas con más carácter y lógica de la contemporaneidad, la constituye el “domesticar²⁴” el espacio urbano, ante la necesidad de contar con más espacios del hogar en el espacio público, se propone generar espacios como cocinas, mesones y comedores que sirvan para brindar el servicio de preparar alimentos, calentarlos y consumirlos en condiciones higiénicas y confortables. En la actualidad las vendedoras informales carecen de un espacio para alimentarse, consecuentemente lo hacen en cualquier espacio en dónde puedan sentarse, pero no necesariamente bajo un sitio de sombra, o un lugar confortable. Proveer de mesas y sillas a un determinado espacio es una práctica de bajo costo que promueve a la mejora de condiciones de vida de estas mujeres.

6.3.2 Espacio Lúdico

Pensando desde las actividades de cuidados, se propone la creación de varios espacios para el entretenimiento de menores de edad, recordando que muchas de las vendedoras ejercen su actividad en compañía de sus hijos o hermanos, en la actualidad la calle Chile carece de espacios urbanos de esparcimiento enfocados en el cuidado infantil, por lo que la inclusión de esta idea genera un cambio de

²⁴ Domesticar el espacio urbano, hace referencia a traer el espacio privado y las situaciones cotidianas del hogar a la calle.

perspectiva en relación a la presencia de los niños en las calles, entendiendo que bajo condiciones de pobreza las vendedoras con hijos no tienen más opciones que hacerlos acompañantes de sus jornadas laborales, se busca consolidar espacios que brinden a los niños la oportunidad de recrearse con libertad, proponiendo espacios lúdicos y sensoriales, que cambien la actual situación rígida en la que habitan estos niños.

6.3.1 Espacio social

Como se mencionó en apartados anteriores, estas mujeres crean redes de comunicación con otras mujeres y vendedores, creando un tipo de “comunidad”, ante esta favorable situación social, y ante la necesidad innata de los seres humanos de socializar, se busca generar espacios de contacto social, como la creación de pequeñas salas, y terrazas al aire libre para crear espacios sociales y de esparcimiento.

6.3.2 Áreas de descanso

El descanso es una de las mayores necesidades de las vendedoras informales debido a las largas jornadas de pie, o caminatas que ellas realizan, pero sobre todo por la necesidad de proveer de un sitio seguro de descanso para sus niños a cargo. Partiendo de éstas necesidades, se busca prever de espacios para el descanso equipados con colchonetas, en dónde sea factible tomar pequeñas siestas. En la actualidad, las vendedoras con bebés, los llevan en sus espaldas a lo largo de toda la jornada laboral, sin que exista un sitio donde ellas puedan recostarlos.

6.3.3 Lactario

De igual forma pensando en las actividades de cuidados de las vendedoras, pero además de todas las mujeres que transitan en esta calle sin tener ni siquiera acceso a servicios higiénicos, se plantea la creación de un lactario, que representa una pequeña sala privada en dónde las madres podrán alimentar a sus hijos, sin la necesidad de ser violentadas o señaladas en las calles.

6.3.4 Áreas de Estudios

Finalmente, pensando también en la existencia de infantes en edades escolares, se genera un espacio destinado al estudio, para lo cual se plantea la creación de mesones con puntos de carga para celulares, tablets, y computadoras. Sin duda deberá existir zonas libres de internet para el aprovechamiento óptimo de este espacio.

PLANTA BAJA



Figura 138: Planta arquitectónica de estación de servicios

PLANTA BAJA ESCALA: 1 : 100
ZONA LÚDICA



Figura 140: Zoom de zona lúdica

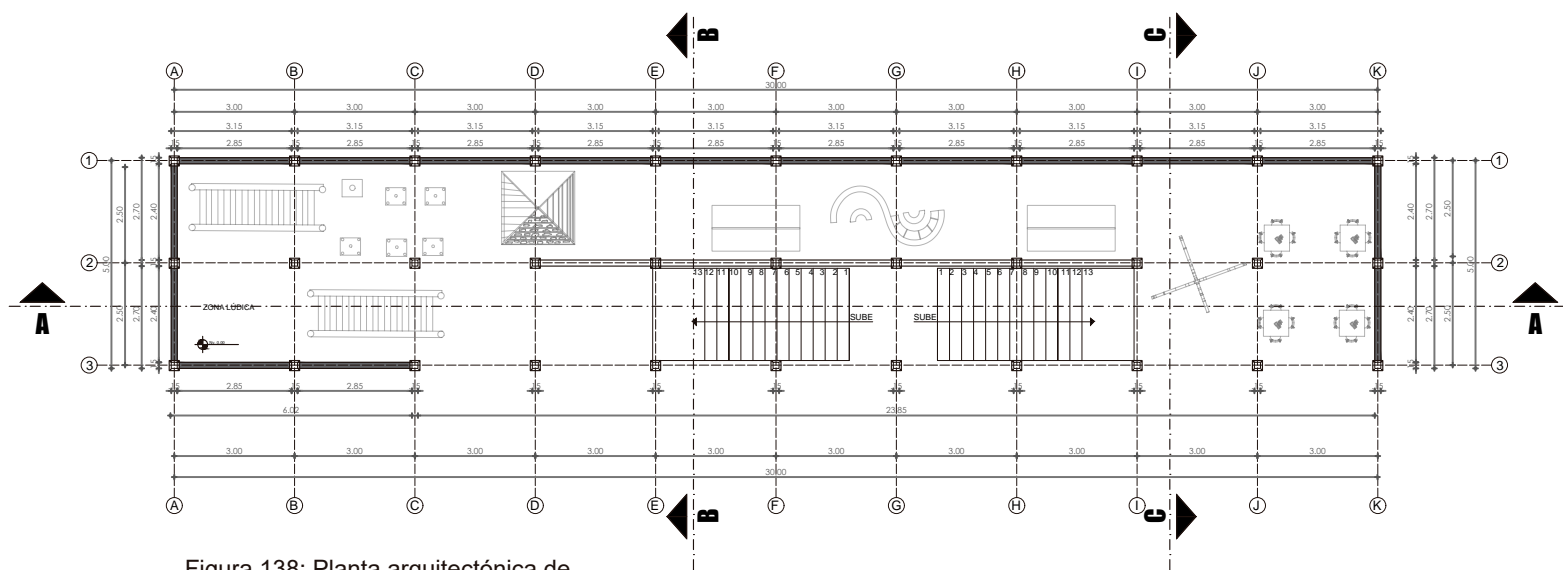
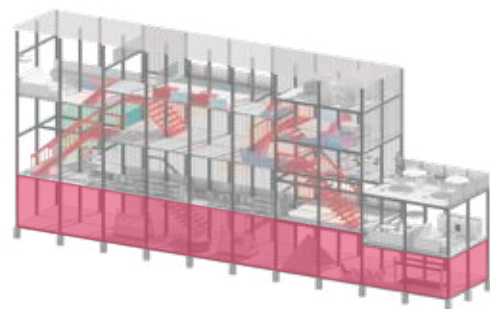

Figura 141: Zoom de zona lúdica

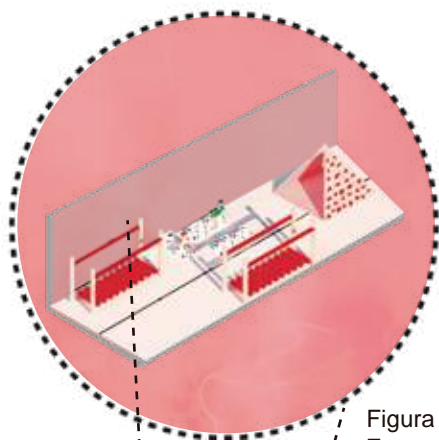

Figura 139: Ilustración de axonometría planta baja

SEGUNDO PISO

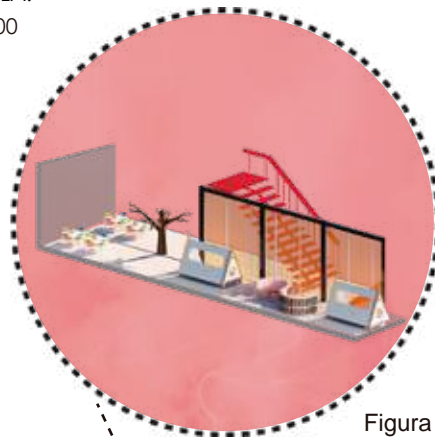

Figura 142: Planta arquitectónica de estación de servicios (Segundo piso)

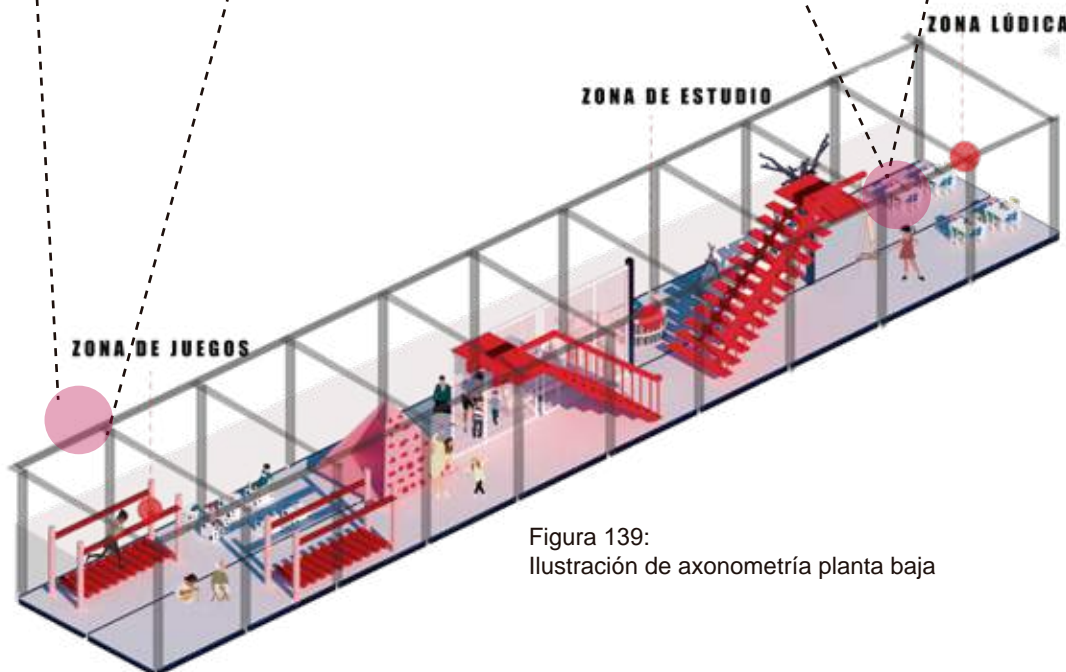
SEGUNDO PISO | ESCALA:

ZONA DE COCINA - ZONA DE COMEDOR - ZONA DE LACTARIO | 1 : 100

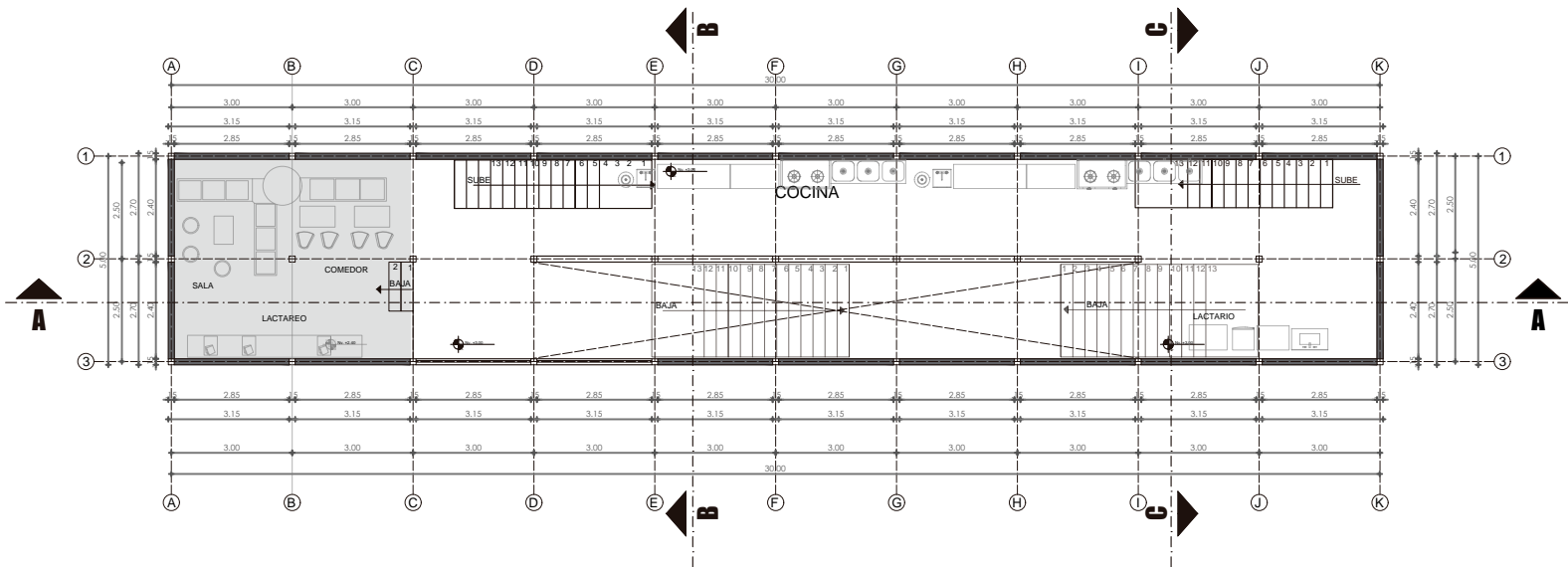
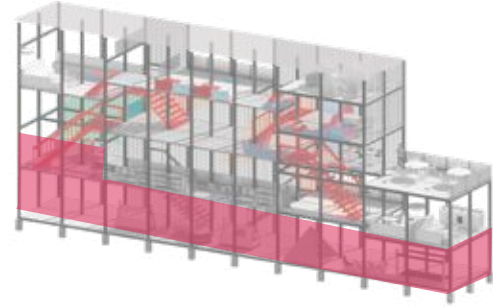
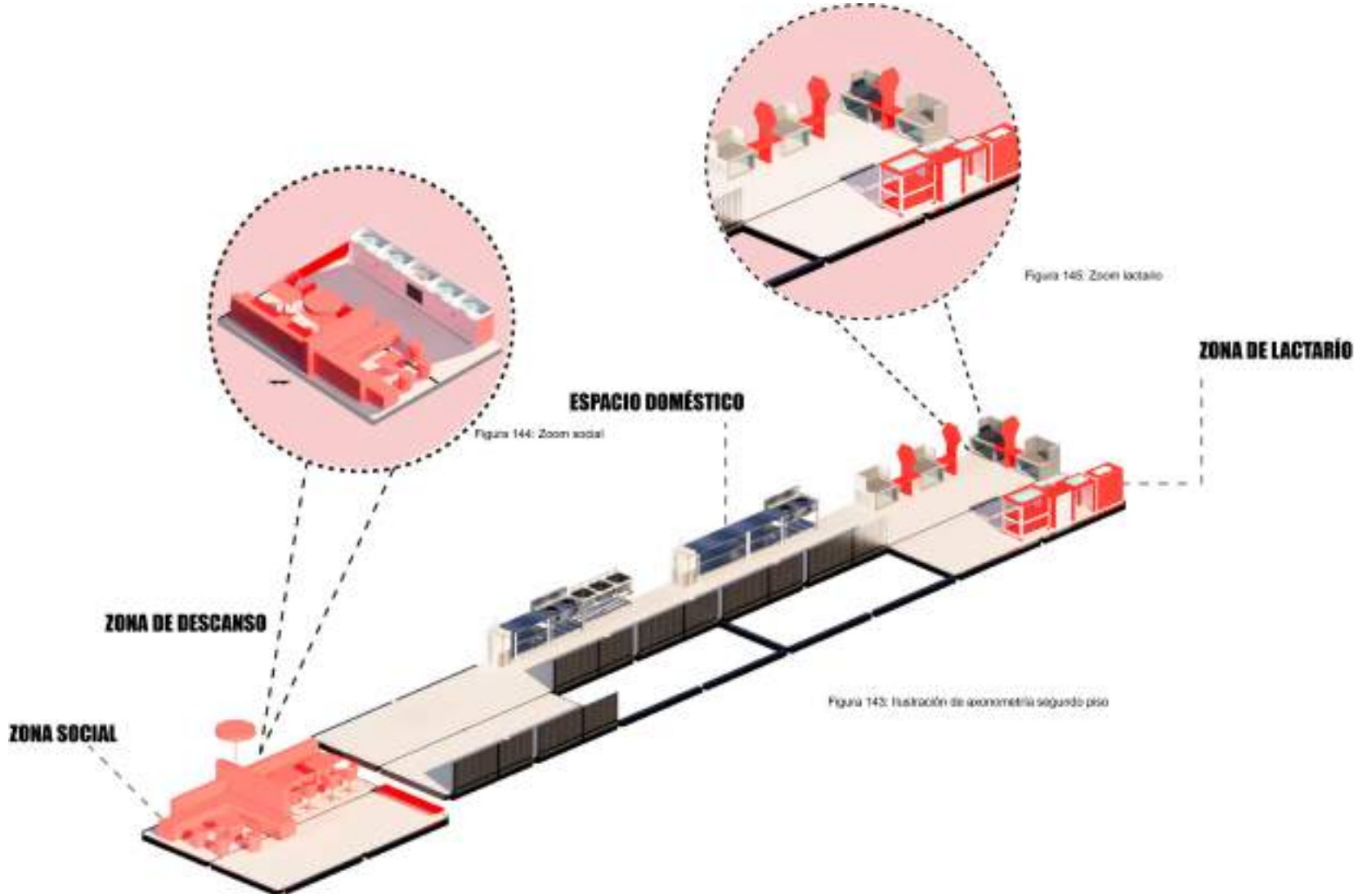

TERCER PISO



Figura 146: Planta arquitectónica de estación de servicios (Tercer piso)

TERCER PISO | ESCALA: 1 : 100
ZONA DE COMEDOR - ZONA DE DESCANSO



Figura 148: Zoom social

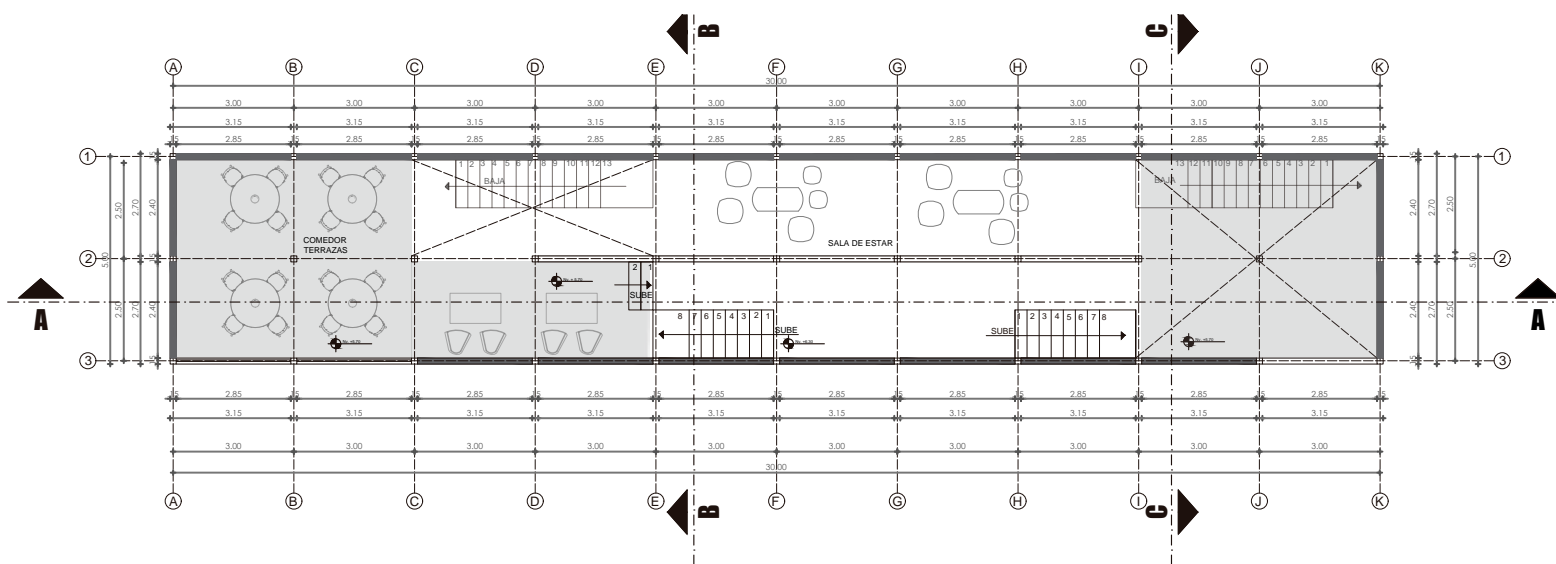
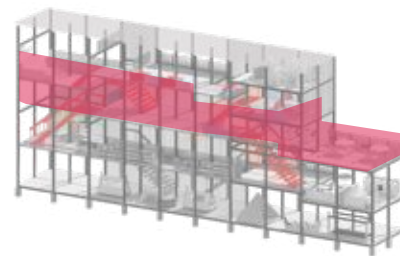

Figura 149: Zoom social tercer piso



Figura 147: Ilustración de axonometría tercer piso

CUARTO PISO

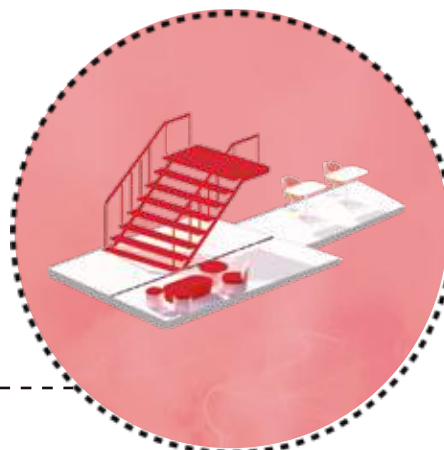

Figura 150: Planta arquitectónica de estación de servicios (Cuarto piso)

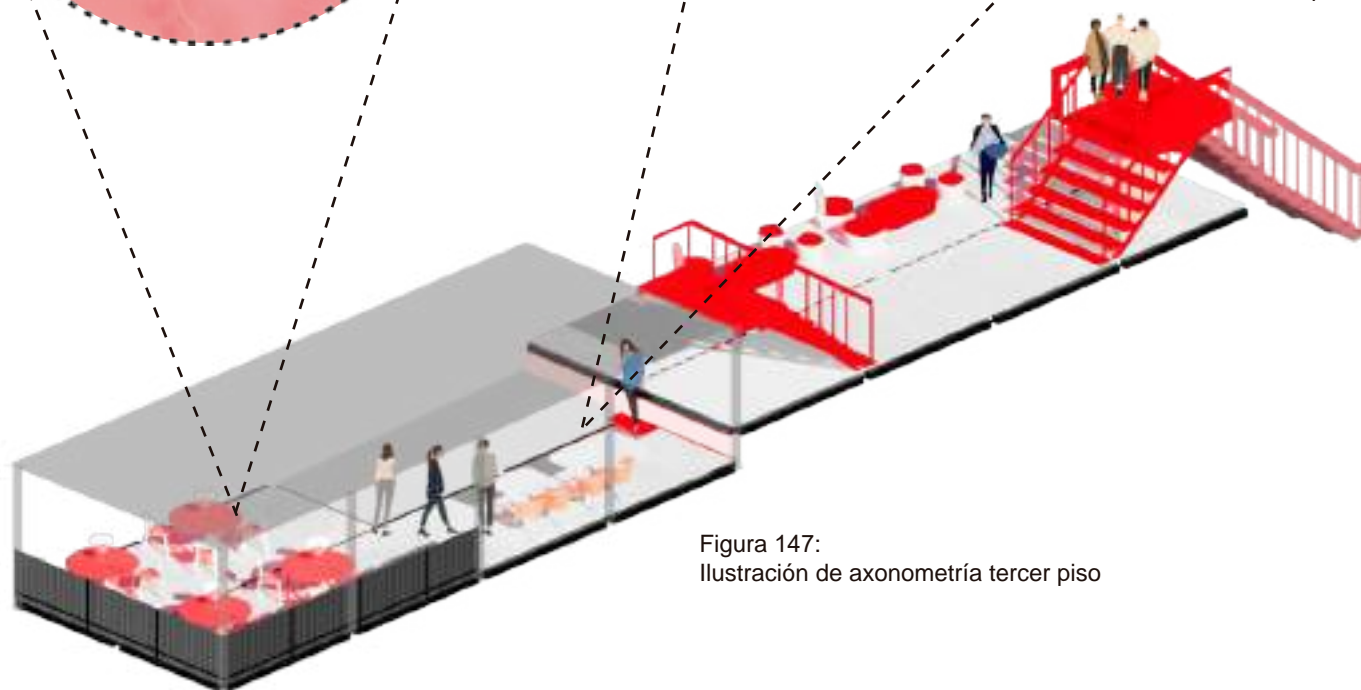
CUARTO PISO ESCALA:
ZONA DE DESCANSO 1 : 100



Figura 153:
Zoom de descanso cuarto piso

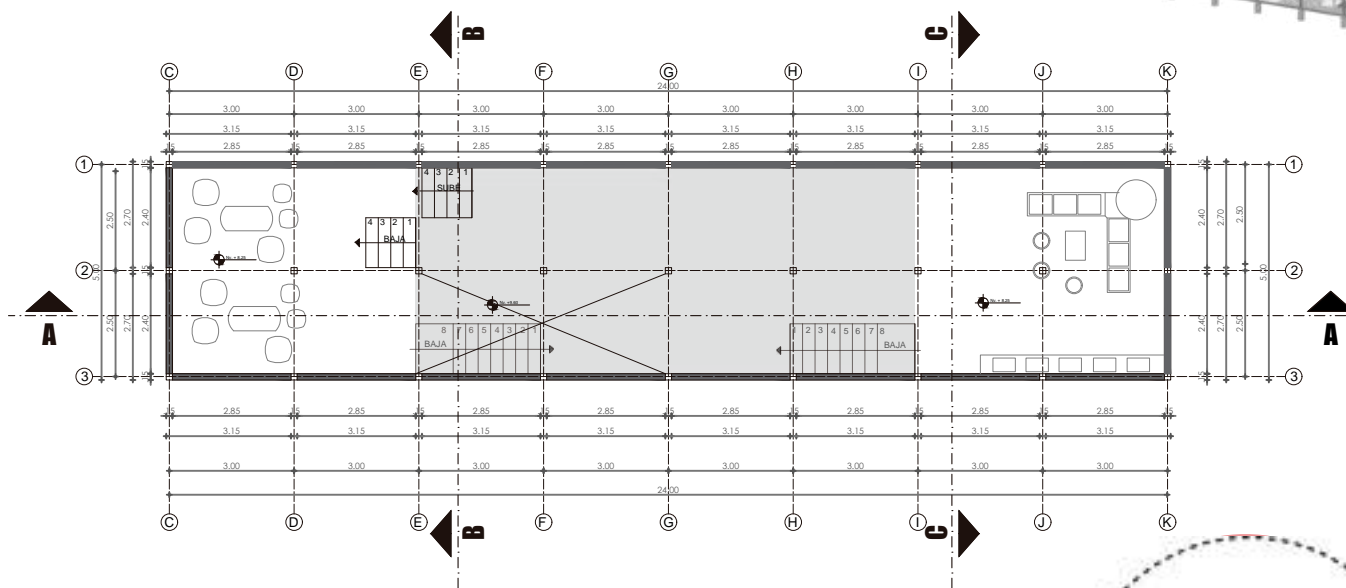
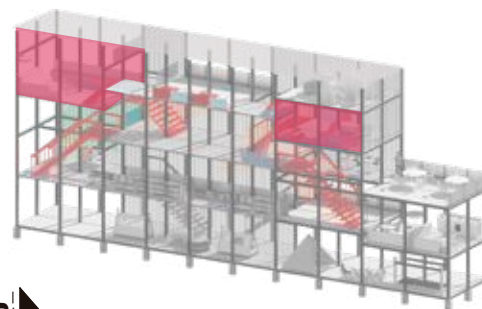

Figura 152:
Zoom social cuarto piso



Figura 151:
Ilustración de axonometría cuarto piso

QUINTO PISO

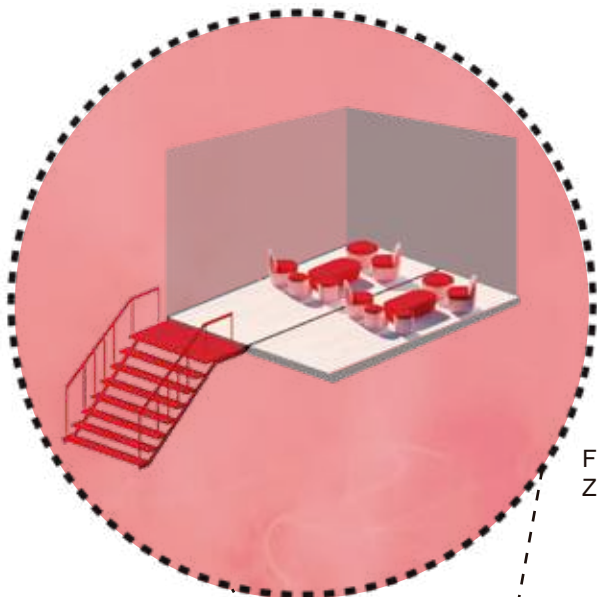

Figura 154: Planta arquitectónica de estación de servicios (Quinto piso)

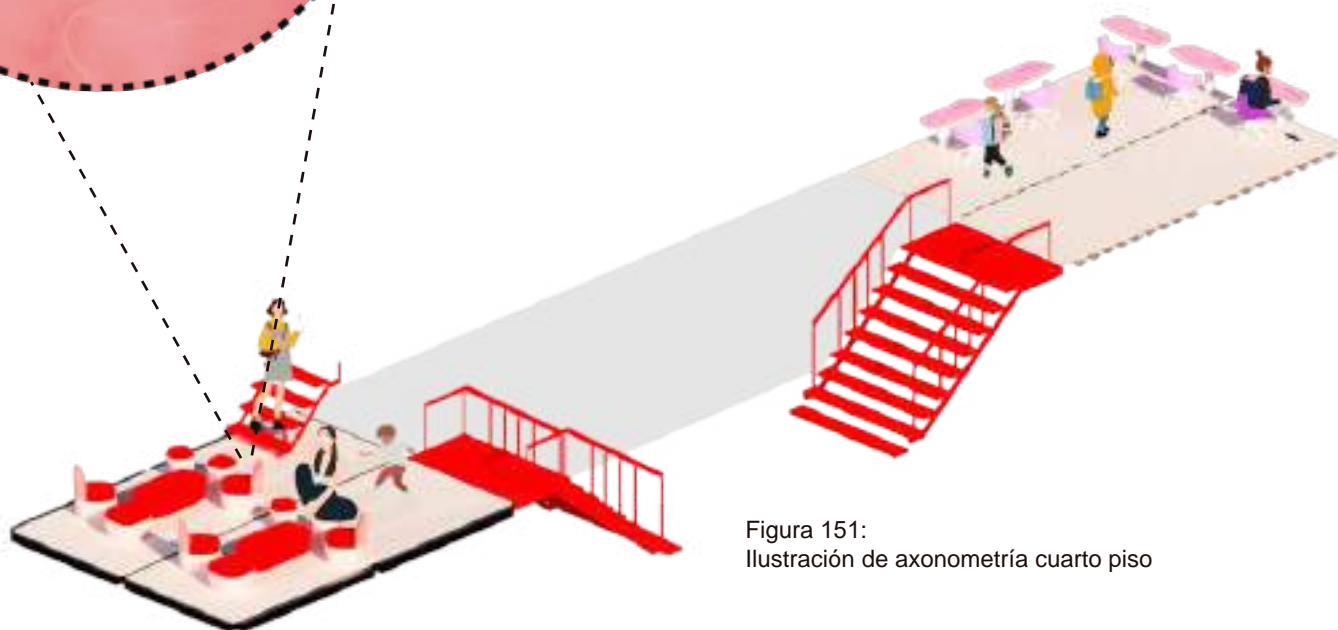
QUINTO PISO ESCALA:
ZONA DE DESCANSO 1 : 100



Figura 156:
Zoom de descanso quinto piso

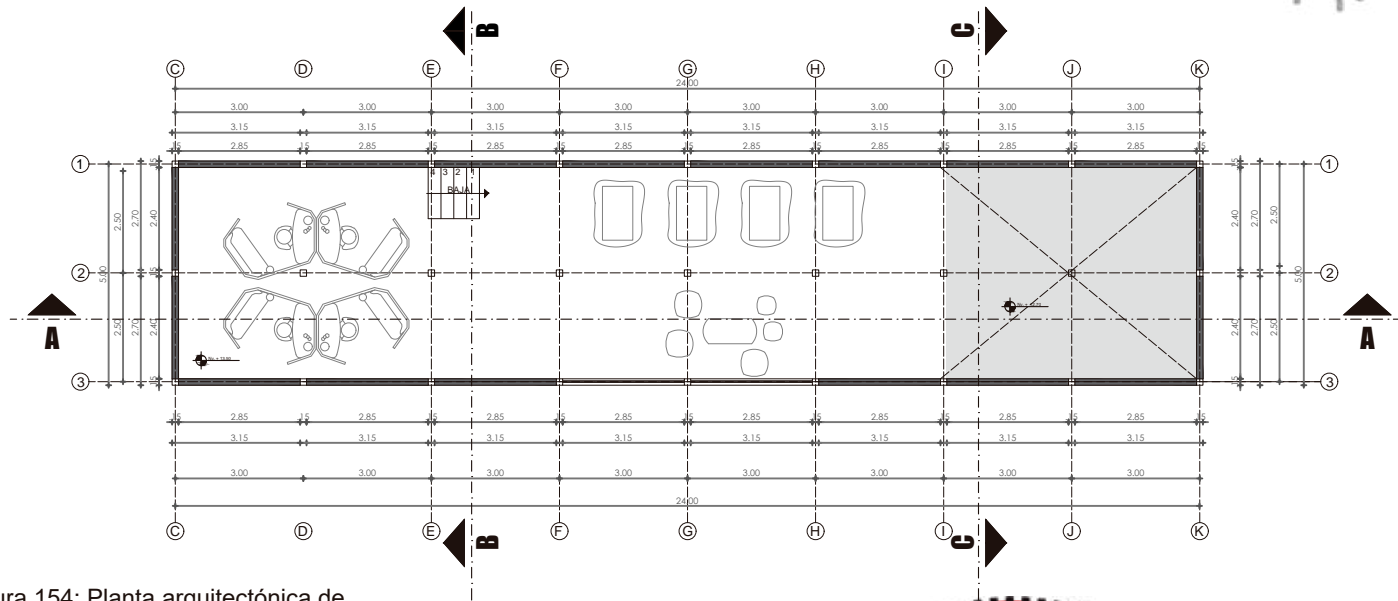
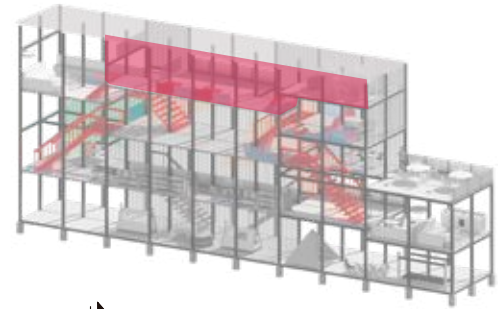

Figura 157:
Zoom de descanso quinto piso

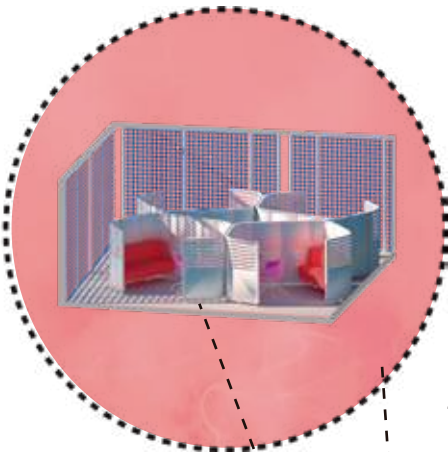

Figura 155:
Ilustración de axonometría quinto piso

ILUSTRACIÓN POR NIVEL

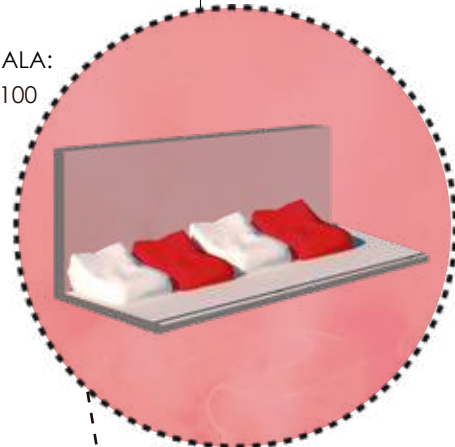

Figura 158:
Axonometría de servicios

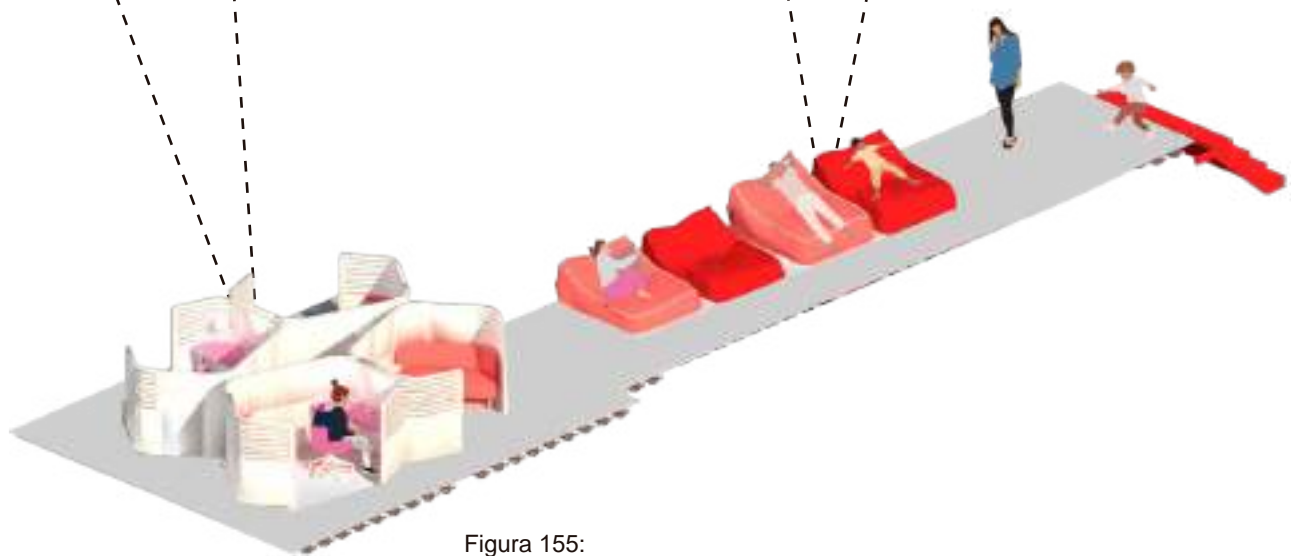

Figura 159: Fachada frontal de la estación de servicios

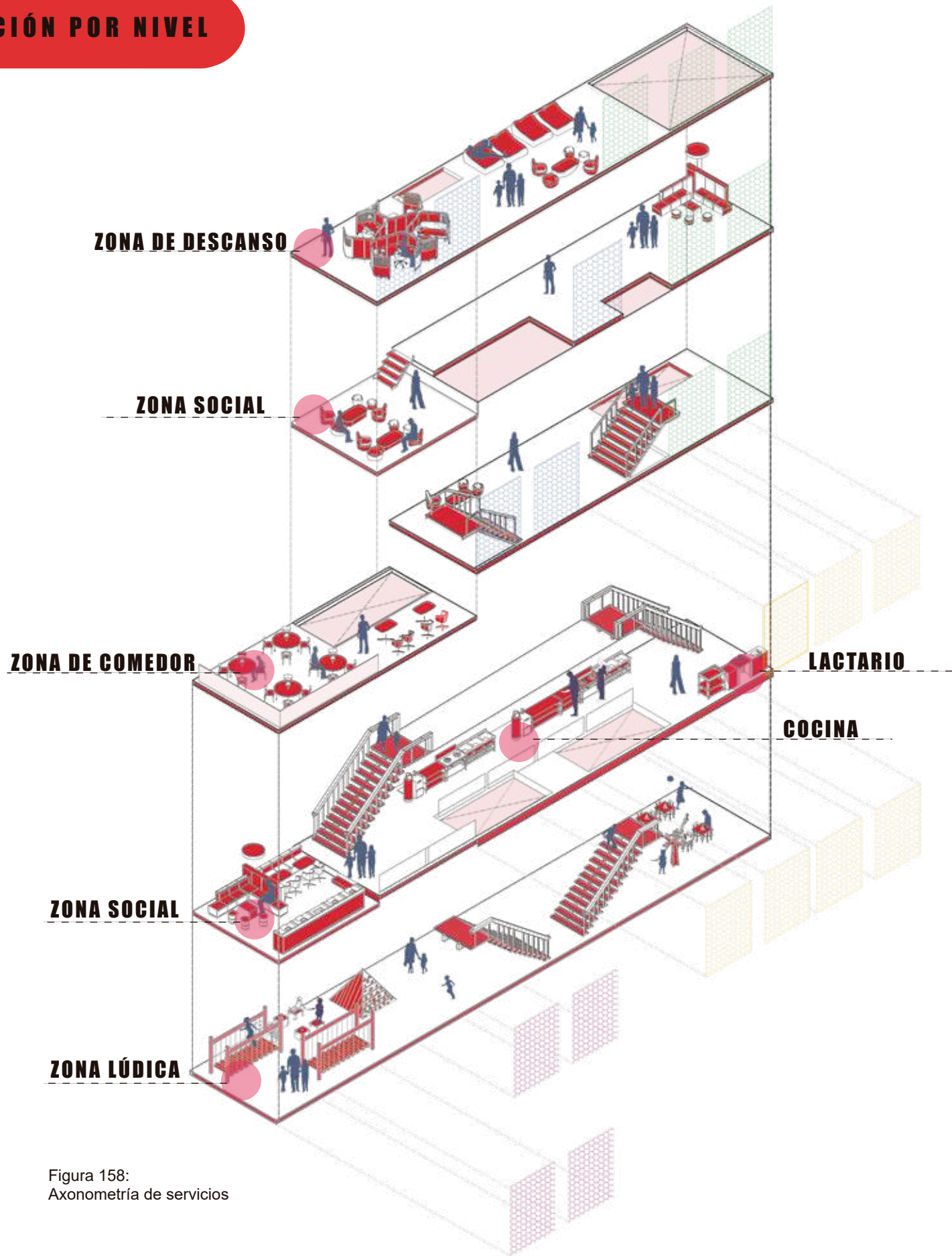

Figura 160: Corte A-A' de la estación de servicios

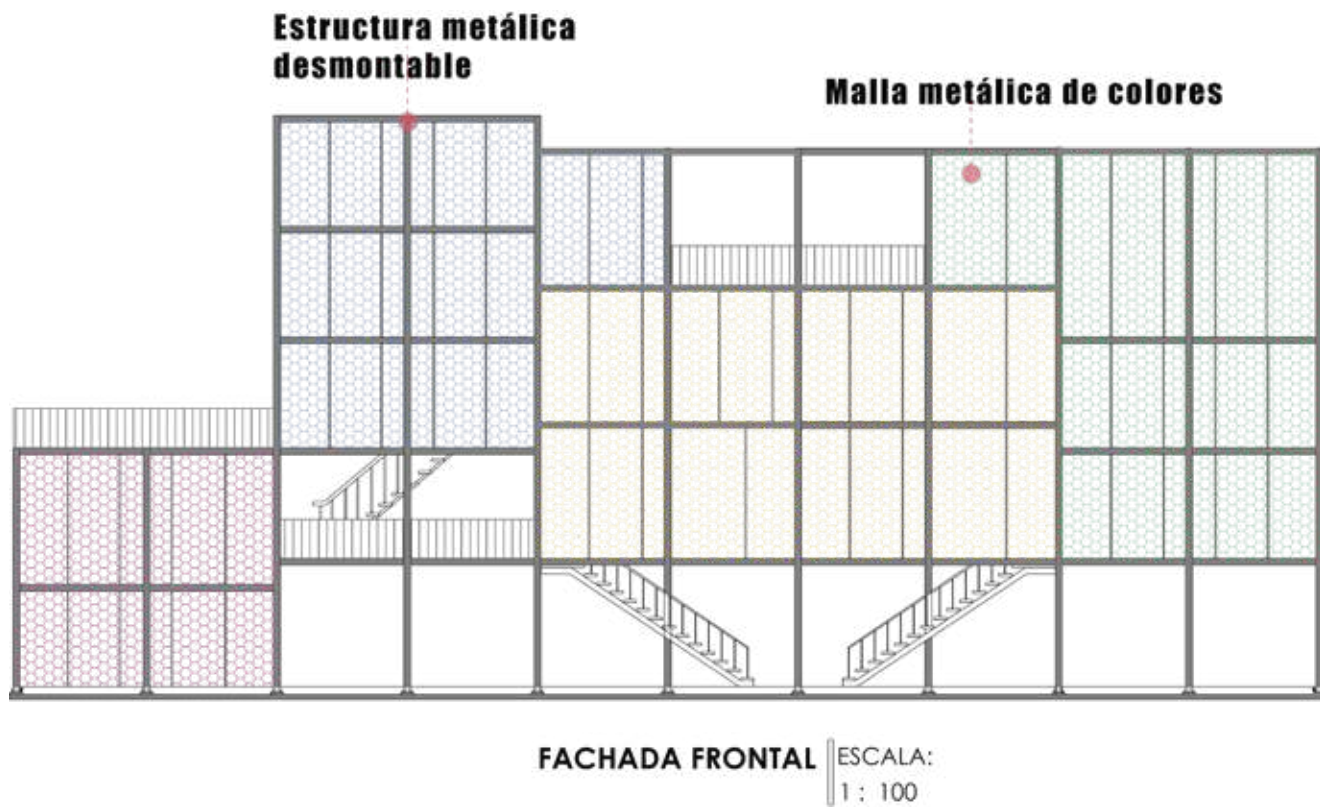

Figura 161: Render del equipamiento

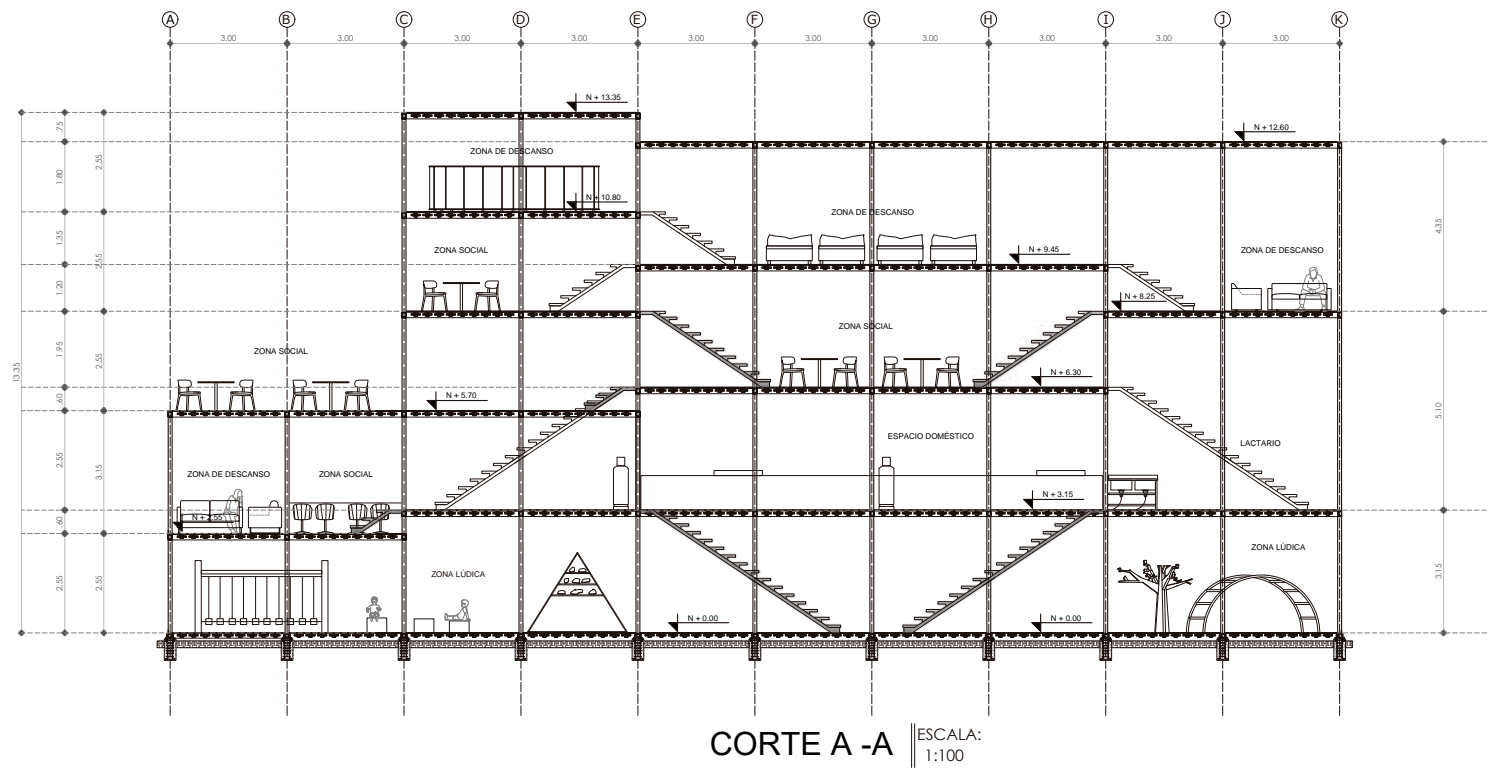

Figura 162: Render del equipamiento

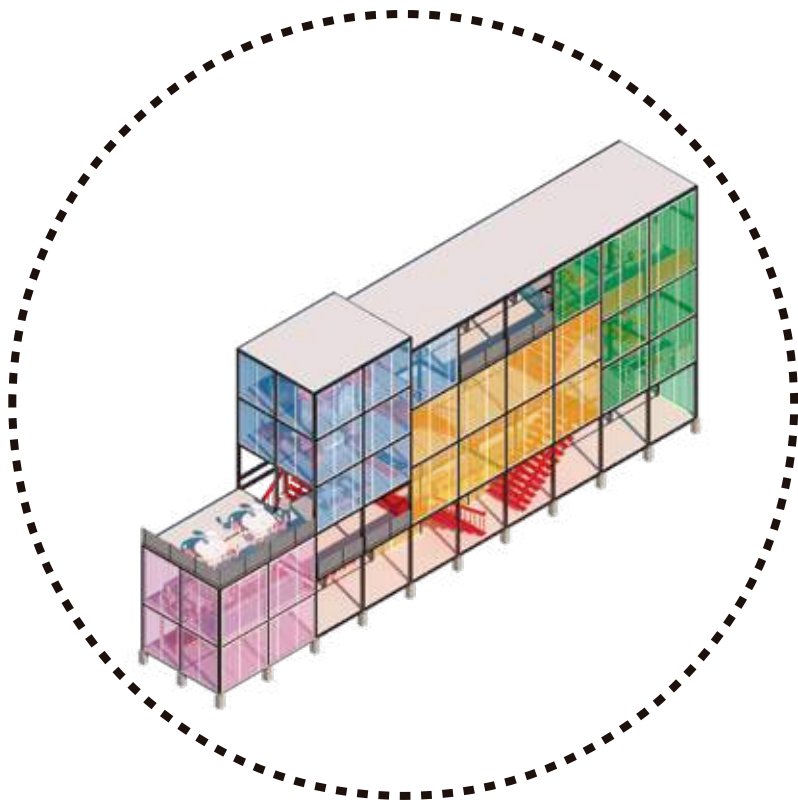

Figura 163: Ilustración de fotomontaje de propuesta.



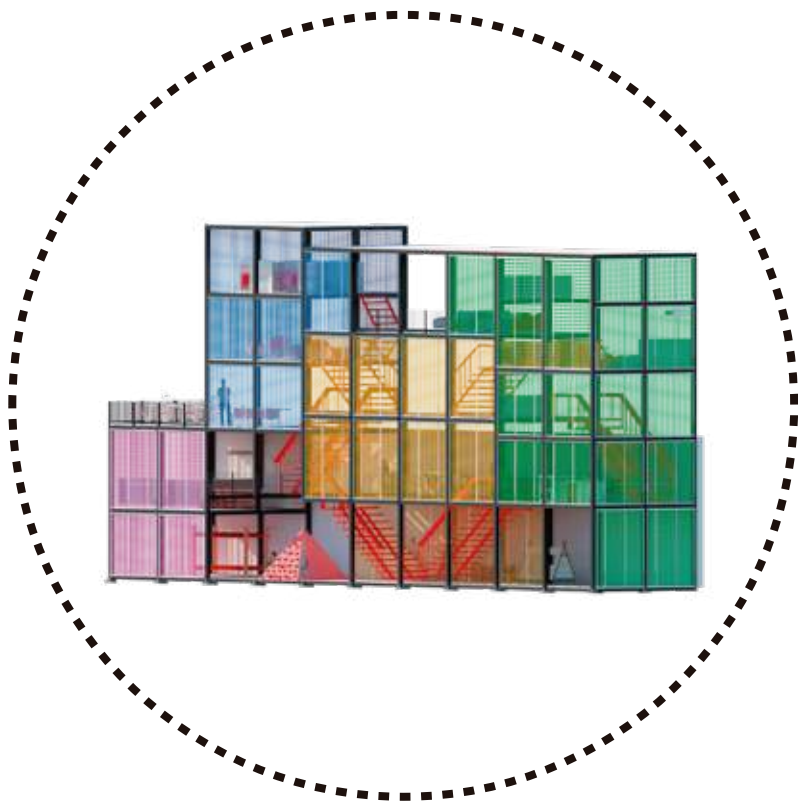

SISTEMA CONSTRUCTIVO

ILUSTRACIÓN DE MONTAJE



Figura 164: Ilustración de estructura del equipamiento.

SECUENCIA DE MONTAJE



Figura 165: Secuencia de montaje
(Planta de correas y vigas)

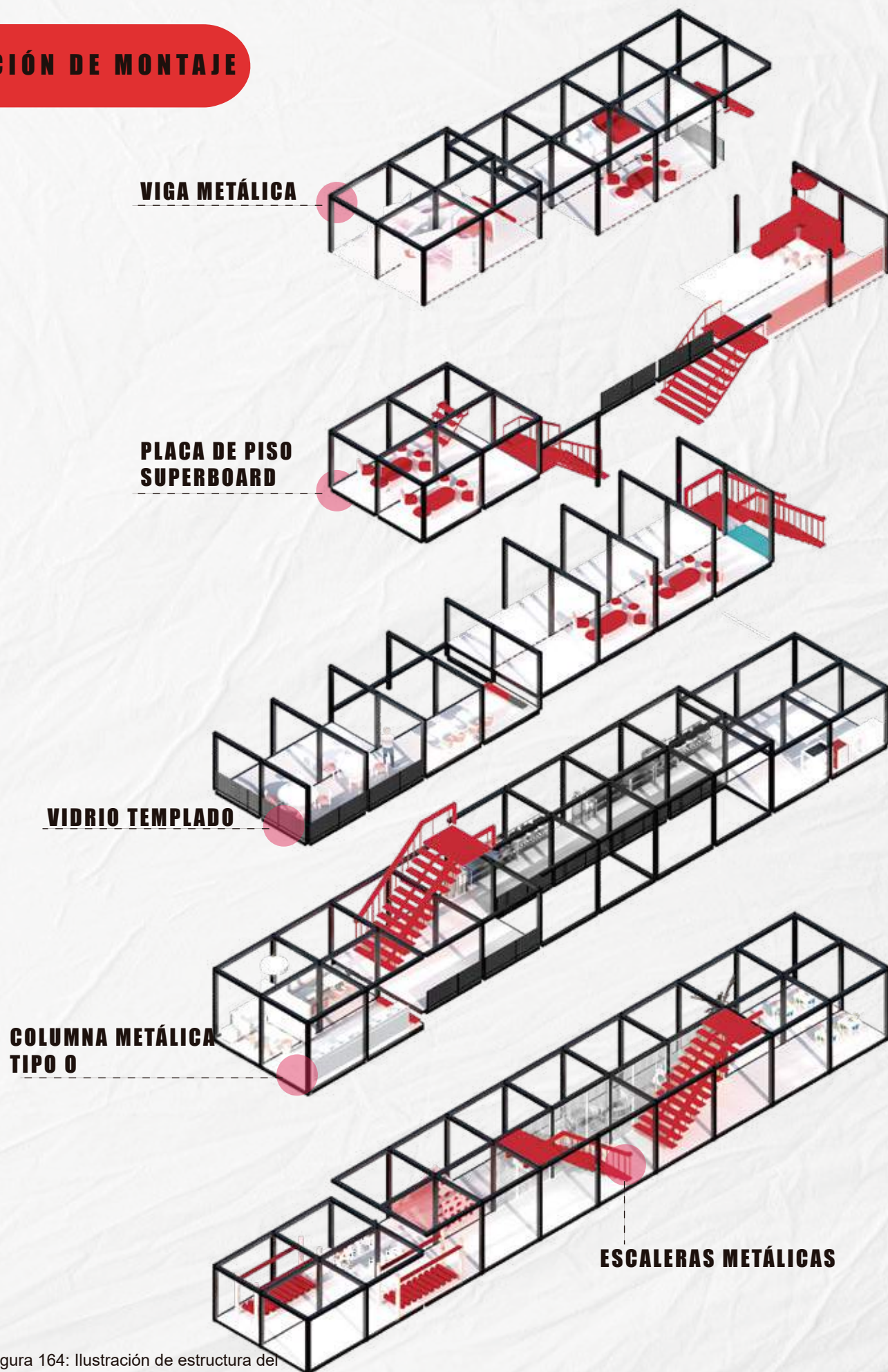

Figura 166: Isometría de sección de excavación del terreno

Figura 167: Isometría de sección de fundiciones.

SECUENCIA DE MONTAJE

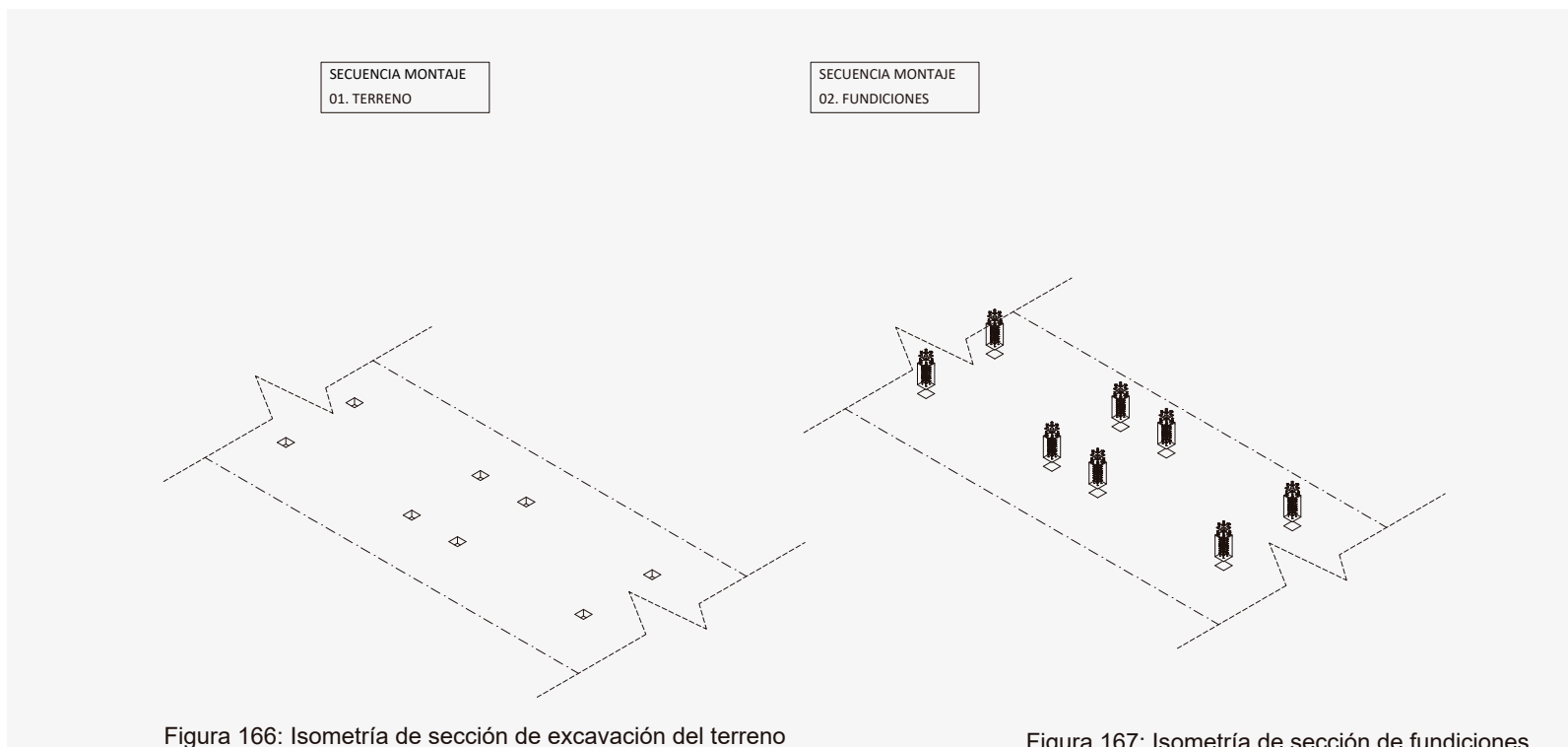

Figura 169: Fotomontaje de la estación de servicios

SECUENCIA DE MONTAJE



Figura 170: Isometría de sección de colocación de placas de superboard en el piso.

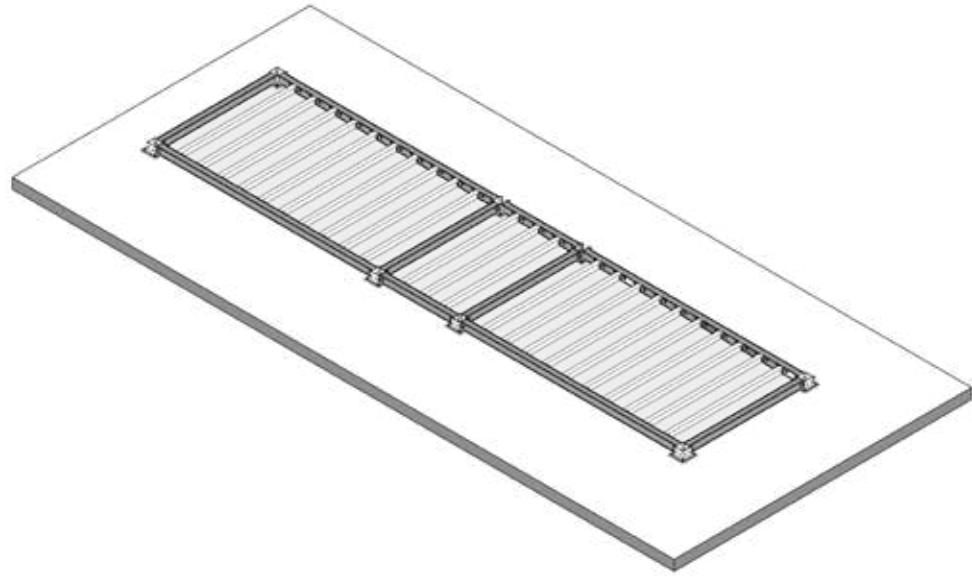

Figura 171: Isometría de sección de colocación malla metálica.

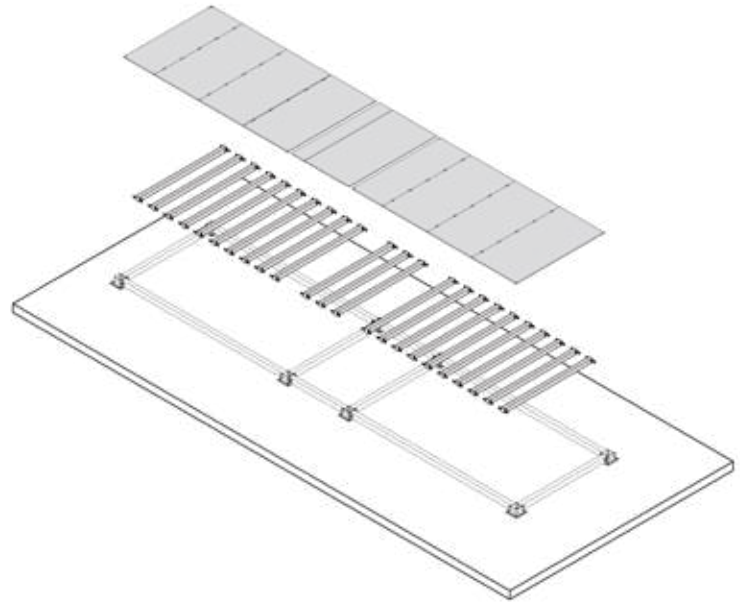

**DESDE LA ARQUITECTURA HACIA LA
CIUDAD DE LOS CUIDADOS**

CAP
VIII

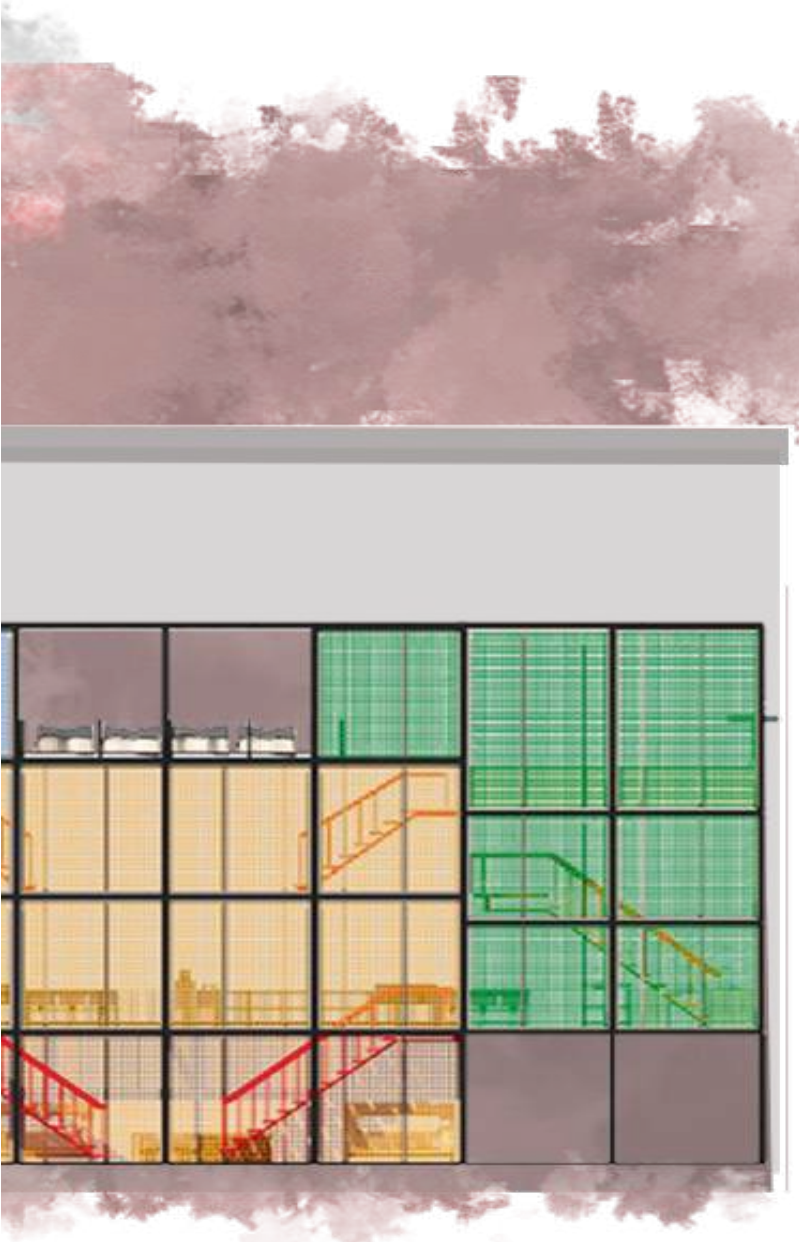

CAPÍTULO 7

Reestructuración del pensamiento acerca de la ciudad de los cuidados.

7.1 Conclusiones

Mediante el planteamiento de un modelo de ciudad cuidadora para las mujeres que realizan ventas informales, se busca el posicionamiento de esta arquitectura como un referente para la ciudad y el país, de proyectos urbanos que introducen prácticas de género. Se cree que este modelo puede ser fácilmente replicado en varios sitios de la ciudad que mantienen altos índices de informalidad, pero también en otro tipo de equipamientos donde existen mayor presencia de mujeres como en las plazas comerciales y mercados.

Con la presente investigación se ha logrado reconocer a las diferentes dinámicas económicas de las vendedoras informales, denotando sus características individuales personales y su forma de habitar el espacio público para el ejercicio de su trabajo cotidiano.

Posterior a la investigación realizada y por medio de las diversas conversaciones que se tuvieron con las vendedoras informales, se concluye que las mujeres al tener que llevar a cabo sus actividades económicas como sus actividades relacionadas al mantenimiento de sus familias, encuentran una oportunidad laboral en la informalidad, que les permite sobretodo manejar sus propios horarios. Sin embargo y a diferencia del resultado esperado, éstas mujeres que carecen de condiciones laborales adecuadas, manifestaron sentirse muy cómodas con su condición laboral actual, al igual que se sienten cómodas en las circunstancias espaciales que ellas habitan.

La cartografía es una herramienta del dibujo arquitectónico que es indispensable para la planificación de las ciudades, ya que en ella se perciben y evidencian situaciones y problemáticas que pueden desapercibidas ante el ojo común. Se puede utilizar como método cartográfico las Cartografías de Controversias de Bruno Latour, que muestran situaciones complejas a través de sus representaciones.

El diseño del kiosco con enfoque de género “Dispositivo multifuncional”, se genera como respuesta a la necesidad de brindar condiciones más seguras y adecuadas, especialmente a los niños que conviven con sus madres en las calles. Su introducción en el sector urbano ecuatoriano, busca renovar los mobiliarios existentes, y convertirse en un referente de dispositivo que desde las pequeñas prácticas arquitectónicas sea capaz de aportar a las condiciones de vida de las mujeres.

El diseño del recorrido de cuidados aplicado a lo largo de la calle Chile, es la respuesta a la generación de espacios más organizados y seguros tanto para los ciudadanos como para los vendedores, mediante el cual se logra reorganizar el espacio, cambiar la imagen urbana, y brindar servicios a todas las personas que transitan o habitan en esta calle.

El edificio de la estación de servicios, responde a la necesidad de cambiar el tramo de la calle Chile que actualmente es el más abandonado de todo el trayecto. Se cree que es necesario aportar con soluciones prácticas e innovadoras del urbanismo, a las condiciones de vida actuales de las vendedoras informales, permitiendo generar sus propios espacios seguros para socializar, descansar y cuidar. El carácter efímero de esta estructura nos invita a pensar en la necesidad o no, de crear espacios o edificios de larga duración, ya que las dinámicas sociales no permanecen estáticas en el transcurso del tiempo. La posibilidad de modificar el entorno a través de arquitecturas efímeras, brinda más posibilidades de renovar y reorganizar temporalmente el espacio urbano.

Para pensar en el diseño y gestión de los proyectos y/o dispositivos concebidos desde una perspectiva de género, es necesario partir desde el análisis de las necesidades específicas del usuario, entendiendo la diversidad se puede pensar en generar diseños arquitectónicos y urbanos que respondan a estas necesidades y que sean más incluyentes en sus resoluciones. Los diseños con perspectiva de género entienden los puntos más vulnerables de un lugar o de una población, y tratan de enfocarse en las desigualdades para poder contribuir con soluciones más prácticas y reales para sus habitantes. Los proyectos con enfoque de género buscan proporcionar condiciones más seguras para sus usuarios, por lo que priorizan las condiciones de la mujer al considerarse la población más vulnerable.

7.2 Aperturas Y Reflexiones

Pensar en urbanismo de género a partir de esta investigación, ha generado múltiples pensamientos que me resultan auto cuestionables, en especial acerca del trabajo del arquitecto dentro de la sociedad, ¿cuán cerca o lejos estamos de comprender nuestro propio entorno y de reconocer las problemáticas sociales que son próximas a nuestra vida cotidiana? Por lo tanto, he pensado desde una visión más amplia que sería interesante reconocer la vida laboral de la mujer ecuatoriana que vive en otras condiciones posiblemente más precarias, y con menos accesos a los servicios de primera necesidad, como por ejemplo la mujer que vive en el páramo, ¿qué recorridos hace para poder salir desde su ruralidad a ciudades más grandes para lograr comercializar sus productos agrícolas?, ¿cómo maneja su situación familiar en relación al cuidado de adultos o niños? ¿cómo se moviliza?, o en el caso de la mujer costeña que vive de la pesca ¿qué circunstancias le representan temor al exponerse en un ambiente laboral predominante de hombres? ¿se podrían realizar actividades de cuidados en el mar?, o la mujer que indígena del oriente ¿tienen éstas mujeres acceso a la vida laboral? ¿han cambiado las situaciones culturales de éstos grupos étnicos dentro del transcurso del tiempo? Me parece en este sentido que sería innovador investigar y plasmar gráficamente las diferentes situaciones que manejan estos grupos femeninos de quienes no existe mayor reconocimiento (o ningún reconocimiento) dentro de la vida laboral a pesar de ser un grupo económico activo, para desde la arquitectura se pueda reconocer e incluir su labor, y posiblemente crear arquitecturas de cuidados para la mujer rural.

La informalidad representa una problemática de carácter social pero además político, por lo que erradicar éstas prácticas laborales presentaría por parte del estado brindar condiciones laborales seguras para sus ciudadanos y eliminar el desempleo, sin embargo, la situación económica que se viven en todos los países de Latinoamérica, no hace factible que se piense en eliminar esta problemática a nivel de las calles. Pese a esta situación, personalmente considero que es necesario establecer prácticas urbanas que sean mediadoras del espacio y el uso, y entre los diferentes actores. No imagino una calle Chile sin el alboroto de los vendedores realizando sus mejores ofertas con gritos y algarabías, pero ciertamente esta pintoresca escena, resulta caótica cuando existen grandes multitudes, y cuando el espacio público ya no puede ser apreciado ni disfrutado, cuando las calles se llenan de basura, o simplemente cuando la calle se torna hostil. Por lo tanto, considero que es necesario crear una política pública que sea incluyente con su realidad social, y partiendo de eso los planes urbanos deberían incluir al sector informal. La mejora de las situaciones actuales de convivencia en el espacio público, nacen de pequeñas prácticas urbanísticas (por ejemplo, la priorización del diseño de aceras vs las autopistas), por lo tanto, se deberían proponer planes con la capacidad de facilitar no sólo las actividades laborales y académicas, sino también las prácticas diarias cotidianas y de entretenimiento.

Esta investigación emplea el concepto de arquitectura efímera para la creación del edificio de servicios, considero a la temporalidad una característica indispensable de la arquitectura contemporánea, no es indispensable que la arquitectura dure eternamente. La arquitectura debe responder a la sociedad que la habita, y desde este pensamiento, ésta no puede permanecer estática, al contrario, debería mantener toda la versatilidad para modificarse o reemplazarse, así como lo hace su sociedad. Desde esta perspectiva sumada a todos los beneficios que nos brinda la arquitectura efímera como costos y optimización de recursos, flexibilidad e innovación, considero que es necesario proponer arquitecturas que sean trascendentes y relevantes suficientemente para modificar un espacio, y considero que un proyecto de estas características que rompe los parámetros arquitectónicos de la arquitectura colonial pese a su contexto, es sin duda un referente con la capacidad no sólo de cambiar la imagen urbana, sino también de transformar las relaciones sociales de este grupo de mujeres, aportando a crear situaciones estables y seguras en las calles.

A través de la arquitectura efímera, se espera realizar más propuestas de componentes con más características sensoriales, que sean capaces de transformar esta condición constante de aglomeración, y traducirlo en un lugar más pacífico y placentero.

El kiosco multifuncional, es una única propuesta de diseño de mobiliario urbano con enfoque de género para las trabajadoras informales, sin embargo, me hubiera gustado proponer más mobiliarios conforme a las distintas situaciones de las mujeres que se encontraron en esta calle, proponiendo más diversidad de dispositivos que contemplen la diversidad de productos que se venden.

A pesar de los diversos esfuerzos por conseguir información, existieron algunas condicionantes especialmente de seguridad, que me impidieron recopilar información nocturna del lugar. Las condiciones actuales del centro histórico imposibilitan transitar libremente y en condiciones seguras a partir de las 18:00 p.m. Por lo que sería necesario observar cómo cambian las dinámicas sociales en la noche, qué pasa con todos los comercios y las personas que permanecen durante el día en esta calle.

Bibliografía

Aguirre, R., Arriagada, I., Benería, L., Faur, E., Floro, M., Gherardi, N., . . . Rico, A. (2006). *La persistencia de la desigualdad. Género, trabajo y pobreza en América Latina*. Quito: ISBN.

Allen, S. (1998). *Diagrams Matter*. New York: ANY: Architecture New York.

Alther, M. (2007). *Rethinking the Informal Economy: Linkages with the Formal Economy and the Formal Regulatory Environment*. DESA Working Paper N° 110.

Arregui, E. (2007). *El programa de rehabilitación del centro histórico de Quito*. Obtenido de <https://docplayer.es/18292344-El-programa-de-rehabilitacion-del-centro-historico-de-quito.html>

Borja, J., & Castells, M. (1997). *Local y Global: La gestión de las ciudades en la era de la información*. Madrid: Santillana S.A.

Bracamonte, E. (2022). *Política, Estado y Gobierno*. Obtenido de <http://www.scielo.org.bo/pdf/rcc/n10/a09.pdf>

Braudel, F. (1992). *Civilización material, economía y capitalismo: Siglos XV-XVIII*. Alianza Editorial.

Calvino, I. (1994). *Las ciudades invisibles*. Madrid: Siruela.

Cano, V. (2021). Narraciones cartográficas. *Tesis Doctoral*. Madrid: Universidad Politécnica de Madrid.

Cedeño, M. (2009). *Los ojos sobre la calle: el espacio público y las mujeres*. Barcelona: Biblid.

Cheung, C. (1 de Noviembre de 2019). *The Tye*. Obtenido de <https://thetyee.ca/Culture/2019/11/01/Cities-Built-For-Men/>

Chinchilla, I. (2020). *La ciudad de los cuidados*. España: Los libros de la Catarata.

Ciocoletto, A. (2014). *Espacios para la vida cotidiana*. Comanegra.

- Ciocoletto, A. (2014). *Urbanismo para la vida cotidiana: Herramientas de análisis y evaluación urbana a escala de barrio desde la perspectiva de género*. Barcelona: Tesis Doctoral, Universidad Politécnica de Cataluña.
- Colectiu, P. (2011). *Construyendo entornos seguros desde la perspectiva de género*. Barcelona: Col·leccions Cip.
- Collectiu Punt 6. (2012). *Estudios urbanos, género y feminismo*.
- Deleuze, G. (1999). *Qué es un dispositivo?* España: Gedisa.
- Deleuze, G. (2005). *Derrames: entre el capitalismo y la esquizofrenia*. Cactus.
- Delgado, M. (2011). *El espacio público como ideología*. Madrid: Catarata.
- ESCALANTE, S. O. (ENERO de 2017). *Corte Iberoamericana de los Derechos Humanos*. Obtenido de <https://www.corteidh.or.cr/tablas/r36100.pdf>
- Falú, A. (2002). *Rosario Aguirre, Carlos Larrea, Victoria Heikel, Patricia Provoste, Liliana Rainero, Olga Segovia, Alejandra Valdés*. Argentina: Ana Falú.
- Falú, A. (2009). *Mujeres en la ciudad. De violencias y derechos*. Santiago de Chile: Coediciones.
- Falú, A. (Diciembre de 2014). EL DERECHO DE LAS MUJERES A LA CIUDAD. *Vivienda y Ciudad*, 10/28.
- Franklin, S. (20 de Noviembre de 2018). *The Architect's Newspaper*. Obtenido de Studio Cadena's : <https://www.archpaper.com/2018/11/happy-studio-cadena-flatiron-plaza/#gallery-0-slide-0>
- GALVEZ, A. H. (03 de ENERO de 2021). *ARQUINE*. Obtenido de <https://arquine.com/la-ciudad-de-los-cuidados/>
- Gilles Deleuze, F. G. (2012). *Mil mesetas: capitalismo y esquizofrenia*. Valencia: Pre-textos.
- González, L. (Enero-Junio de 2022). *ARBOR Ciencia, Pensamiento*. Obtenido de <https://arbor.revistas.csic.es/index.php/arbor/article/download/2472/3795/6945>
- Haraway, D. (1988). *Situated Knowledges: The Science Questions in Feminism and the Privilege of Partial Perspective*. *Feminist Studies*.
- Harvey, D. (2012). *Ciudades Rebeldes: del derecho de la ciudad a la revolución urbana*. AKAL.
- Hayden, D. (1988). *Cómo sería una ciudad no sexista? Especulaciones sobre vivienda, diseño urbano y empleo*. Boletín CF+S7.
- Jacobs, J. (2013). *Muerte y vida de las grandes ciudades*. Madrid: Capitán Swing Libros 2013.
- Jácome, R. (2013). *Comercio Informal: un estudio de caso en Ecuador*. Flacso.
- Kaufman, R. (03 de 07 de 2018). *Archites Ask: Where are the Spaces for Teen Girls?* Obtenido de <https://nextcity.org/urbanist-news/architects-ask-where-are-the-spaces-for-teen-girls>

- Kern, L. (2020). *Ciudad Feminista: La lucha por el espacio en un mundo diseñado por hombres*. Buenos Aires: Ediciones Godot.
- Latina, C. I. (2008). *El derecho a la ciudad en el Mundo*. México.
- Lefebvre, H. (1968). *El derecho a la ciudad*.
- Lynch, K. (1998). *La imagen de la Ciudad*. Editorial Gustavo Gili, S. L.
- M, B. L. (2006). *Informalización del mercado laboral, género y protección social: reflexiones a partir de un estudio de hogares pobres urbanos en Bolivia y Ecuador*. Quito: Herrera G.
- Mathivet, C. (2009). *Diálogos, propuestas, historias para una Ciudadanía Mundial*. Obtenido de <https://base.d-p-h.info/es/fiches/dph/fiche-dph-8034.html>
- Mayorga, M. (2017). *Domesticando la calle: expansión de los espacios domésticos sobre el espacio público urbano*.
- Moreno, C. (2023). *La revolución de la proximidad: de la ciudad mundo a la ciudad de los quince minutos*. Madrid: Editorial Alianza.
- Navas, M., & Makhlouf, M. (2019). *Apropiaciones de la Ciudad*. Barcelona: Pollen.
- Park, R. (1967). *On Social Control and Collective Behavior*. Chicago.
- Rasmussen, S. E. (1957). *La experiencia de la arquitectura*. Copenhagen: G.E.C. Gads Forlag.
- Sassen, S. (1998). *Globalization and its Discontents. Selected Essays*. New York: New Press.
- Stan van der Mass. (2011). El diagrama en la arquitectura. *de-arq*, 32-43.
- Veyne, P. (s.f.). *Pan y circo: Historia económica y social del mundo romano*. 2000: Akal.

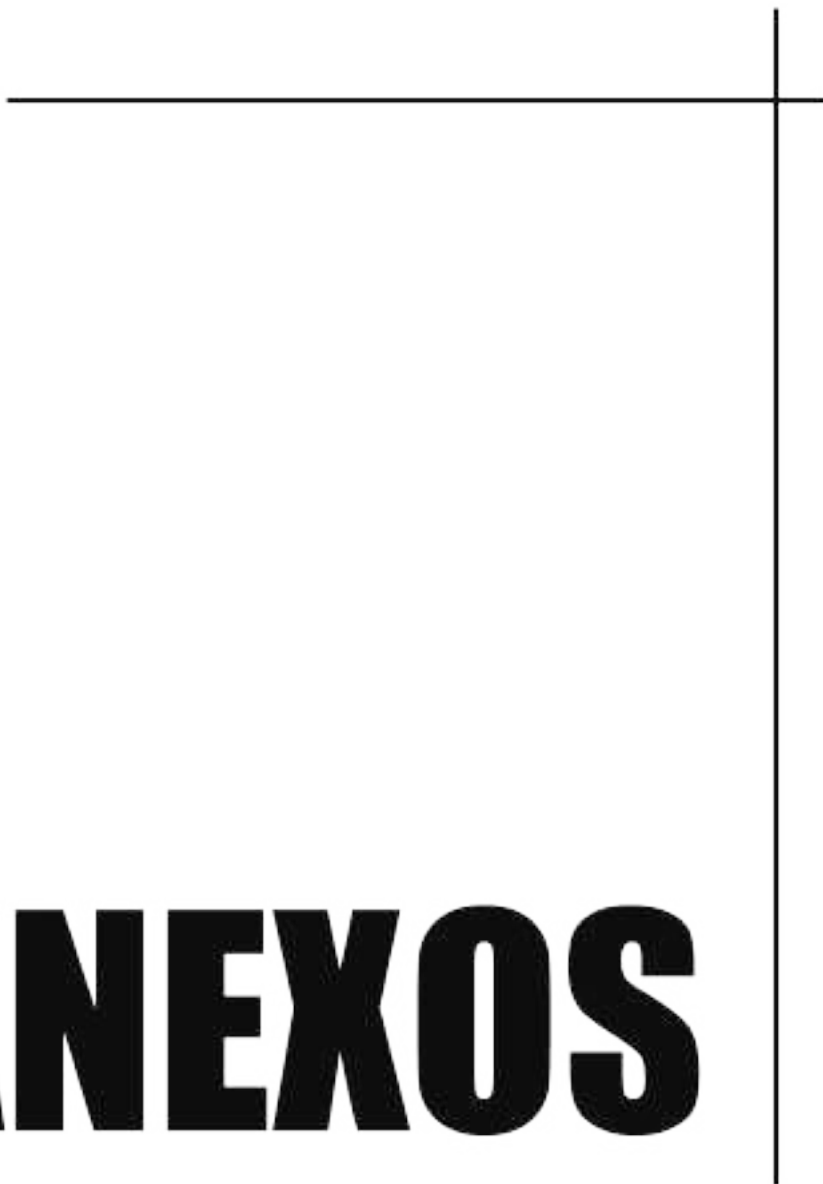

ANEXOS

Anexos

Link de grabaciones de entrevistas a vendedoras informales:

<https://lisalearevalo.blogspot.com/2023/05/grabaciones-de-entrevistas-mujeres-que.html>

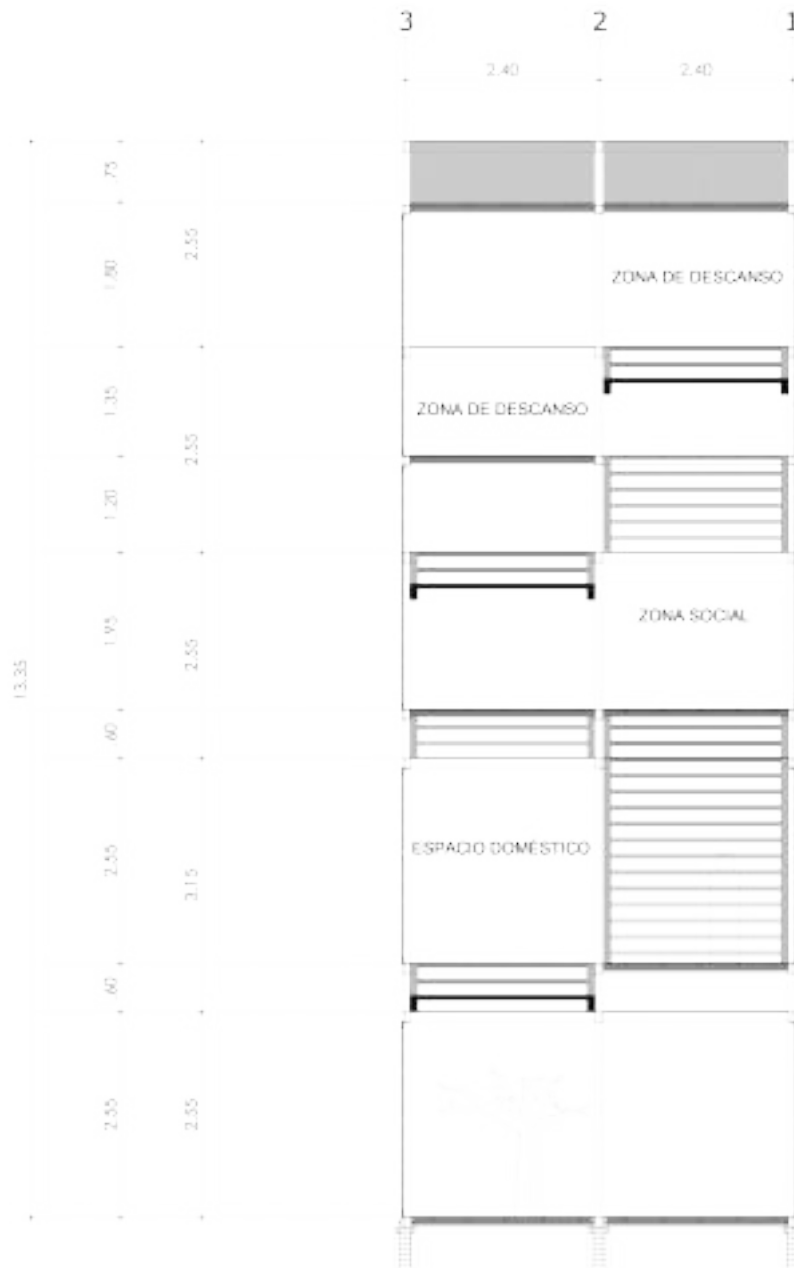

CORTE B-B'

ESCALA:
1:100



CORTE C-C'

ESCALA:
1:100